



DTX
drums

ELECTRONIC DRUM KIT

DTX402K
DTX432K
DTX452K

Gebruikershandleiding

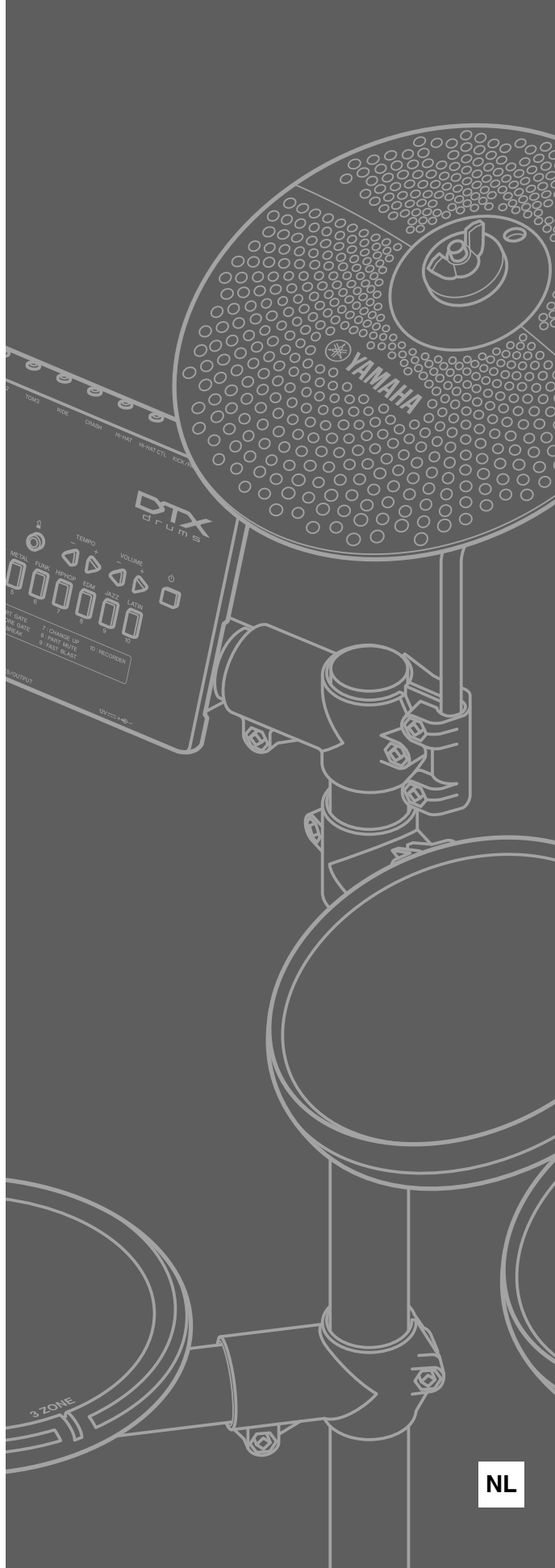

Informatie over ophalen en weggooien van oude apparatuur



Dit symbool op de apparaten, verpakking en/of meegeleverde documenten betekent dat gebruikte elektrische en elektronische apparaten niet met het gewone huishoudelijke afval mogen worden gemengd.

Voor juist behandelen, hergebruik of recyclen van oude apparatuur brengt u deze naar de desbetreffende ophaalpunten in overeenstemming met de nationale wetgeving.

Door deze apparatuur op de juiste manier weg te gooien, helpt u waardevolle bronnen te sparen en mogelijk negatieve effecten op de gezondheid van de mens en op het milieu te voorkomen, die het gevolg kunnen zijn van niet-aangepaste afvalverwerking.

Voor meer informatie over ophalen en recyclen van oude apparatuur neemt u contact op met de lokale overheid, uw afvalophaalmaatschappij of het verkooppunt waar u de items hebt gekocht.

Voor zakelijke gebruikers in de Europese Unie:

Als u elektrische en elektronische apparatuur wilt weggooien, neemt u voor meer informatie contact op met uw dealer of leverancier.

Informatie over weggooien in landen buiten de Europese Unie:

Dit symbool is alleen geldig in de Europese Unie. Als u deze items wilt weggooien, neemt u contact op met de lokale overheid of een lokale dealer en vraagt u om instructies voor het correct weggooien.

(weee_eu_nl_02)

OBSERVERA!

Apparaten kopplas inte ur växelströmskällan (nätet) så länge som den är ansluten till vägguttaget, även om själva apparaten har stängts av.

ADVARSSEL: Netspændingen til dette apparat er IKKE afbrudt, så længe netledningen sidder i en stikkontakt, som er tændt — også selvom der er slukket på apparatets afbryder.

VAROITUS: Laitteen toisiopiiriin kytketty käyttökytin ei irroita koko laitetta verkosta.

Inhoudsopgave

VOORZICHTIG	4
Welkom	7
Over de handleidingen	7
Afdrukte handleiding	7
Digitale handleiding (pdf)	7

Set-up

De eerste stappen	8
Verpakkingsinhoud	9
Montagehandleiding	12
Configureren voor geluid	21
Het netsnoer aansluiten	21
Een hoofdtelefoon of luidsprekers aansluiten	21
Een muzikspeler aansluiten	21
De drummodule inschakelen	22
De drummodule uitschakelen	22
Automatische uitschakelfunctie	22
De standaardinstellingen terugzetten (fabrieksinstellingen terugzetten)	22
Paneelregelaars en functies	23
Besturingspaneel	23
Onderpaneel	24
Bedieningspaneel	24

Basistechnieken

Speeltechnieken	25
Snarepad	25
Hi-hatcimbaal	25
Crash Cymbal	25
Bespelen met een geselecteerde muziekcategorie	26
Een muziekcategorie selecteren	26
Kitgevoeligheid aanpassen	26
Meespelen met een song.....	27
Het songvolume aanpassen	27
Het volume van gedempte drumpartijen aanpassen	28
Een MIDI-song importeren.....	28
De metronoom gebruiken	29
De metronoom starten en stoppen	29
Het metronoomvolume aanpassen	29
Het tempo controleren.....	29

Het tempo aanpassen	30
Overige instellingen	30

Oefenen in de trainingsmodus	31
Vóór de training	31
Gedetailleerde trainingsinstellingen	31
Na de training	31
Naar een andere oefening overschakelen.....	31
1. RHYTHM GATE	32
2. RHYTHM GATE.....	32
3. DYNAMIC GATE.....	33
4. SONG PART GATE	34
5. SONG SCORE GATE.....	35
6. MEASURE BREAK	36
7. CHANGE UP	37
8. PART MUTE.....	38
9. FAST BLAST	39
10. RECORDER.....	40

Geavanceerde technieken

Parameters instellen met Menu Mode	41
Basisprocedure voor Menu Mode	41
1 Metronoominstellingen.....	42
2 Kitinstellingen	43
3 MIDI-instellingen	45
4 Hi-hatinstellingen	46
5 Triggerinstellingen	48
6 Trainingsinstellingen	51
7 Overige instellingen	53

Afzonderlijk verkrijgbare accessoires integreren	57
Voor eigenaren van een DTX402K.....	57
Voor eigenaren van een DTX432K of DTX452K	57

Aansluiten op een computer	58
Het USB-stuurprogramma van de Yamaha Steinberg installeren	58
Meer informatie over MIDI.....	58

Referentie

Problemen oplossen	59
Datalijst	62
Technische gegevens	64
Index	65

VOORZICHTIG

LEES DIT ZORGVULDIG DOOR VOORDAT U VERDERGAAT

Bewaar deze gebruikershandleiding op een veilige en handige plaats voor eventuele toekomstige raadpleging.

Voor netadapter



WAARSCHUWING

- Deze netadapter is uitsluitend bedoeld voor gebruik met elektronische instrumenten van Yamaha. Gebruik de netadapter niet voor andere doeleinden.
- Alleen voor binnenshuis gebruik. Niet gebruiken in vochtige omgevingen.



VOORZICHTIG

- Zorg er bij het opstellen voor dat het stopcontact makkelijk toegankelijk is. Schakel de aan/uit-schakelaar van het instrument bij storingen of een slechte werking onmiddellijk uit en trek de stekker van de netadapter uit het stopcontact. Als de netadapter op de AC-uitgang is aangesloten, is er nog een minimale stroomdoorvoer, zelfs als de aan/uit-schakelaar is uitgeschakeld. Als u het instrument gedurende een lange tijd niet gebruikt, zorg er dan voor dat u het netsnoer uit het stopcontact haalt.

Voor instrument



WAARSCHUWING

Volg altijd de hierna vermelde algemene voorzorgsmaatregelen op om ernstig of zelfs dodelijk letsel als gevolg van elektrische schokken, kortsluiting, beschadiging, brand of andere gevaren te voorkomen. Deze maatregelen houden in, maar zijn niet beperkt tot:

Spanningsvoorziening/netadapter

- Plaats het netsnoer niet in de buurt van warmtebronnen zoals verwarming en kachels. Verbuig of beschadig het snoer ook niet en plaats geen zware voorwerpen op het snoer.
- Gebruik het instrument uitsluitend op de voorgeschreven elektrische spanning. De vereiste spanning wordt vermeld op het naamplaatje van het instrument.
- Gebruik uitsluitend de voorgeschreven adapter (pagina 64). Gebruik van een andere adapter kan beschadiging of oververhitting veroorzaken.
- Controleer de elektrische stekker regelmatig en verwijder vuil of stof dat zich erop heeft verzameld.

Montage

- De onderdelen van het instrument mogen in geen geval uit elkaar worden gehaald of worden aangepast. Hierdoor zouden een elektrische schok, brand, letsel of storingen kunnen ontstaan.

Waarschuwing tegen water

- Stel het instrument niet bloot aan regen en gebruik het niet in de buurt van water of in een vochtige omgeving. Plaats nooit voorwerpen (zoals vazen, flessen of glazen) die vloeistof bevatten op het instrument. Wanneer een vloeistof, zoals water, in het instrument lekt, schakelt u het instrument onmiddellijk uit en verwijdert u de stekker uit het stopcontact. Laat het instrument vervolgens nakijken door bevoegd Yamaha-servicepersoneel.
- Steek/verwijder nooit een stekker in/uit het stopcontact wanneer u natte handen hebt.

Waarschuwing tegen brand

- Plaats geen brandende voorwerpen, zoals kaarsen, op het apparaat. Een brandend voorwerp kan omvallen en brand veroorzaken.

Als u onregelmatigheden opmerkt

- Als een van de volgende storingen optreedt, schakelt u de POWER-schakelaar onmiddellijk uit en verwijdert u de stekker uit het stopcontact. Laat het instrument vervolgens nakijken door bevoegd Yamaha-servicepersoneel.
 - Het netsnoer of de stekker raakt versleten of beschadigd.
 - Het instrument verspreidt een ongebruikelijke geur of er komt rook uit het instrument.
 - Er is een voorwerp gevallen in het instrument.
 - Het geluid valt plotseling weg tijdens het gebruik van het instrument.



VOORZICHTIG

Volg altijd de hierna vermelde algemene voorzorgsmaatregelen op om lichamelijk letsel bij uzelf en anderen of beschadiging van het instrument en andere eigendommen te voorkomen. Deze maatregelen houden in, maar zijn niet beperkt tot:

Spanningsvoorziening/netadapter

- Sluit het instrument niet via een verdeelstekker aan op het stopcontact. Dit kan leiden tot een verminderde geluidskwaliteit of oververhitting in het stopcontact.
- Trek altijd aan de stekker en nooit aan het snoer wanneer u de stekker verwijderd uit het instrument of het stopcontact. Het snoer kan beschadigd raken als u eraan trekt.
- Verwijder de stekker uit het stopcontact tijdens onweer of als u het instrument gedurende langere tijd niet gebruikt.

Montage

- Lees zorgvuldig de meegeleverde montagevoorschriften. Als u het instrument niet in de juiste volgorde monteert, kan dit schade aan het instrument of zelfs persoonlijk letsel veroorzaken.
- Plaats uw handen of voeten niet onder een voetschakelaar of voetpedaal. Dit kan leiden tot verwondingen.
- Gebruik het rek van de elektronische drumkit niet voor het bevestigen van akoestische drums. Hierdoor kunnen klemmen breken en de drums van het rek vallen, wat tot verwondingen kan leiden.
- Wees voorzichtig met uw vingers wanneer u de klemmen afstelt. Als u niet voorzichtig bent bij deze handeling, kunnen uw vingers gemakkelijk bekneld en verwond raken.
- Wees voorzichtig met de punten van steunen, armen, schroeven en dergelijke. U kunt uw vingers gemakkelijk verwonden aan scherpe punten als u niet voorzichtig omgaat met deze onderdelen.
- Zit of sta niet op het rek. Hierdoor zou het kunnen vallen of breken, waardoor letsel veroorzaakt kan worden.
- Wees voorzichtig met de bekken- en tompadhouders. Deze hebben scherpe punten. Daarom dient u deze onderdelen met de nodige zorg te behandelen om letsel te voorkomen.
- Wees voorzichtig met de antislipknoppen op kickpads en voetpedalen. Deze hebben scherpe punten. Daarom dient u deze onderdelen met de nodige zorg te behandelen om letsel te voorkomen.
- Draai bevestigingsmoeren en andere bevestigingsmiddelen stevig vast. Draai bovendien losgeraakte moeren onmiddellijk weer vast. Als u deze voorzorgsmaatregel niet treft, kunnen pads van het instrument vallen of kan het rek in elkaar storten of omvallen en daarbij mogelijk letsel veroorzaken.
- Wees voorzichtig bij het aansluiten van kabels. Als iemand over een kabel zou struikelen, kan het instrument kantelen en letsel veroorzaken.

Locatie

- Plaats het instrument niet op een onstabiele plek waar het per ongeluk kan omvallen.
- Het materiaal van de vloer (houten vloer, enz.) kan beschadigd raken als het instrument rechtstreeks op de vloer wordt geplaatst. We adviseren u het op een tapijt of iets dergelijks te plaatsen.
- Verwijder voordat u het instrument verplaatst alle aangesloten snoeren, om beschadiging van de kabels te voorkomen en letsel bij personen die erover zouden kunnen struikelen.
- Let erop tijdens het opstellen van het instrument dat het te gebruiken stopcontact gemakkelijk bereikbaar is. Als er een storing optreedt of het instrument niet correct werkt, schakelt u de POWER-schakelaar onmiddellijk uit en verwijderd u de stekker uit het stopcontact. Ook wanneer de POWER-schakelaar is uitgeschakeld, loopt er nog een minimale hoeveelheid stroom naar het instrument. Verwijder de stekker uit het stopcontact als u het instrument gedurende langere tijd niet gebruikt.
- Gebruik uitsluitend de/het voor het instrument bedoelde standaard/rek. Gebruik uitsluitend de bijgeleverde schroeven om deze te bevestigen. Als u dit niet doet, kunnen de inwendige onderdelen beschadigd raken en kan het instrument omvallen.

Aansluitingen

- Schakel de stroomtoevoer naar alle onderdelen uit voordat u het instrument aansluit op andere elektronische componenten. Stel alle volumenniveaus in op het laagste niveau voordat u de stroomtoevoer naar alle onderdelen in- of uitschakelt.
- Zorg dat het volume van alle componenten is ingesteld op het laagstenniveau en voer het volume tijdens het bespelen van het instrument geleidelijk op tot het gewenste niveau.

Zorgvuldig behandelen

- Vermijd contact met vet. Vet wordt op pedalen toegepast als een smeermiddel, dat aan uw kleren kan komen wanneer u ze draagt of opstelt.
- Steek geen vinger of hand in de openingen van het instrument.
- Steek nooit papier, metaal of andere voorwerpen in de openingen van het paneel en laat deze nooit hierin vallen. Dit kan lichamelijk letsel bij u of anderen, schade aan het instrument of andere eigendommen of een verstoring van de werking veroorzaken.
- Leun niet op het instrument, plaats er geen zware voorwerpen op en ga voorzichtig om met de knoppen, schakelaars en aansluitingen.
- Gebruik het instrument/apparaat of een hoofdteléfono niet te lang op een hoog of oncomfortabel geluidsniveau, aangezien dit permanent gehoorverlies kan veroorzaken. Consulteer een KNO-arts als u ruis in uw oren of gehoorverlies constateert.

Yamaha is noch aansprakelijk voor ontstane schade door oneigenlijk gebruik of modificatie van het instrument, noch voor verlies of beschadiging van gegevens.

Schakel het instrument altijd uit als u het niet gebruikt.

Zelfs als de schakelaar [] (Standby/On) op stand-by staat (alle lampjes zijn uit), loopt er nog een minimale hoeveelheid stroom door het instrument.

Als u het instrument gedurende een lange tijd niet gebruikt, zorg er dan voor dat u het netsnoer uit het stopcontact haalt.

LET OP

Houd u aan onderstaande waarschuwingen om storingen/schade aan het apparaat en schade aan de data of andere eigendommen te voorkomen.

■ Behandeling en onderhoud

- Gebruik het instrument niet in de nabijheid van een tv, radio, stereoapparatuur, mobiele telefoon of andere elektrische apparaten. Het instrument, de tv of de radio kunnen bijgeluid genereren. Als u het instrument samen met een app op uw smart-apparaat gebruikt, adviseren we u om de vliegtuigmodus/-stand op dat apparaat aan te zetten, om bijgeluiden als gevolg van communicatie te vermijden.
- Stel het instrument niet bloot aan grote hoeveelheden stof of trillingen of aan extreme koude of hitte (zoals in direct zonlicht, bij een verwarming of overdag in een auto), om eventuele vervorming van het bedieningspaneel, beschadiging van de interne componenten of instabiele werking te voorkomen.
- Plaats geen vinyl, plastic of rubberen voorwerpen op het instrument, aangezien dit het paneel kan verkleuren.

■ Onderhoud

- Gebruik bij het schoonmaken van de drummodule een zachte en droge/licht bevochtigde doek. Gebruik geen verfverdunders, oplosmiddelen, alcohol, schoonmaakmiddelen of chemisch geïmpregneerde schoonmaakdoekjes.
- Gebruik bij het reinigen van de pads geen reinigingsmiddelen die organische oplosmiddelen bevatten, verfverdunder of alcohol, omdat deze verkleuring en/of kromtrekken kunnen veroorzaken. In plaats daarvan adviseren wij stof te verwijderen met een zachte, droge doek of het instrument af te nemen met een goed uitgewrongen, vochtige doek. Als een pad erg vuil is, veegt u de verontreiniging weg met een goed uitgewrongen vochtige doek met een neutrale reinigingsmiddeloplossing. Veeg vervolgens de reinigingsmiddeloplossing weg met een in water ondergedompelde, goed uitgewrongen doek.

Informatie

■ Auteursrechten

- Het kopiëren van de op de markt verkrijgbare muziekdata, inclusief maar niet beperkt tot MIDI-data en/of audiodata, is strikt verboden, uitgezonderd voor persoonlijk gebruik.
- Dit product bevat en gaat vergezeld van inhoud waarvan Yamaha alle auteursrechten heeft of waarvoor Yamaha over de licenties beschikt om gebruik te mogen maken van de auteursrechten van derden. Vanwege auteursrechtwetten en andere relevante wetten is het NIET toegestaan om media te distribueren waarop deze inhoud is opgeslagen of opgenomen indien deze nagenoeg niet verschillen van die in het product.

- * Onder de hierboven beschreven inhoud vallen computerprogramma's, begeleidingsstijlgegevens, MIDI-gegevens, WAVE-gegevens, voice-opnamegegevens, muzieknotaties, muzieknotatiegegevens enzovoort.
- * U mag media distribueren waarop uw performance of muziekproductie, gemaakt met deze inhoud, is opgenomen. In dergelijke gevallen hebt u geen toestemming nodig van Yamaha Corporation.

■ Over deze handleiding

- De afbeeldingen en LCD-displays zoals deze in deze handleiding te zien zijn, zijn uitsluitend bedoeld voor instructiedoeleinden en kunnen dus enigszins afwijken van de werkelijkheid.
- Apple, iTunes, Mac, Macintosh, iPhone, iPad, iPod touch en Lightning zijn gedeponeerde handelsmerken van Apple Inc. in de V.S. en andere landen.
- IOS is een handelsmerk of geregistreerd handelsmerk van Cisco in de V.S. en andere landen en wordt onder licentie gebruikt.
- De namen van bedrijven en producten die in deze handleiding worden genoemd, zijn handelsmerken of gedeponeerde handelsmerken van hun respectieve eigenaars.

Het modelnummer, het serienummer, de stroomvereisten, enz. worden vermeld op of in de nabijheid van het naamplaatje, dat zich aan de onderzijde van het toestel bevindt. Het is raadzaam dit serienummer in de hieronder gereserveerde ruimte te noteren. Bewaar ook deze handleiding als permanent aankoopbewijs om identificatie in geval van diefstal te vergemakkelijken.

Modelnummer

Serienummer

(bottom_nl_01)

Welkom

Dank u voor de aanschaf van dit Yamaha-product.

Lees deze gebruikershandleiding zorgvuldig door om optimaal gebruik te maken van uw DTX402-serie elektronische drumkit. En bewaar deze handleiding op een veilige plaats wanneer u deze hebt doorgelezen, zodat u deze later zo nodig kunt raadplegen.

Over de handleidingen

Voor het gebruik van de DTX402K, DTX432K, and DTX452K zijn de volgende handleidingen beschikbaar. Deze handleidingen zijn bedoeld voor gebruikers van de DTX402K, DTX432K, and DTX452K.

Afgedrukte handleiding



Gebruikershandleiding (dit boek)

Set-up

Hierin wordt beschreven hoe u uw elektronische drumkit in elkaar zet en klaarmaakt voor bespelen.

Basistechnieken

Hierin worden de basistechnieken beschreven die u gebruikt bij het bedienen en bespelen van de elektronische drumkit.

Geavanceerde technieken

Hierin wordt het instellen van parameters en andere geavanceerdere gebruiksmodi beschreven.

Referentie

Hierin worden technieken voor het oplossen van problemen beschreven. Ook bevat dit gedeelte ander naslagmateriaal.

Digitale handleiding (pdf)



MIDI-naslaggids

Deze biedt MIDI-gerelateerde naslaginformatie.



Drum Scores (Drumscores)

Dit biedt drumscores voor vooraf ingestelde songs van de drummodule.



iPhone/iPad Connection Manual (Handleiding voor het aansluiten van een iPhone/iPad)

Hierin wordt beschreven hoe u smart-apparaten zoals een iPhone of iPad kunt aansluiten.

De hierboven genoemde digitale handleidingen zijn verkrijgbaar via de Yamaha Downloads-webpagina. Ga hiervoor via de volgende URL naar de webpagina, voer de naam van uw drumkit in het veld Modelnaam in en klik op Zoeken.

Yamaha Downloads: <https://download.yamaha.com/>

Nadat u toegang tot de ondersteuningswebsite hebt gekregen (en op Manual Library hebt geklikt), voert u de gewenste modelnaam in.

De eerste stappen

1

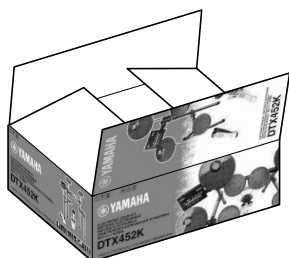

Open de doos en controleer of alle onderdelen aanwezig zijn en kloppen.

2

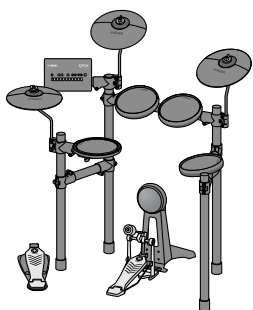

Zet de onderdelen in elkaar.

- Het montageproces wordt gedetailleerd beschreven op pagina 9 t/m 20.

3

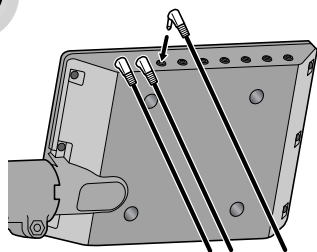

Maak de nodige aansluitingen.

- Sluit de pads aan op de drummodule met de meegeleverde kabels.
→ Zie pagina 20.
- Sluit de netadapter aan op de drummodule en schakel de module in.
→ Zie pagina 21.

4

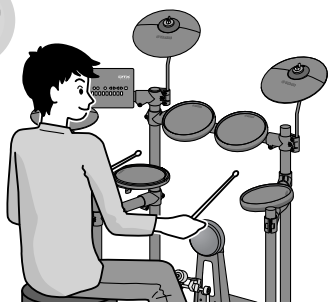

Bespeel uw elektronische drumkit.

- Basistechnieken die u gebruikt bij het bedienen en bespelen van de elektronische drumkit worden beschreven in het gedeelte Basistechnieken (pagina 25 t/m 40).
- Meer ingewikkelde methoden worden beschreven in het gedeelte Geavanceerde technieken (pagina 41 t/m 56).

Verpakkingsinhoud

Controleer na het openen van de verpakking van uw elektronische drumkit of de volgende onderdelen allemaal aanwezig zijn.

DTX402K

Rek (groot)

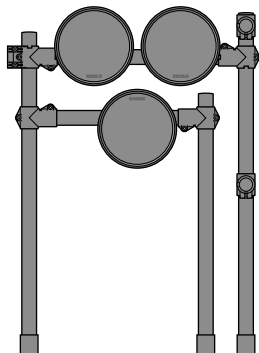

Rek (klein)

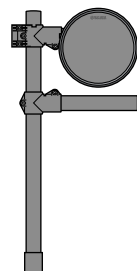

Hi-hathouder

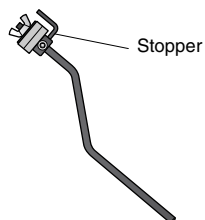

Bekkenhouders (x2)

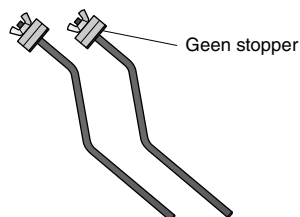

Bekken/hi-hatpads (x2)

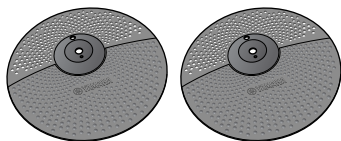

Crash-bekkenpad

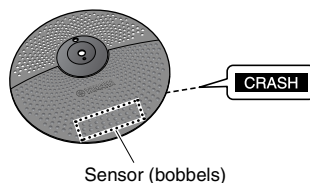

Drummodule



HH40 hi-hatcontroller



KU100 kickunit



Negenkanaals verdeelkabel

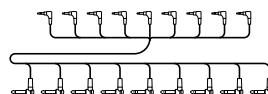

Drumsleutel

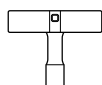

Kabelbandjes (x2)



Netadapter

* Wordt mogelijk niet meegeleverd in uw regio. Neem hiervoor contact op met uw Yamaha-leverancier.

Gebruikershandleiding (dit boekje)

DTX432K

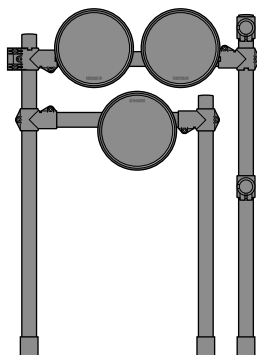
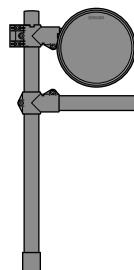
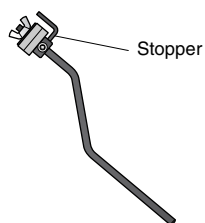
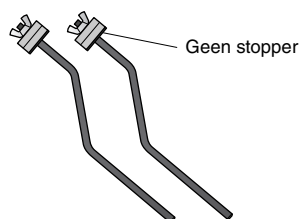
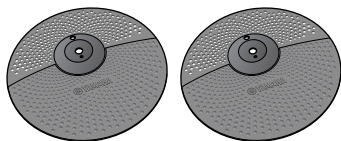
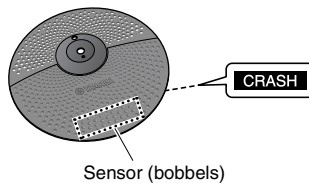
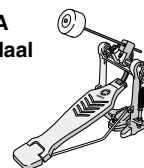
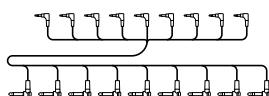
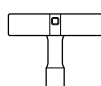
 Rek (groot) Rek (klein) Hi-hathouder Bekkenhouders (x2) Bekken/hi-hatpads (x2) Crash-bekkenpad Drummodule HH65
Hi-hatcontroller KP65
Kickpad FP6110A
Voetpedaal Negenkanaals verdeelkabel Drumsleutel Kabelbandjes (x2) Netadapter

* Wordt mogelijk niet meegeleverd in uw regio. Neem hiervoor contact op met uw Yamaha-leverancier.

 Gebruikershandleiding (dit boekje)

DTX452K

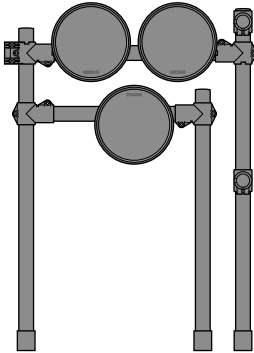
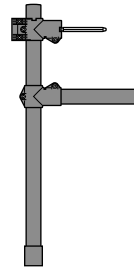
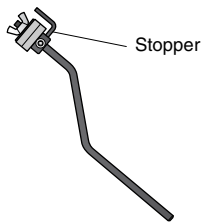
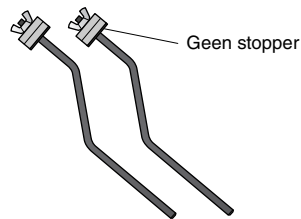
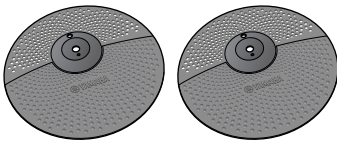
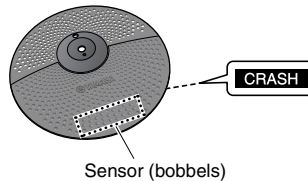
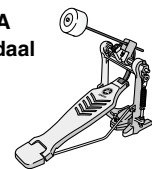
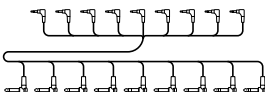
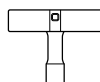
 Rek (groot) Rek (klein) TP70S Snarepad Hi-hathouder Bekkenhouders (x2) S-vleugelbout Bekken/hi-hatpads (x2) Crash-bekkenpad Drummodule HH65
Hi-hatcontroller KP65
Kickpad FP6110A
Voetpedaal Negenkanaals verdeelkabel Drumsleutel Kabelbandjes (x2) Netadapter

* Wordt mogelijk niet meegeleverd in uw regio. Neem hiervoor contact op met uw Yamaha-leverancier.

 Gebruikershandleiding (dit boekje)

Montagehandleiding

Volledig gemonteerde drumkit (DTX452K weergegeven)

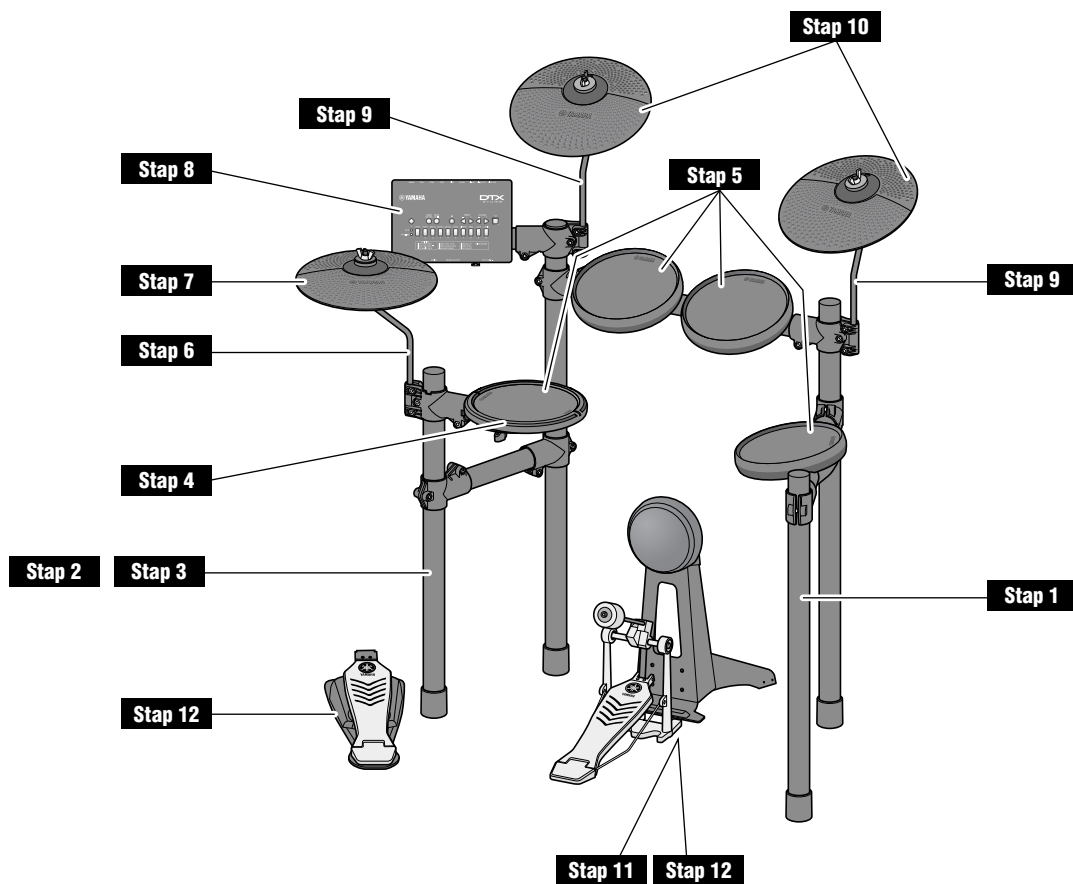

⚠ VOORZICHTIG

- Monteer uw elektronische drumkit op een vlak, hard oppervlak.
- Zorg dat u geen onderdelen door elkaar haalt of ze in de verkeerde richting monteert. Voer bovendien de montageschappen een voor een uit in de beschreven volgorde.
- Bij de montage van de elektronische drumkit hebt u de hulp van ten minste één ander persoon nodig.
- Draai als een onderdeel is gemonteerd de desbetreffende moeren of bouten stevig vast.
- Voor de demontage van uw elektronische drumkit voert u de montageschappen in omgekeerde volgorde uit.

Stap 1 Het grote rek rechtop zetten

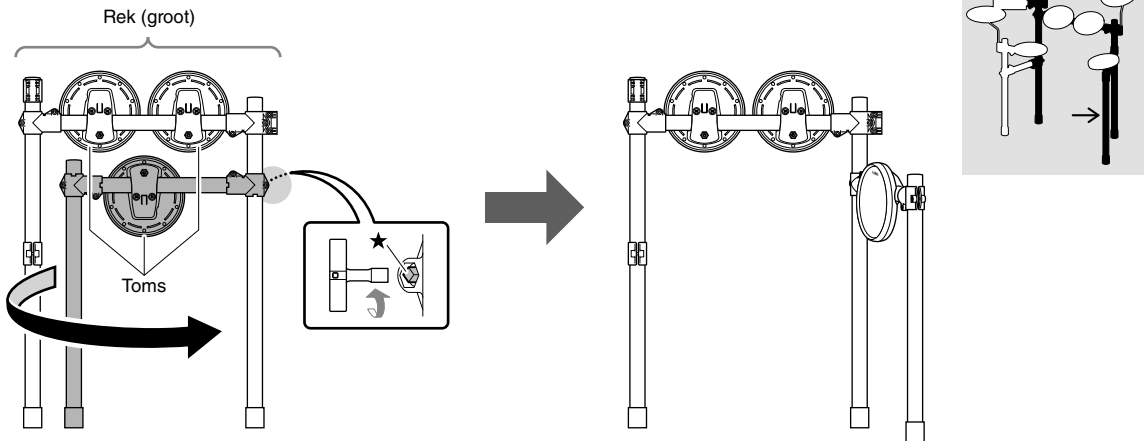

1. Zet het grote rek rechtop met de achterkant van de tompads naar u toe gericht, zoals weergegeven in de afbeelding.
2. Draai de ★ sleutelbout los met de drumsleutel.
3. Trek de kortere poot naar u toe.

Stap 2 Het kleine rek rechtop zetten

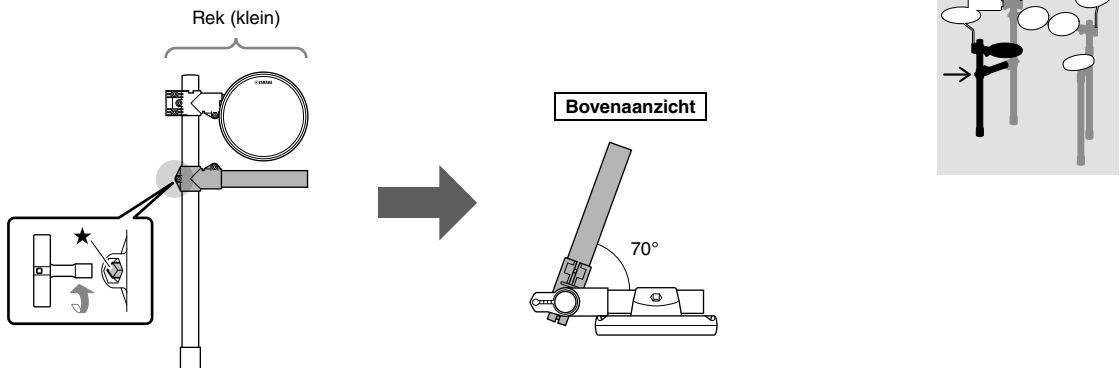

1. Zet het kleine rek rechtop zoals weergegeven in de afbeelding en ondersteun deze met de hand.

In de volgende stap wordt de snarepad voor de **DTX452K** aan het kleine rek bevestigd.

2. Draai de ★ sleutelbout los.
3. Open de onderste buis circa 70° zoals in het bovenaanzicht is weergegeven.

Stap 3 Het rek monteren

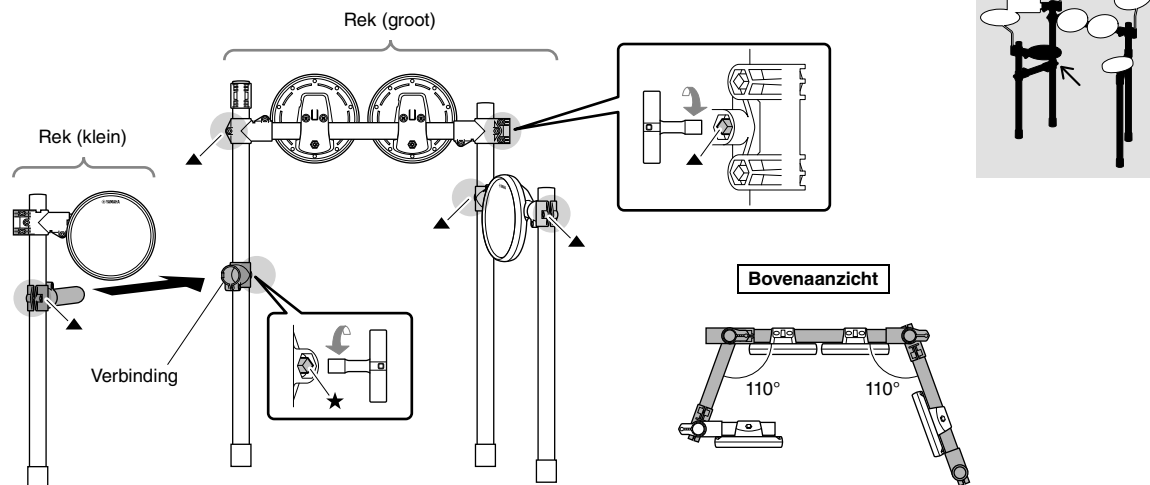

1. Draai de ★ sleutelbout op het rek (groot) en draai de verbinding rond voordat u het kleine rek schuift (in de volgende stap).
2. Schuif het kleine rek volledig in de verbinding van **Stap 1**.

In de volgende stap wordt de snarepad voor de DTX452K aan het kleine rek bevestigd.

3. Zet de linker en rechter poot uit elkaar zoals in het bovenaanzicht is weergegeven.

⚠ VOORZICHTIG

Het rek kan omvallen en letsel veroorzaken als de linker- en rechterpoot te ver uit elkaar staan.

4. Draai de ene ★ en vijf andere ▲ sleutelbouten om het hele rek vast te zetten.

OPMERKING

De pads worden in een latere stap op hun plaats gedraaid.

Stap 4 Voor DTX452K De snarepad bevestigen

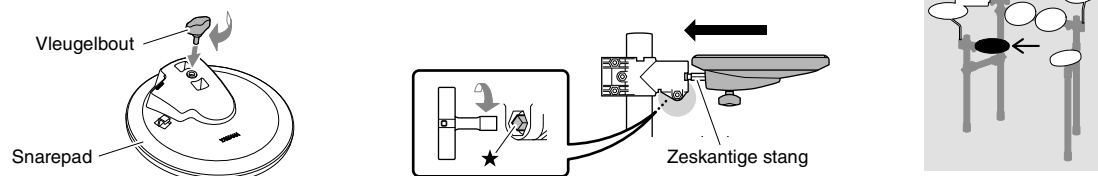

1. Neem de snarepad en de S-vleugelbout en draai de S-vleugelbout lichtjes vast. (Vijf of zes slagen is voldoende.)
2. Plaats de snarepad op de zeskantige stang en schuif deze volledig naar achteren. Draai vervolgens de S-vleugelbout vast om de snarepad op zijn plaats vast te zetten.
3. Draai de ★ sleutelbout los en pas de hoek van de snarepad aan. Als u klaar bent, draait u de ★ sleutelbout weer vast om de snarepad op zijn plaats vast te zetten.

Stap 5 De pads op hun plaats draaien

Voor DTX402K en DTX432K

Stap 5 geldt voor elk van de vier pads.

Voor DTX452K

Stap 5 geldt voor elk van de drie tompads. Raadpleeg **Stap 4**.

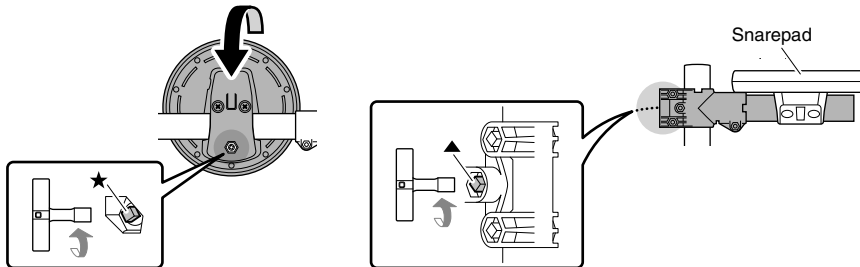
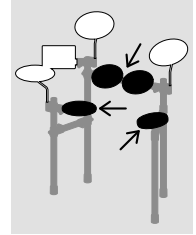

1. Draai de ★ sleutelbout op elk van de pads los.
2. Draai de pads in posities waarin ze gemakkelijk te bespelen zijn. (Raadpleeg zo nodig de afbeelding van de op de juiste manier gemonteerde kit op pagina 12.)

OPMERKING

U kunt voor elke snarepad ook de hoek van de verbinding die de snarepad ondersteunt aanpassen door de ▲ sleutelbout los te draaien.

3. Draai elk van de sleutelbouten vast om de pads op hun plaats vast te zetten.

Stap 6 De hi-hathouder bevestigen

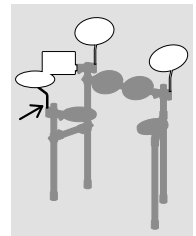
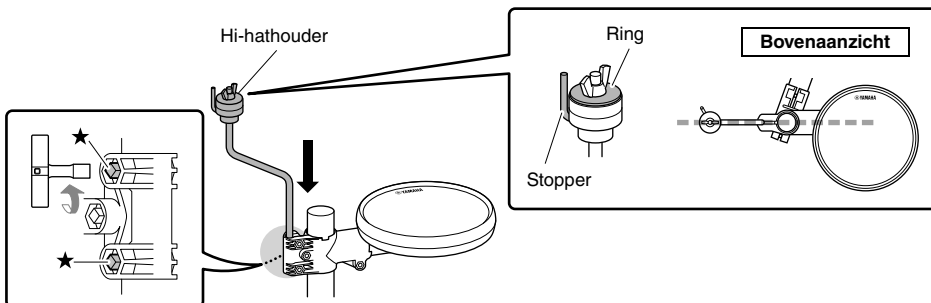

1. Draai de twee ★ sleutelbouten aan de achterzijde van het snareonderdeel los.
2. Steek de hi-hathouder in de achterzijde van het snareonderdeel zoals in de afbeelding wordt weergegeven.

De hi-hathouder en de andere twee bekkenhouders lijken hetzelfde, maar zijn in werkelijkheid verschillend. Alleen de hi-hathouder heeft een sluitring en stopper.

- Als de hi-hathouder op de juiste manier in de verbinding is geplaatst, steekt de punt iets uit de onderkant van het snareonderdeel.
 - Als de positie juist is, is de hi-hathouder horizontaal ten opzichte van het snareonderdeel, zoals in het bovenaanzicht is weergegeven.
3. Draai de twee ★ sleutelbouten vast om de hi-hathouder op zijn plaats vast te zetten.

Stap 7 De hi-hatpad bevestigen

● De positie van de hi-hatstopper aanpassen

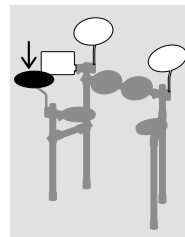
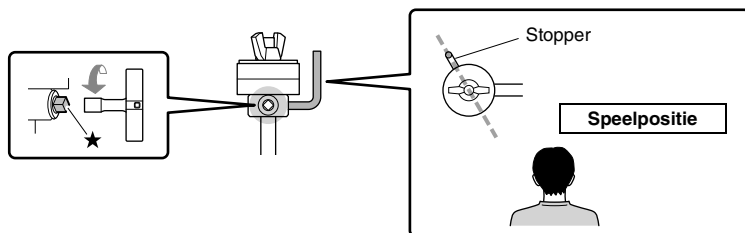

1. Draai de ★ sleutelbout los van de stopper die zich boven aan de hi-hathouder bevindt.
2. Pas de positie van de stopper aan totdat deze vanaf uw speelpositie recht naar achteren wijst (zoals weergegeven in de afbeelding).
3. Draai de ★ sleutelbout vast om de stopper vast te zetten.

● De hi-hatpad monteren

1. Verwijder de vleugelmoer, de ring en het bovenste viltje van de hi-hathouder. (Verwijder het onderste viltje niet.)
2. Plaats de hi-hatpad die **GEEN** sticker met het label CRASH heeft op de hi-hathouder, waarbij u de stopper ook door het daarvoor bestemde gat moet steken.
3. Plaats het viltje dat u in **stap 1** hebt verwijderd terug boven de hi-hatpad.
4. Plaats de ring die u in **stap 1** hebt verwijderd terug boven het viltje.
5. Draai de vleugelmoer vast om de hi-hatpad op zijn plaats vast te zetten.

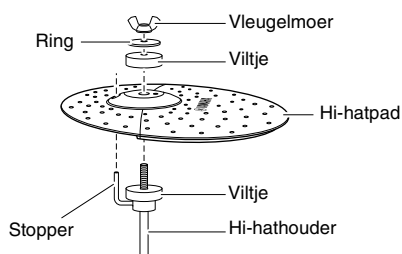

Stap 8 De drummodule bevestigen

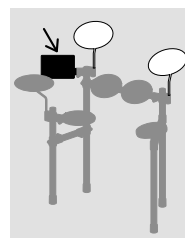
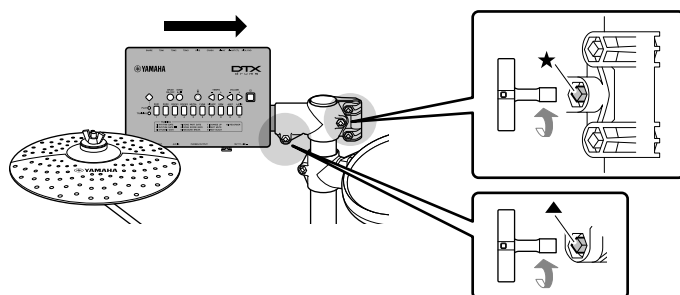

1. Draai de ★ sleutelbout aan de linkerachterkant van het rek los en draai de verbinding rond voordat u de drummodule schuift (in de volgende stap).
2. Draai de ▲ sleutelbout los en schuif de drummodule volledig terug in de verbinding uit **stap 1**.
3. Draai de ★ en ▲ sleutelbouten vast om de drummodule op zijn plaats vast te zetten.

Stap 9 De bekkenhouders bevestigen

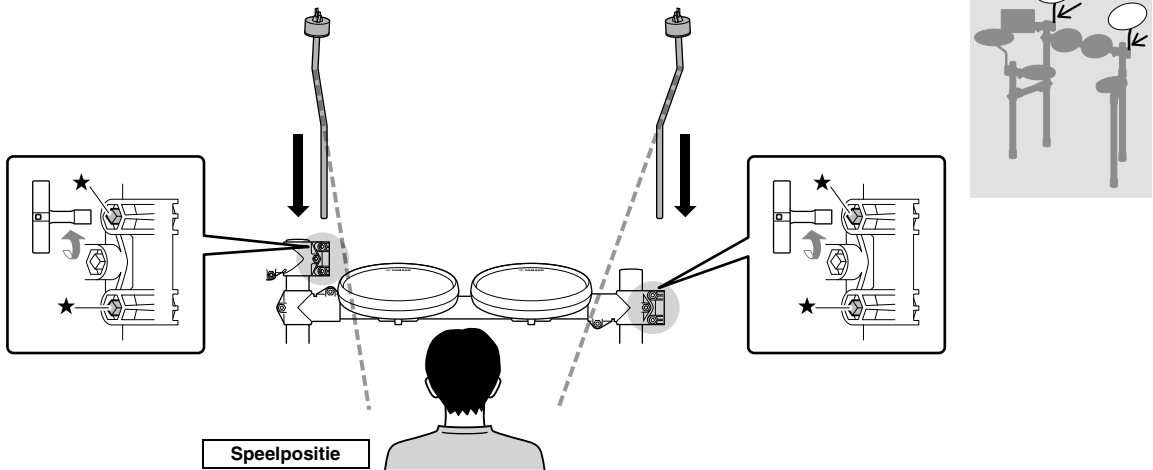

1. Draai de vier ★ sleutelbouten aan de uiteinden van de tom een halve slag.
2. Plaats de bekkenhouders in de uiteinden van de bovenste helft. Pas vervolgens de hoek van de bekkenhouders aan totdat ze dezelfde positie hebben als in de afbeelding.

OPMERKING

De twee bekkenhouders zijn identiek.

- Als de bekkenhouders op de juiste manier zijn geplaatst, steken de punten iets uit de onderkant van het tomonderdeel.
- Als de positie juist is, buigen de bekkenhouders naar achteren vanaf uw speelpositie.

3. Draai de vier ★ sleutelbouten vast om de bekkenhouders op hun plaats vast te zetten.

Stap 10 De bekkenpads monteren

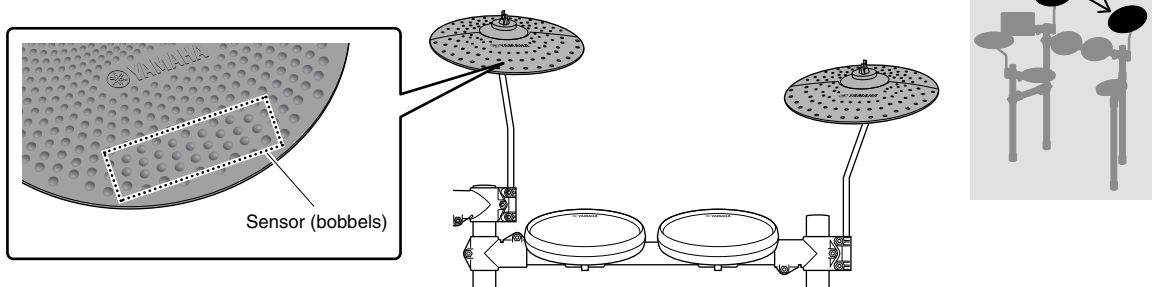

Het crashbekken dat de sticker CRASH aan de achterkant en enkele bobbels aan de voorkant heeft, is voor de **linkerkant**.

Het normale bekken dat identiek aan het hi-hatbekken is, is voor de **rechterkant**.

1. Verwijder de vleugelmoer en het bovenste viltje van de bekkenhouder. (Verwijder het onderste viltje niet.)
2. Plaats de bekkenpad op de bekkenhouder, waarbij u de houder door het gat in het midden steekt.
3. Plaats het viltje dat u in **stap 1** hebt verwijderd terug boven de bekkenpad.
4. Draai de vleugelmoer vast om de bekkenpad op zijn plaats vast te zetten.

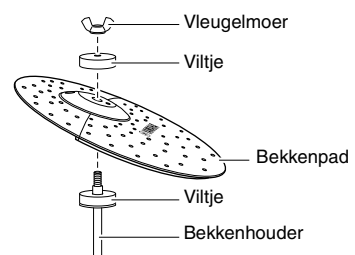

Stap 11 Voor DTX432K en DTX452K De kickpad monteren



1. Verwijder de vier vleugelbouten, veerringen en platte ringen van de kickpad en plaats elke set gedemonteerd dichtbij.
2. Monteer de voet aan de kickpad zoals hieronder wordt aangegeven en monteer vervolgens vanaf de zijkant van de voet de vleugelbouten, veerringen en platte ringen die u in **stap 1** hebt verwijderd om de voet op zijn plaats vast te zetten.

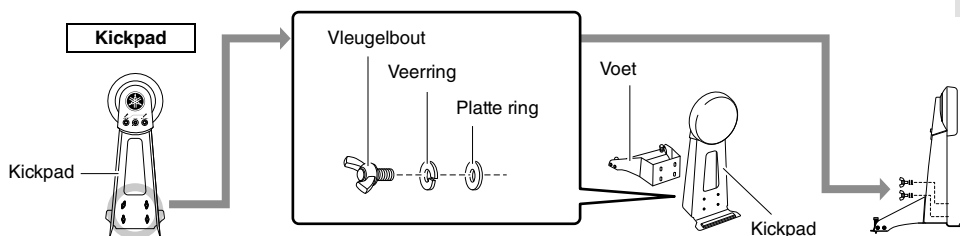

3. Steek de aansluitstangen in de openingen in de houder van het voetpedaal zoals hieronder weergegeven.
4. Schuif de stang van de klopper in het gat totdat de punt ongeveer 15 mm uit de achterkant steekt en draai vervolgens de klopperbout vast met de drumsleutel.

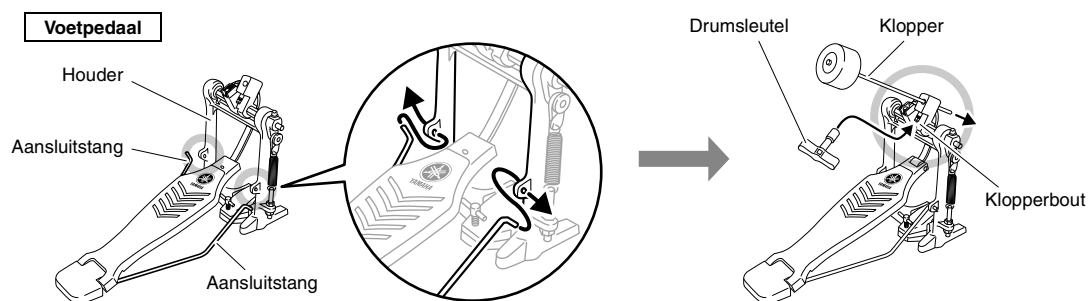

5. Draai de T-bout van het voetpedaal tegen de klok in om deze los te draaien.

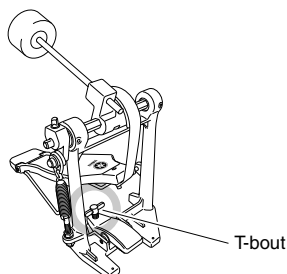

6. Plaats het verhoogde gedeelte aan de voorkant van de kickpadhouder in de montagebeugel van het voetpedaal.
7. Draai de T-bout van het voetpedaal met de klok mee om de onderdelen aan elkaar te bevestigen.
8. Bedien het pedaal en controleer of de kop van de klopper de kickpad in de buurt van het midden raakt. Als dat niet het geval is, past u de lengte van de klopper aan of verplaatst u deze naar links of naar rechts.

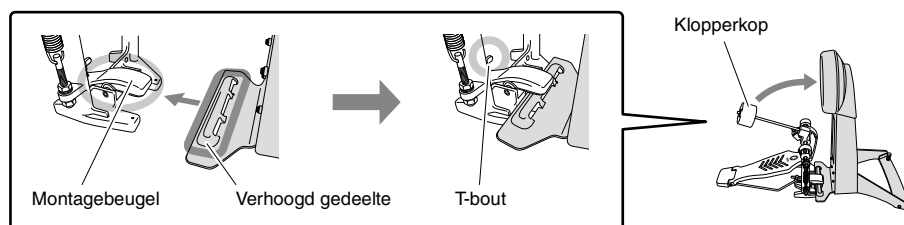

Stap 12 De hi-hatcontroller en kickdrum op hun plaats brengen

Plaats de hi-hatcontroller en de kickdrumonderdelen of kickunit zoals weergegeven in de afbeelding.

BELANGRIJK

De hi-hatcontroller en de kickunit van de DTX402K zien er vrijwel hetzelfde uit. U kunt ze uit elkaar houden met de sticker op de voet.

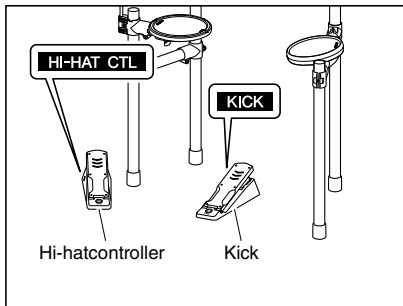

DTX402K

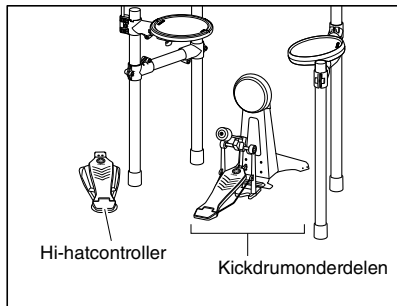

DTX432K, DTX452K

Step 13 De positie van de pads en de drummodule afstellen

Ga op de kruk zitten (apart verkrijgbaar) en pas de positie van de pads en de drummodule aan uw voorkeur aan.

⚠ VOORZICHTIG

- Zorg dat u sleutelbouten altijd meteen weer vastdraait nadat u het desbetreffende onderdeel hebt afgesteld.
- Controleer voordat u verdergaat met de volgende stap of alle sleutelbouten zijn vastgedraaid.

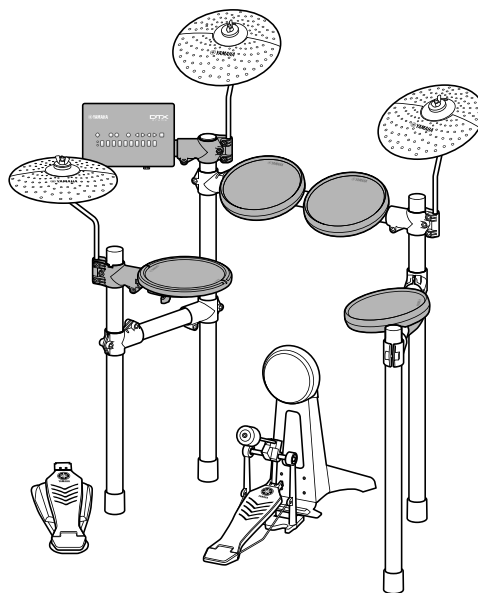

Step 14 De pads op de drummodule aansluiten

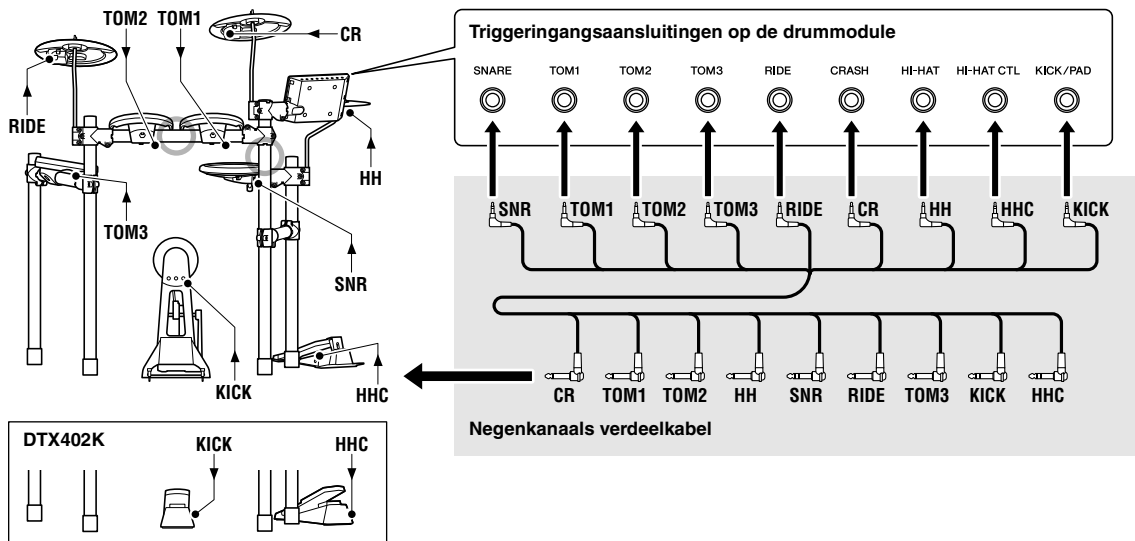

1. Steek de ministekkers* aan de ene kant van de negenkanaals verdeelkabel in de juiste triggeringangsansluitingen (SNARE tot KICK/PAD) van de drummodule. (*: Het setje met de kleinste stekkers.)

OPMERKING

Op de sticker op elk van de stekkers van de verdeelkabel wordt de naam van de desbetreffende pad aangegeven.

2. Steek de standaardstekkers* van de negenkanaals verdeelkabel in de aansluitingen van de desbetreffende pads. (*: Het setje met de grootste stekkers.)

OPMERKING

Voor de kickpad KP65 in de DTX432K en DTX452K, gebruikt u de aansluiting OUT►DTX. Er wordt geen geluid gespeeld als de aansluiting PAD►IN wordt gebruikt.

3. Wikkel de kabels voor de snarepads, de tompads en de bekken-/hi-hatpads rond de kabelklemmen om te voorkomen dat ze worden losgetrokken.

LET OP

Als u de kabels te veel buigt, kunnen deze worden beschadigd. Zorg daarom dat ze niet wordt geknikt in een scherpe hoek terwijl u ze om de klemmen wikkelt.

4. Gebruik de kabelbandjes om de kabels op de  posities in de bovenstaande afbeelding aan het kitrek te bevestigen.

Gefeliciteerd, u bent klaar met de montage van uw elektronische drumkit.

Hieronder volgt een linkshandige set-up.

Volledig gemonteerde drumkit (DTX452K weergegeven)

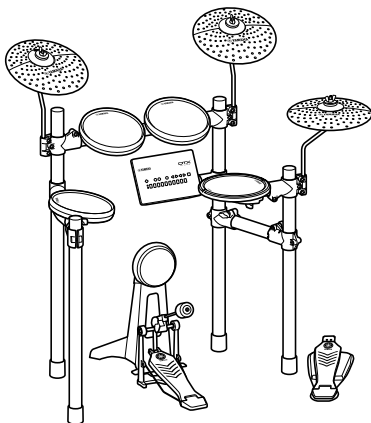

Monteer de drumkit in overeenstemming met de afbeelding.

OPMERKING

Zorg ervoor dat de twee verbindingen in de onderstaande afbeelding op andere manieren worden gebruikt dan ze in de rechtshandige set-up worden gebruikt.

Rechtshandig Linkshandig

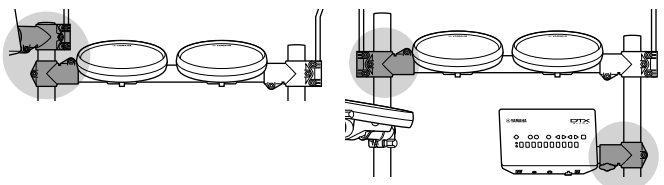

Configureren voor geluid

Het netsnoer aansluiten

1. Controleer of de drummodule is uitgeschakeld (geen van de knoppen lichten op).
2. Steek de DC-stekker van de netadapter in de aansluiting [12V \equiv + \ominus -] aan de onderkant van de module.
3. Haak het snoer van de netadapter rond de kabelklem om te voorkomen dat het per ongeluk wordt losgetrokken.

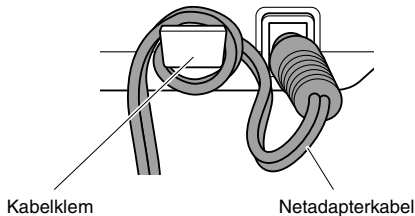

⚠ VOORZICHTIG

Als u de kabel van de netadapter te veel buigt, kan deze worden beschadigd en kan er brand ontstaan. Zorg er daarom voor dat de kabel niet wordt geknikt in een scherpe hoek terwijl u het om de clip wikfelt.

4. Sluit het netsnoer aan op een stopcontact.

⚠ WAARSCHUWING

- Gebruik alleen de aangegeven netadapter (pagina 64). Gebruik van de verkeerde netadapter kan oververhitting van het instrument en defecten veroorzaken.
- Zorg als u de netadapter met losse stekker gebruikt, dat de stekker aan de netadapter blijft zitten. Het gebruik van de stekker alleen kan elektrische schokken of brand veroorzaken.
- Raak nooit het metalen gedeelte aan wanneer u de stekker aansluit. U kunt elektrische schokken, kortsluiting of schade voorkomen door ervoor te zorgen dat er geen stof aanwezig is tussen de netadapter en de stekker.

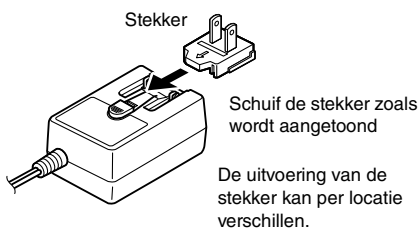

Een hoofdtelefoon of luidsprekers aansluiten

Uw drummodule heeft geen ingebouwde luidsprekers. Als u geluid van het instrument wilt horen, sluit u een hoofdtelefoon of monitorluidsprekers aan via de standaard [PHONES/OUTPUT]-stereo-audioaansluiting. U kunt het uitgangsvolume aanpassen met de knoppen [VOLUME] op het bedieningspaneel.

OPMERKING

De aansluiting [PHONES/OUTPUT] is een stereo-aansluiting. U kunt hier een mono-audioaansluiting van 6,35 mm op aansluiten, maar zorg er in dat geval voor dat u vanuit Menu Mode met de parameter Stereo/Mono de uitvoer instelt op mono (pagina 55).

⚠ VOORZICHTIG

Vermijd langdurig gebruik op een hoog volume van de hoofdtelefoon om gehoorschade te voorkomen.

Een muzikspeler aansluiten

Via de stereo-miniaansluiting [AUX IN] (extra ingang) kunt u een draagbare muzikspeler of een vergelijkbare geluidsbron aansluiten op uw drummodule. Hierdoor kunt u met uw favoriete muziek meespelen.

LET OP

- Als u een verbinding met een ander apparaat tot stand brengt, moet u erop letten dat u pluggen gebruikt die overeenkomen met de in- en uitvoeraansluitingen op die apparaten.
- Zorg er bovendien bij het aansluiten voor dat het volume op de andere apparaten volledig omlaag gedraaid is.
- Als alles is aangesloten, kunt u de volumeregelaars van elk apparaat gebruiken om de uitvoer van de apparaten in balans te brengen met die van de drummodule.

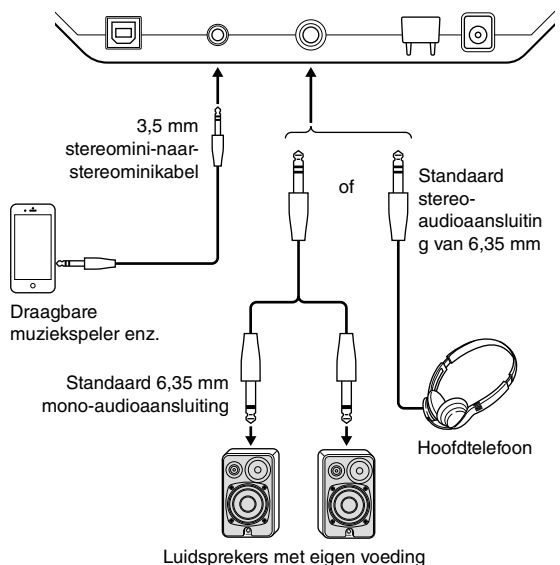

De drummodule inschakelen

1. Als u de drummodule hebt aangesloten op andere audioapparaten, zoals luidsprekers met eigen voeding, controleert u of het volume van alle andere apparaten helemaal omlaag is gedraaid.
2. Druk op de knop [] (Standby/On). De drummodule wordt ingeschakeld en de knoppen lichten op.

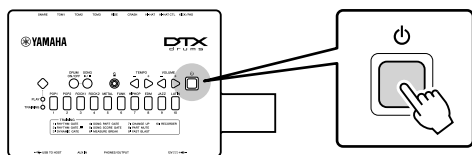

OPMERKING

Sluit de hi-hatcontroller aan voordat u de drummodule inschakelt. Schakel de drummodule niet in terwijl de hi-hatcontroller is ingedrukt. De drummodule kan het type pedaal dan niet goed bepalen waardoor de kick mogelijk veel minder geluid produceert dan verwacht.

De drummodule uitschakelen

1. Als u de drummodule hebt aangesloten op andere audioapparatuur, controleert u of het volume van alle andere apparaten helemaal omlaag is gedraaid.
2. Druk op de knop [] (Standby/On). De drummodule wordt uitgeschakeld en alle knoplampjes gaan uit.



LET OP

Voordat de drummodule wordt uitgeschakeld, worden alle huidige instellingen automatisch opgeslagen. Koppel de netadapter daarom niet los voordat alle knoplampjes zijn uitgegaan.

Automatische uitschakelfunctie

De automatische uitschakelfunctie zet de drummodule automatisch uit als deze gedurende bepaalde tijd niet wordt gebruikt. Hiermee bespaart u energie als u vergeet om het instrument zelf uit te schakelen.

OPMERKING

Voordat de drummodule wordt uitgeschakeld, worden alle huidige instellingen automatisch opgeslagen.

• De automatische uitschakelfunctie instellen

U kunt instellen hoe lang de automatische uitschakelfunctie wacht voordat de drummodule wordt uitgeschakeld. Raadpleeg de beschrijving van de parameter Auto Power-Off Time vanuit Menu Mode voor meer informatie (pagina 54).

LET OP

- In bepaalde bedieningsmodi schakelt de automatische uitschakelfunctie de drummodule niet uit als de ingestelde tijd is verstreken. Wij raden u daarom aan de drummodule altijd handmatig uit te schakelen als u klaar bent met het gebruik ervan.
- Als u verwacht dat de drummodule enige tijd niet zal worden gebruikt terwijl deze op andere audioapparatuur is aangesloten, raden wij u aan het volume van de andere apparatuur helemaal omlaag te draaien. U kunt ook de automatische uitschakelfunctie uitschakelen om ervoor te zorgen dat de drummodule aan blijft.

OPMERKING

- De instellingen voor de automatische uitschakelfunctie zijn geen exacte tijden en er kan wat variatie optreden.
- Standaard is de automatische uitschakeltijd ingesteld op 30 minuten.

• Automatisch uitschakelen snel uitschakelen

Als u de automatische uitschakelfunctie snel wilt uitschakelen, zet u de drummodule aan terwijl u de **nummerknoop [1]** ingedrukt houdt. De functie blijft uit totdat u een nieuwe automatische uitschakeltijd instelt.

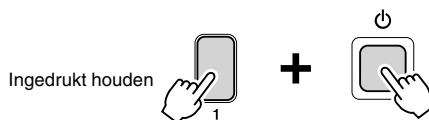

De standaardinstellingen terugzetten (fabrieksinstellingen terugzetten)

Uw drummodule bevat meteen na het uitpakken al een groot aantal voorgeprogrammeerde drumkits en songs. Deze standaardinstellingen die samen de fabrieksinstellingen worden genoemd, kunnen op elk gewenst moment worden teruggezet als ze per ongeluk zijn overschreven of als u al uw eigen instellingen wilt verwijderen. Dit doet u door als volgt de functie Factory Reset te gebruiken.

LET OP

Als u de fabrieksinstellingen terugzet zoals hieronder wordt beschreven, gaan wijzigingen die u in parameters hebt aangebracht verloren. Controleer voordat u verdergaat dus of deze geen onvervangbare instellingen bevatten.

1. Druk op de knop [] (Standby/On) en controleer of de drummodule wordt uitgeschakeld.
2. Schakel de drummodule in terwijl u de knop **VOLUME[+]** en de knop **VOLUME[-]** ingedrukt houdt.

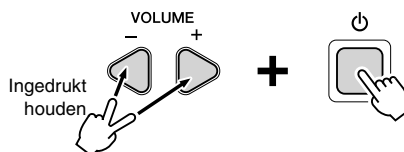

De lampjes van de drummodule knipperen en de fabrieksinstellingen worden teruggezet.

Paneelregelaars en functies

Besturingspaneel

■ Drummodule

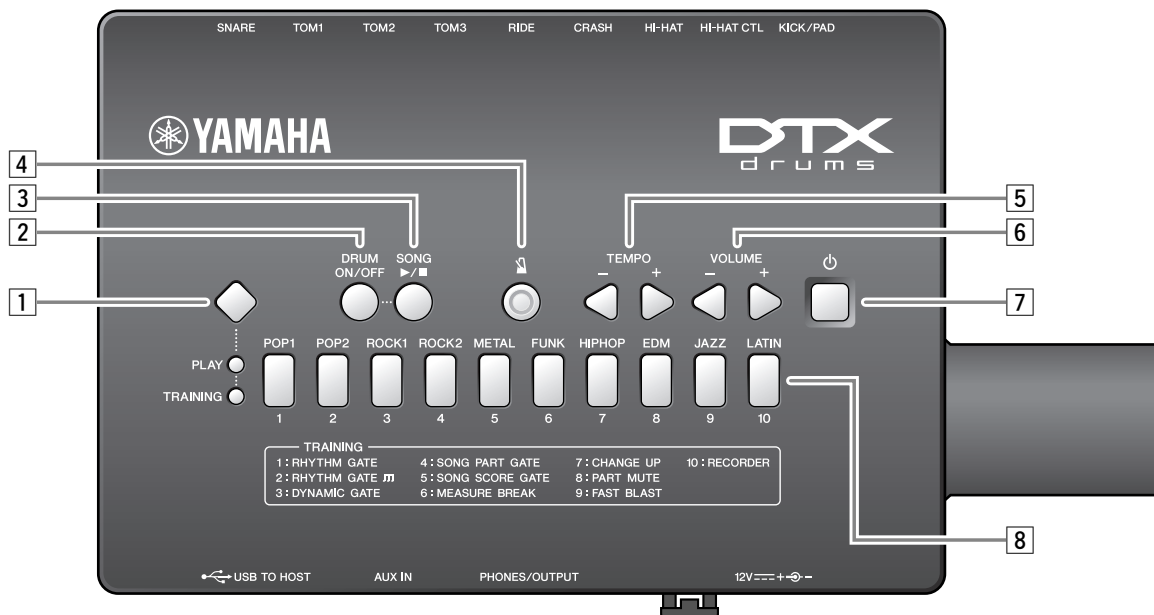

1 Modusschakelaar

- Druk op deze schakelaar om tussen de afspeelmodus en trainingsmodus te schakelen. (pagina's 26, 31)
- Houd deze schakelaar ingedrukt om Menu Mode te selecteren. (pagina 41)

2 Knop [DRUM ON/OFF] (pagina 28)

Gebruik deze knop om drumpartijen te dempen en de demping op te heffen voor een oefendrumpatroon.

3 Knop [▶/■]

- Gebruik deze knop om songs te starten en te stoppen. (pagina 27)
- In Training Mode gebruikt u de knop ook voor het starten en stoppen van trainingssessies. (pagina 31)

4 Knop [♩] (metronoom) (pagina 29)

- Gebruik deze knop om de ingebouwde metronoom te starten en te stoppen.
- In Training Mode gebruikt u de knop ook voor het starten en stoppen van trainingssessies.

5 Knoppen [TEMPO] (pagina 30)

Met deze knoppen kunt u het tempo verhogen of verlagen in stappen van één BPM.

*: In Menu Mode wordt het ook gebruikt om instellingen te verhogen of te verlagen.

6 Knoppen [VOLUME] (pagina 26)

Gebruik deze knoppen om het algemene volume van de drummodule aan te passen. Druk op de **knop [+]** om het te verhogen en op de **knop [-]** om het te verlagen.

7 Knop [⏻] (Standby/On) (pagina 22)

Met deze knop kunt u de drummodule in- en uitschakelen.

8 Nummerknoppen

- Gebruik deze knoppen om muziekcategorieën en trainingsoorten selecteren. (pagina's 27, 31)
- Ze worden ook gebruikt om rechtstreeks een tempo in te voeren. (pagina 30)
- In Menu Mode gebruikt u ze om instellingen te selecteren. (pagina 41)
- In Menu Mode worden ze ook gebruikt om instellingswaarden rechtstreeks in te voeren. (pagina 41)

Onderpaneel

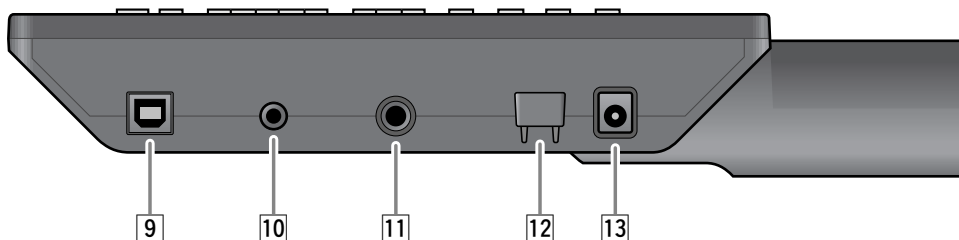

9 Aansluiting [USB TO HOST] (pagina 58)

Hierop kunt u een computer of slim apparaat, zoals een iPhone of iPad, aansluiten zodat u digitale signalen kunt verzenden en ontvangen (audio en MIDI).

Voor het aansluiten van een iPhone of iPad zijn extra onderdelen nodig. Raadpleeg hiervoor de 'iPhone/iPad Connection Manual' (Handleiding voor het aansluiten van een iPhone/iPad) (pdf).

10 Aansluiting [AUX IN] (pagina 21)

De stereo-mini-aansluiting voor Aux In wordt gebruikt voor het invoeren van audio van een externe bron.

U kunt deze aansluiting bijvoorbeeld gebruiken om een draagbare muzikspeler of een vergelijkbaar apparaat aan te sluiten, zodat u met uw favoriete muziek kunt meespelen.

11 Aansluiting [PHONES/OUTPUT] (pagina 21)

Gebruik deze standaard stereo-audioaansluiting voor het aansluiten van een hoofdtelefoon, versterker, mengpaneel of vergelijkbare apparatuur.

12 Kabelclip (pagina 21)

Om te voorkomen dat de netadapterkabel per ongeluk wordt losgetrokken, is het aan te raden de kabel om deze clip te wikkelen tijdens het gebruik.

13 Aansluiting [12V --- + --- -] (pagina 21)

Gebruik deze aansluiting voor de netadapter die bij uw drummodule is geleverd.

Bedieningspaneel

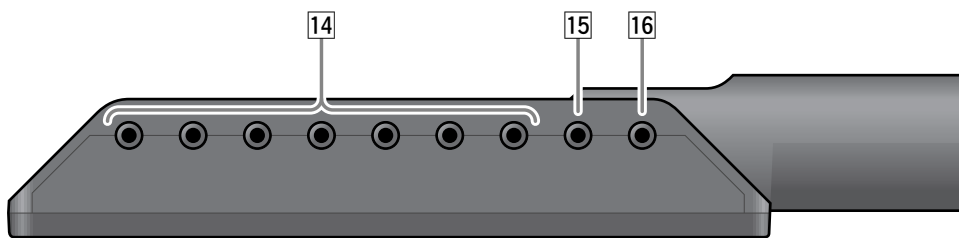

14 Triggeringangsaansluitingen (pagina 20)

Gebruik deze aansluitingen de snare-, tom- en bekkenpads aan te sluiten.

15 Aansluiting [HI-HAT CTL] (pagina 20)

De hi-hatcontrolleraansluiting wordt voor het aansluiten van een hi-hatcontroller gebruikt.

16 Aansluiting [KICK/PAD] (pagina 20)

Met deze aansluiting kunt u een kickpad of pedaal aansluiten. Door een KP65 te verbinden, kunt u met de aansluiting PAD ► IN op de KP65 (pagina 57) een andere pad toevoegen.

Speeltechnieken

Snarepad

Als u een TP70S snarepad met de DTX452K gebruikt, kunt u afhankelijk van waar u tikt drie verschillende geluiden (head, open rim en gesloten rim) produceren, zoals wanneer u een akoestische snare bespeelt.

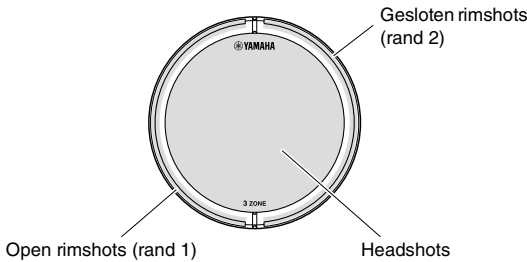

● Headshots

Als u op het hoofdoppervlak van de pad slaat, produceert u een headshotgeluid.

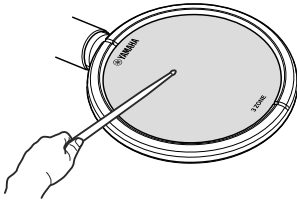

● Open rimshots

Als u op de open-rimzone slaat, produceert u een open-rimshotgeluid.

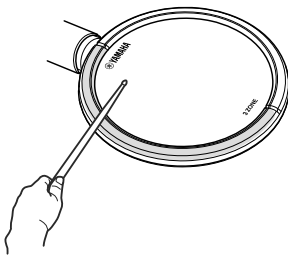

● Gesloten rimshots (cross-sticktechniek)

Als u op de gesloten-rimzone slaat, produceert u een gesloten-rimshotgeluid.

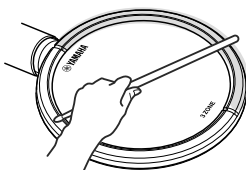

Hi-hatcimbaal

● Open/gesloten

- U kunt een open hi-hatgeluid produceren door op de hi-hatpad te tikken terwijl het pedaal van de hi-hatcontroller niet is ingedrukt.
- U kunt een gesloten hi-hatgeluid produceren door op de hi-hatpad te tikken terwijl het pedaal van de hi-hatcontroller is ingedrukt.
- Als u een HH65 hi-hatcontroller met de DTX432K en DTX452K gebruikt, kunt u het pedaal bedienen om het geluid te produceren van een hi-hat die wordt gesloten.

● Foot closed

U kunt het pedaal van de hi-hatcontroller indrukken om een foot-closegeluid te produceren zonder dat u op de hi-hatpad hoeft te tikken.

OPMERKING

Als u een HH40 hi-hatcontroller met de DTX402K gebruikt, ligt de aanslagsterkte vast, ongeacht hoe hard of zacht het pedaal van de hi-hatcontroller wordt ingedrukt. Zie de beschrijving van de parameter Foot Close Velocity vanuit Menu Mode als u de waarde van de vaste aanslagsterkte wilt aanpassen (pagina 47).

● Hi-hatsplash

Als u het pedaal van de hi-hatcontroller indrukt en dit meteen weer loslaat, produceert u een hi-hatsplashgeluid.

Crash Cymbal

● Cimbaaldemping

U kunt een geluid direct dempen door de rand van het bekken met de hand te dempen (te knijpen) nadat u op het bekken hebt geslagen. De cimbaaldempingsfunctie werkt alleen wanneer u het bekken in het sensorgebied vastpakt.

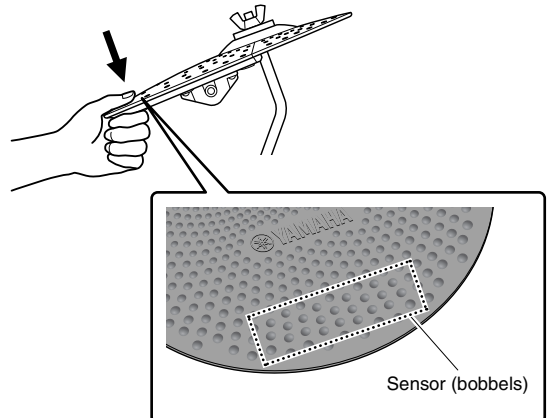

Bespelen met een geselecteerde muziekcategorie

De drummodule wordt geleverd met tien verschillende muziekcategorieën. Als u een muziekcategorie selecteert, worden de overeenkomstige kit (een volledige set toewijzingen van drumgeluiden voor alle pads) en song automatisch geselecteerd.

Een muziekcategorie selecteren

1. Druk de **modusschakelaar** in om het lampje PLAY in te schakelen (afspeelmodus).
2. Selecteer een muziekcategorie door op de overeenkomstige **nummerknop [1] t/m [10]** te drukken. De geselecteerde nummerknop licht op en de overeenkomstige drum- of percussiekit wordt automatisch geselecteerd.

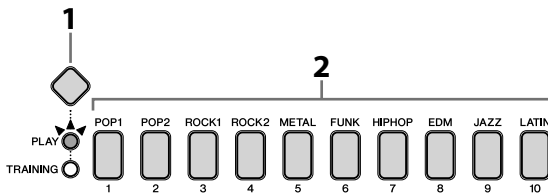

3. Bespeel de pads om te horen hoe de kit klinkt.

OPMERKING

Zie het gedeelte Datalijst (pagina 62) voor gedetailleerde informatie over de tien vooraf ingestelde muziekcategorieën.

Kitgevoeligheid aanpassen

Met de volgende procedure kunt u de gevoeligheid van een kit wijzigen: hoe de drumgeluiden veranderen naarmate u harder of zachter op de pads tikt. De gevoeligheid kan op tien verschillende niveaus worden aangepast.

Houd de **modusschakelaar** ingedrukt en druk op de **knop VOLUME[+]** of **VOLUME[-]**.

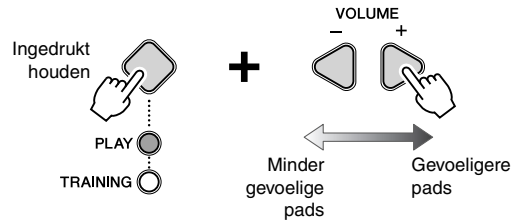

- Elke keer dat u op de **knop VOLUME[+]** drukt, verhoogt u de gevoeligheid met één niveau. Dit betekent dat u gemakkelijker hardere geluiden kunt produceren terwijl u zachter drumt.
- Elke keer dat u op de **knop VOLUME[-]** drukt, verlaagt u de gevoeligheid met één niveau. Dit betekent dat u alleen hardere geluiden kunt produceren door hard te drummen.

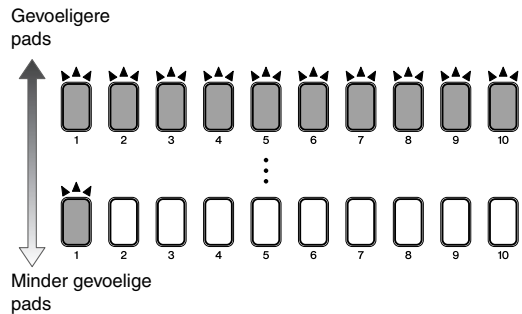

OPMERKING

- De geselecteerde gevoeligheid geldt voor alle tien de kits van de drummodule.
- Als u de gevoeligheid per pad wilt instellen, raadpleegt u de beschrijvingen van de Trigger Settings-parameters vanuit Menu Mode (pagina 48).

Meespelen met een song

1. Druk de **modusschakelaar** in om het lampje PLAY in te schakelen.
2. Selecteer een muziekcategorie door op de overeenkomstige **nummerknop [1] t/m [10]** te drukken.
De geselecteerde nummerknop licht op en de overeenkomstige song wordt automatisch geselecteerd.

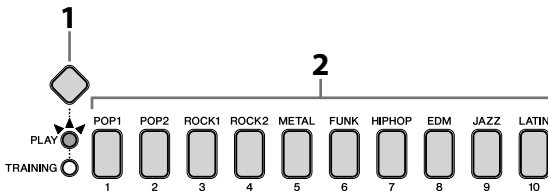

OPMERKING

De muzieknotatie (PDF) is beschikbaar op de website van Yamaha:

<https://download.yamaha.com/>

Nadat u toegang tot de ondersteuningswebsite hebt gekregen (en op Manual Library hebt geklikt), voert u de gewenste modelnaam in.

3. Druk op de **knop [▶/■]** om de song te starten.
4. Speel op de pads met de song mee.

OPMERKING

Als u de geprogrammeerde drumpartijen wilt dempen en alleen de songpartijen wilt horen, drukt u op de knop [DRUM ON/OFF]. Als u het dempen van de drumpartijen wilt uitschakelen, drukt u nogmaals op de knop [DRUM ON/OFF].

5. Druk nogmaals op de **knop [▶/■]** om de song te stoppen.

Het songvolume aanpassen

Houd de **knop [▶/■]** ingedrukt en druk op de **knop VOLUME[+] of VOLUME[-]**.

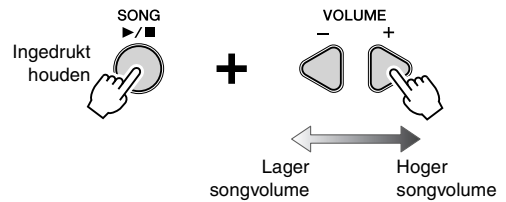

- Elke keer dat u op de **knop VOLUME[+]** drukt, verhoogt u het songvolume met één.
- Elke keer dat u op de **knop VOLUME[-]** drukt, verlaagt u het songvolume met één.

OPMERKING

Het ingestelde volume geldt voor alle tien de songs van de drummodule.

Het volume van gedempte drumpartijen aanpassen

Als u op de **knop [DRUM ON/OFF]** drukt terwijl u een song afspeelt, worden de drumpartijen uit de song gedempt: het volume ervan wordt verminderd tot nul. Als u echter wilt dat de drumpartijen in een situatie als deze nog enigszins hoorbaar zijn, kunt u het gedempte volume aanpassen op de manier die hieronder wordt beschreven.

1. Druk op de **knop [▶/■]** om de song te starten.



2. Druk op de **knop [DRUM ON/OFF]** om de drumpartijen te dempen.

De knop licht niet op wanneer de drumpartij wordt gedempt en licht op wanneer de drumpartij wordt afgespeeld (niet gedempt).



3. Houd de **knop [DRUM ON/OFF]** ingedrukt en druk op de **knop VOLUME[+]** of **VOLUME[-]**.

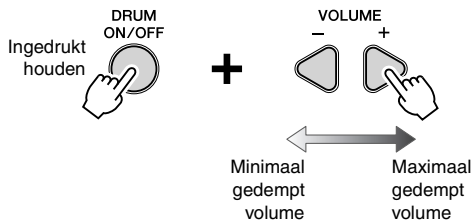

- -Elke keer dat u op de **knop VOLUME[+]** drukt, verhoogt u het volume van de gedempte drums met één.
- Elke keer dat u op de **knop VOLUME[-]** drukt, verlaagt u het volume van de gedempte drums met één.

Door nogmaals op de **knop [DRUM ON/OFF]** te drukken kunt u de demping van de drumpartijen uitschakelen en het normale volume herstellen.

Een MIDI-song importeren

Met apps die compatibel zijn met de drummodule kunt u gemakkelijk MIDI-songs in uw drummodule importeren. Raadpleeg de onderstaande webpagina voor meer informatie over compatibele slimme apparaten en apps. Voor meer informatie over het aansluiten raadpleegt u de iPhone/iPad Connection Manual (Handleiding voor het aansluiten van een iPhone/iPad) (PDF) op onderstaande website.

<https://download.yamaha.com/>

Nadat u toegang tot de ondersteuningswebsite hebt gekregen (en op Manual Library hebt geklikt), voert u de gewenste modelnaam in.

OPMERKING

- Raadpleeg de beschrijving van de parameter Delete Song vanuit Menu Mode (pagina 55) voor meer informatie over het verwijderen van de geïmporteerde MIDI-song.
- Om interferentie door ruis van uw slimme apparaat te voorkomen wanneer u dit samen met de drummodule gebruikt, schakelt u de vliegtuigmodus in en zet u vervolgens Wi-Fi aan.

LET OP



Leg uw slimme apparaat op een stabiel oppervlak zodat dit niet kan vallen en beschadigd kan raken.

De metronoom gebruiken

Op uw elektronische drumkit meespelen met de ingebouwde metronoom is een goede manier om uw ritme te perfectioneren.

De metronoom starten en stoppen



- Druk op de **knop** [] om de metronoom aan te zetten.
- Druk nogmaals op de **knop** [] om de metronoom uit te zetten.

Het metronoomvolume aanpassen

U kunt het volume van de metronoom aanpassen door de **knop** [] ingedrukt te houden terwijl u op de **knop** **VOLUME[+]** of **VOLUME[-]** drukt.

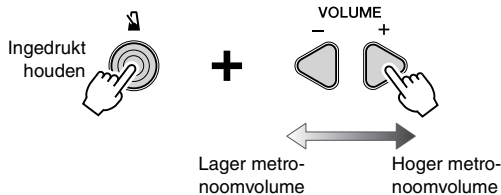

- Elke keer dat u op de **knop** **VOLUME[+]** drukt, verhoogt u het metronoomvolume met één.
- Elke keer dat u op de **knop** **VOLUME[-]** drukt, verlaagt u het metronoomvolume met één.

Het tempo controleren

Wanneer dat nodig is, kunt u het huidige tempo van de drummodule controleren via het knipperpatroon van de lampjes van de nummerknoppen en de Voice Guidance. Hoe hoger de waarde, hoe sneller het tempo wordt.

Druk één keer op de **knop** **TEMPO[+]** of **TEMPO[-]**.

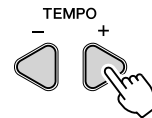

Of

Druk op de **knop** [] en houd deze ingedrukt.



De cijfers van het tempo gaan achtereenvolgens knipperen.

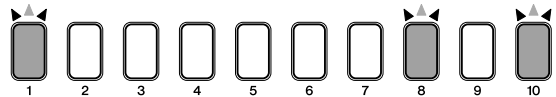

Bijvoorbeeld:

Als het tempo 108 BPM is, knipperen de lampjes van de nummerknoppen [1]→[0]→[8].

OPMERKING

Zie 7-1. Voice Guidance-volume (pagina 53) als u de functie Voice Guidance wilt uitschakelen.

Het tempo aanpassen

De volgende drie methoden zijn beschikbaar als u het tempo wilt wijzigen.

- Verhogen of verlagen met de knop **TEMPO[+]** of **TEMPO[-]**
- Een BPM rechtstreeks invoeren met de nummerknoppen
- Het tempo op de pads tikken

OPMERKING

- De drummodule ondersteunt tempi tussen 30 en 300 BPM.
- Als u een andere song selecteert (pagina 27) nadat u het tempo hebt aangepast, wordt het tempo van de geselecteerde song gebruikt voor de metronoom.

■ Verhogen of verlagen met de knop **TEMPO[+]** of **TEMPO[-]**

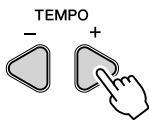

- Elke keer dat u op de knop **TEMPO[+]** drukt, verhoogt u de metronoom-BPM met één.
- Elke keer dat u op de knop **TEMPO[-]** drukt, verlaagt u de metronoom-BPM met één.

■ Een BPM rechtstreeks invoeren met de nummerknoppen

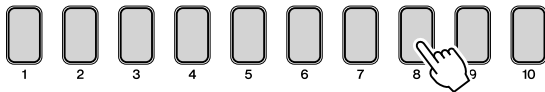

1. Houd de knop **[TEMPO+]** ingedrukt en voer de BPM in met de **nummerknoppen**.
De drummodule spreekt het ingevoerde tempo uit (in het Engels).

Bijvoorbeeld: een tempo van 138 BPM instellen
Druk achtereenvolgens op de nummerknoppen [1]→[3]→[8].

2. Nadat u alle benodigde cijfers hebt ingevoerd, haalt u uw vinger van de knop **[TEMPO+]**.
De drummodule spreekt het nieuwe tempo uit (in het Engels).

OPMERKING

- Nummerknop [10] wordt gebruikt om de waarde nul in te voeren. U kunt de knop niet gebruiken om het nummer tien in te voeren.

Bijvoorbeeld: een tempo van 110 BPM instellen

Druk achtereenvolgens op de nummerknoppen [1]→[1]→[10].
U kunt dit niet doen door te drukken op [1]→[10].

- Als u een tempo van twee cijfers wilt instellen, hoeft u niet eerst een nul in te voeren.

Bijvoorbeeld:

Als u een tempo van 72 BPM wilt instellen, drukt u gewoon achtereenvolgens op de nummerknoppen [7]→[2]. U hoeft niet te drukken op [10]→[7]→[2].

- Terwijl de drummodule het tempo uitspreekt, kunt u met de nummerknoppen rechtstreeks een nieuw tempo invoeren zonder dat u de knop **[TEMPO+]** ingedrukt hoeft te houden.

■ Het tempo op de pads tikken

1. Houd de knop **[TEMPO+]** ingedrukt en tik ten minste drie keer in het gewenste tempo op een pad.

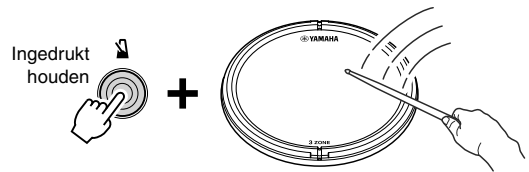

2. Haal uw vinger van de knop **[TEMPO+]**.
De drummodule spreekt het nieuwe tempo uit (in het Engels).

OPMERKING

In plaats van een pad te gebruiken, kunt u het tempo ook tikken door ten minste drie keer op de knop **TEMPO[+]** of **TEMPO[-]** te drukken.

Overige instellingen

De volgende metronoominstellingen kunnen worden opgegeven in Menu Mode. Raadpleeg de beschrijving van de parametergroep Metronome Settings vanuit Menu Mode voor meer informatie (pagina 42).

- Metronoompatroon
- Metronoomlengte in tellen
- Metronoomgeluid
- Verlichtingspatroon van nummerknoppen bij gebruik van de metronoom

Oefenen in de trainingsmodus

Er zijn tien verschillende typen trainingen beschikbaar waarmee u het bespelen van drums op een aangename manier onder de knie kunt krijgen.

Basistraining

Aan uw ritme werken:

- Rhythm Gate (2 typen) pagina 32
- Measure Break pagina 36
- Change Up pagina 37

Spelen met dynamiek:

- Dynamic Gate pagina 33

Zo snel spelen als u kunt:

- Fast Blast. pagina 39

Oefenen per partij:

- Part Mute. pagina 38

Uw spel opnemen:

- Recorder pagina 40

Geavanceerde training

— Ga na de basistraining verder voor volledige beheersing —

Met een song meespelen:

- Song Part Gate pagina 34
- Song Score Gate. pagina 35



Vóór de training

Selecteer voordat u begint de gewenste muziekcategorie.

1. Druk de **modusschakelaar** in om het lampje PLAY in te schakelen.
2. Selecteer een muziekcategorie door op de overeenkomstige **nummerknop** te drukken.

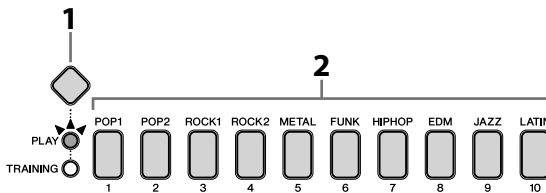

Gedetailleerde trainingsinstellingen

U kunt voor training gedetailleerde instellingen zoals de oefentimer en het moeilijkheidsniveau opgeven in Menu Mode (pagina 41).

Na de training

Voor de volgende trainingsoefeningen evalueert de drummodule uw vaardigheid op een schaal van één tot tien. De resultaten worden weergegeven met behulp van de nummerknoppen.

- Rhythm Gate
- Dynamic Gate
- Song Score Gate
- Change Up

Nummerknop [10] vertegenwoordigt de hoogste score en nummerknop [1] de laagste. Bovendien meldt Voice Guidance het resultaat van de beoordeling met de vijf niveaus die hieronder worden weergegeven. Doe uw best om een hoge score te behalen!

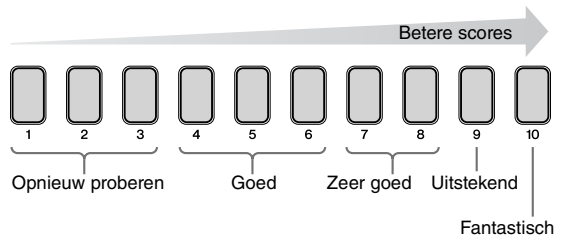

Naar een andere oefening overschakelen

Als u met een andere oefening wilt beginnen, moet u de trainingsmodus opnieuw activeren.

1. Druk de **modusschakelaar** in om het lampje PLAY in te schakelen (afspeelmodus).
2. Druk de **modusschakelaar** nogmaals in om het lampje TRAINING in te schakelen (trainingsmodus).

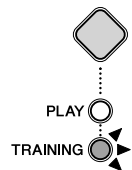

Aan uw ritme werken:

1. RHYTHM GATE, 2. RHYTHM GATE 

Rhythm Gate is een oefening voor het verbeteren van uw timing door mee te spelen met een song of de metronoom. Als u met een perfecte timing tikt, knipperen de nummerknoppen [5] en [6] tegelijk. Als u te vroeg of te laat tikt, wordt er geen geluid geproduceerd. Door Rhythm Gate te gebruiken, kunt u uw ritmegevoel sterk verbeteren.

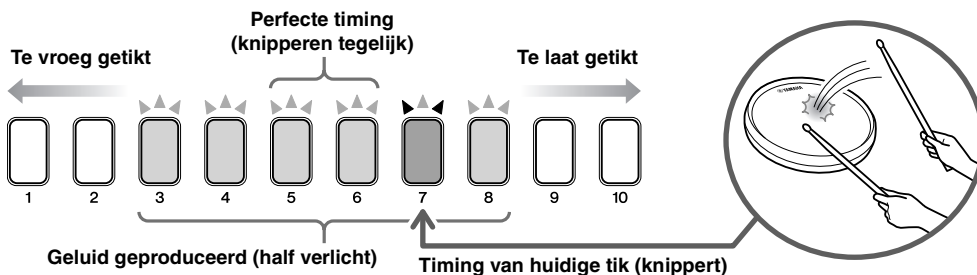



Procedure

1. Druk de **modus**schakelaar in om het lampje TRAINING in te schakelen (trainingsmodus).



OPMERKING

Wanneer het lampje TRAINING brandt, drukt u de modusschakelaar in om de knop PLAY in te schakelen en drukt u vervolgens nogmaals de modusschakelaar in om het lampje TRAINING weer in te schakelen.

2. Druk op **nummerknoop [1]** of **[2]** om Rhythm Gate te selecteren. **[1]** is voor een oefening met een ritme met zestiende noten en **[2]** is voor een oefening met triolen .

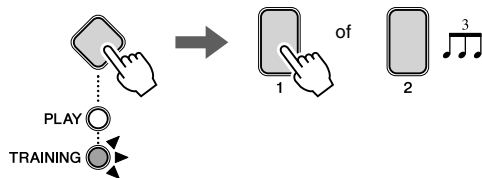
De knoppen  en  knipperen ten teken dat de drummodule stand-by is.



3. Als u op de knop  drukt, wordt de huidige song voor de oefening gebruikt. Als u op de knop  drukt, wordt de metronoom gebruikt.

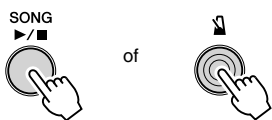

OPMERKING

Wijzig indien nodig de tellen van de metronoom.

4. Speel op de pads zo strak ritmisch mogelijk mee met de song of metronoom.

5. U beëindigt de oefening door op de knop te drukken waarmee u de oefening in **stap 3** begon. Uw score wordt weergegeven. (Raadpleeg voor meer informatie pagina 31.)

TIPS

- Als u in stand-by of de trainingsmodus op de **nummerknoepen [2] t/m [9]** drukt, kunt u het bereik wijzigen van het geluid dat wordt geproduceerd wanneer u tikt. Hoe kleiner het bereik, hoe hoger het moeilijkheidsniveau.

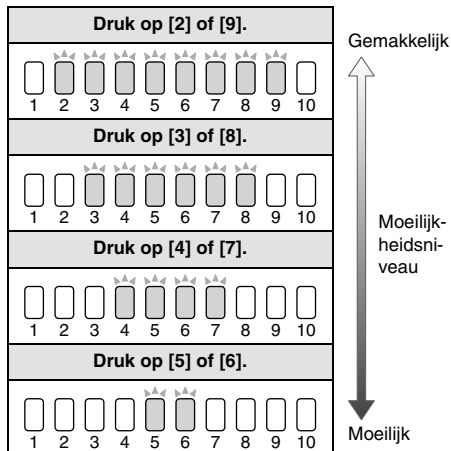

- De richting van de timingindicators die 'te langzaam' of 'te snel' aangeven, kan worden omgekeerd. (Omgekeerde indicator Rhythm Gate in Menu Mode, pagina 52.)
- De duur van de oefening kan worden aangepast. (Timer in Menu Mode, pagina 51.)
- U kunt instellen of de pads een geluid produceren wanneer erop wordt getikt of alleen wanneer er precies op tijd op wordt getikt. (Timing negeren in Menu Mode, pagina 51.)

Spelen met dynamiek:

3. DYNAMIC GATE

Dynamic Gate is een oefening voor het bespelen van pads met de juiste dynamiek. Het doel is drie niveaus te beheersen: zwak, normaal en sterk. Wanneer u met de verkeerde dynamiek tikt, wordt er geen geluid geproduceerd. Aan het einde van de oefening wordt geëvalueerd hoe nauwkeurig u met de juiste dynamiek hebt getikt. Als u Dynamic Gate eenmaal beheerst, bent u een kundig drummer die afhankelijk van de situatie de juiste dynamiek kan bepalen.

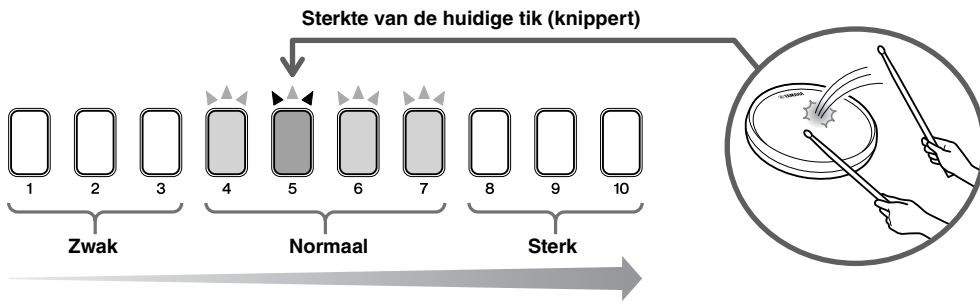

Procedure

1. Druk de **modusshakelaar** in om het lampje TRAINING in te schakelen.

OPMERKING

Wanneer het lampje TRAINING brandt, drukt u de modusshakelaar in om de knop PLAY in te schakelen en drukt u vervolgens nogmaals de modusshakelaar in om het lampje TRAINING weer in te schakelen.

2. Druk op **nummerknop [3]** om Dynamic Gate te selecteren.
De knop [▶/■] knippert ten teken dat de drummodule stand-by is.

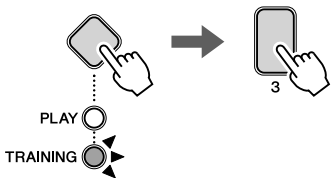

3. Tik op de gewenste pad om te oefenen.
4. Druk op **nummerknop [1]** of **[10]** om het niveau te selecteren.
[1] t/m [3] is 'zwak', [4] t/m [7] is 'normaal' en [8] t/m [10] is 'sterk'.
De nummerknoppen voor het geselecteerde niveau worden half verlicht.

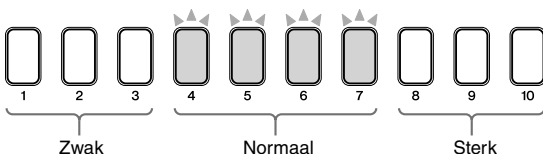

5. Druk op de **knop [▶/■]** om de oefening te starten.



6. Tik met de juiste dynamiek op de pad die u in **stap 4** hebt gekozen.
7. U beëindigt de oefening door op de **knop [▶/■]** te drukken.
Uw score wordt weergegeven. (Raadpleeg voor meer informatie pagina 31.)

TIPS

- Het bereik van de dynamiek kan worden aangepast. (Lage limiet Dynamic Gate en Hoge limiet Dynamic Gate in Menu Mode, pagina 52.)
- De duur van de oefening kan worden aangepast. (Timer in Menu Mode, pagina 51.)

Met een song meespelen:

4. SONG PART GATE

Song Part Gate is een geavanceerde oefening voor het meespelen van werkelijke drumpatronen met een partij van een song. U kunt bijvoorbeeld alleen de fill-in partij in de song oefenen of alleen de handpartijen van het basisdrumpatroon van de song. Voordat u met Song Part Gate aan de slag gaat, doet u er goed aan om eerst de andere basistrainingsprogramma's te beheersen. Als u vervolgens Song Part Gate eenmaal beheerst, bent u klaar voor Song Score Gate (pagina 35) waarbij u de gehele song speelt.

OPMERKING

De muzieknotatie (PDF) is beschikbaar op de website van Yamaha:
<https://download.yamaha.com/>
 Nadat u toegang tot de ondersteuningswebsite hebt gekregen (en op Manual Library hebt geklikt), voert u de gewenste modelnaam in.



Procedure

1. Druk de **modusschakelaar** in om het lampje TRAINING in te schakelen.

OPMERKING

Wanneer het lampje TRAINING brandt, drukt u de modusschakelaar in om de knop PLAY in te schakelen en drukt u vervolgens nogmaals de modusschakelaar in om het lampje TRAINING weer in te schakelen.

2. Druk op **nummerknop [4]** om Song Part Gate te selecteren. De knop [▶/■] knippert ten teken dat de drummodule stand-by is.

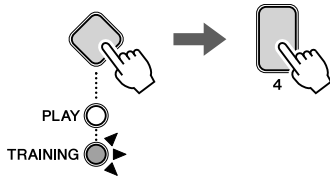

3. Druk op de overeenkomstige **nummerknop** om de manier van oefenen te selecteren.

OPMERKING

De beschikbare oefeningen kunnen afhankelijk van de huidige muziekcategorie verschillen. Raadpleeg voor meer informatie de muzieknotatie (PDF).

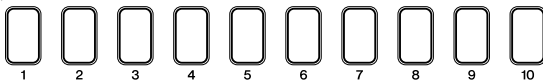

4. Druk op de knop [▶/■] om de oefening te starten. De song wordt afgespeeld.

5. Speel het oefendrumpatroon op de pads.

6. U beëindigt de oefening door op de knop [▶/■] te drukken.



Score

Uw score wordt na elke herhaling van het oefendrumpatroon gemeld door de Voice Guidance. De totale score wordt niet geëvalueerd nadat de oefening is beëindigd.

TIPS

- De muziekcategorie kan worden gewijzigd (door de overeenkomstige **nummerknop** ingedrukt te houden).
- Het volume van het oefenpatroon kan worden aangepast. (Druk terwijl u de knop [▶/■] ingedrukt houdt op de knop **VOLUME**[+]/[-].)
- U kunt bepaalde gedeelten van het oefendrumpatroon dempen.
 - De instellingen voor demping zijn van kracht terwijl de knop **[DRUM ON/OFF]** half is verlicht.
 - Tik terwijl de song wordt afgespeeld op de pad die overeenkomt met de partij die u wilt dempen. De geselecteerde partij wordt gedempt.
 - Als er gedurende een bepaalde periode niet wordt getikt op de pad die overeenkomt met de gedempte drumpartij, wordt de demping automatisch uitgeschakeld.
 - Druk op de knop **[DRUM ON/OFF]** (zodat deze volledig wordt verlicht) om de instellingen voor demping te beëindigen.
- De duur van de oefening kan worden aangepast. (Timer in Menu Mode, pagina 51.)
- Het moeilijkheidsniveau van de oefening kan worden aangepast. (Moeilijkheidsniveau in Menu Mode, pagina 51.)
- U kunt instellen of de pads een geluid produceren wanneer erop wordt getikt of alleen wanneer er precies op tijd op wordt getikt. (Timing negeren in Menu Mode, pagina 51.)

Met een song meespelen:

5. SONG SCORE GATE

Song Score Gate is de laatste oefening voor het meespelen van werkelijke drumpatronen met een partij van een song. Voordat u met Song Score Gate aan de slag gaat, raden we u aan eerst Song Part Gate (pagina 34) zo goed mogelijk te beheersen, zodat u een fantastische drummer kunt worden!

OPMERKING

De muzieknotatie (PDF) is beschikbaar op de website van Yamaha:

<https://download.yamaha.com/>

Nadat u toegang tot de ondersteuningswebsite hebt gekregen (en op Manual Library hebt geklikt), voert u de gewenste modelnaam in.



Procedure

1. Druk de **modusschakelaar** in om het lampje TRAINING in te schakelen.

OPMERKING

Wanneer het lampje TRAINING brandt, drukt u de modusschakelaar in om de knop PLAY in te schakelen en drukt u vervolgens nogmaals de modusschakelaar in om het lampje TRAINING weer in te schakelen.

2. Druk op **nummerknoop [5]** om Song Score Gate te selecteren.

De **knop [▶/■]** knippert ten teken dat de drummodule stand-by is.

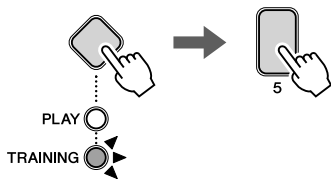

3. Druk op de **knop [▶/■]** om de oefening te starten.



4. Speel het drumpatroon op de pads.
Nadat u de gehele song hebt gespeeld, wordt uw score weergegeven. (Raadpleeg voor meer informatie pagina 31.)
5. U beëindigt de oefening door op de **knop [▶/■]** te drukken.
Wanneer u vóór het einde van de song met de oefening stopt, wordt de score voor uw oefening niet weergegeven.

TIPS

- U kunt de muzikercategorie wijzigen (door op de overeenkomstige nummerknop te drukken).
- Het volume van de song kan worden aangepast. (Druk terwijl u de **knop [▶/■]** ingedrukt houdt op de **knop VOLUME[+]/[-]**.)
- U kunt bepaalde gedeelten van het oefendrumpatroon dempen.
 - De instellingen voor demping zijn van kracht terwijl de **knop [DRUM ON/OFF]** half is verlicht.
 - Tik terwijl de song wordt afgespeeld op de pad die overeenkomt met de partij die u wilt dempen. De geselecteerde partij wordt gedempt.
 - Als er gedurende een bepaalde periode niet wordt getikt op de pad die overeenkomt met de gedempte drumpartij, wordt de demping automatisch uitgeschakeld.
 - Druk op de **knop [DRUM ON/OFF]** (zodat deze volledig wordt verlicht) om de instellingen voor demping te beëindigen.
- Het moeilijkheidsniveau van de oefening kan worden aangepast. (Moeilijkheidsniveau in Menu Mode, pagina 51.)
- U kunt instellen of de pads een geluid produceren wanneer erop wordt getikt of alleen wanneer er precies op tijd op wordt getikt. (Timing negeren in Menu Mode, pagina 51.)

Aan uw ritme werken:

6. MEASURE BREAK

Measure Break is een oefening voor het vasthouden van een stabiel tempo zonder metronoom. Geëvalueerd wordt hoe nauwkeurig u de eerste tel van de maat na de break tikt. Als u Measure Break eenmaal beheerst, kunt u zelfs na breaks of fill-ins een stabiel tempo houden.

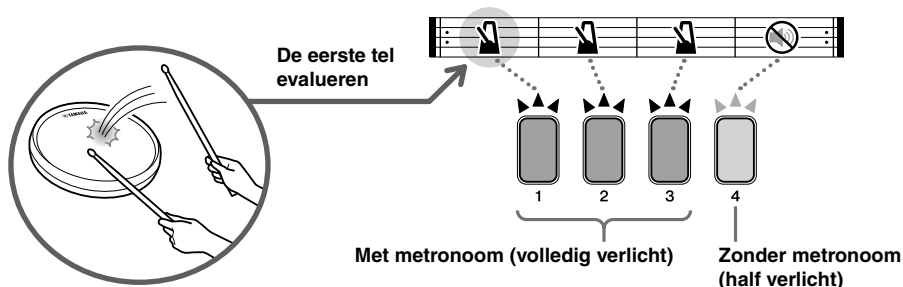

Procedure

1. Druk de **modusschakelaar** in om het lampje TRAINING in te schakelen.

OPMERKING

Wanneer het lampje TRAINING brandt, drukt u de modusschakelaar in om de knop PLAY in te schakelen en drukt u vervolgens nogmaals de modusschakelaar in om het lampje TRAINING weer in te schakelen.

2. Druk op **nummerknop [6]** om Measure Break te selecteren.
De **knop []** knippert ten teken dat de drummodule stand-by is.

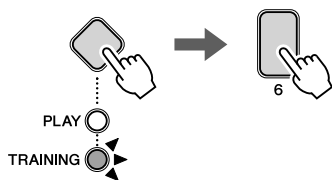

3. Druk op de **knop []** om de oefening te starten. Vier maten worden herhaaldelijk afgespeeld. (De eerste, tweede en derde maat worden met de metronoom afgespeeld en de vierde maat wordt zonder de metronoom afgespeeld.) De nummerknop knippert tijdens het afspelen van de overeenkomstige maat.



4. Bespeel de pads.
5. U beëindigt de oefening door op de **knop []** te drukken.

Score

De Voice Guidance meldt telkens nadat de vier maten zijn herhaald hoe exact u de eerste tel van de maat na de break hebt getikt. De totale score wordt niet geëvalueerd nadat de oefening is beëindigd.

TIPS

- Het totale aantal maten kan worden gewijzigd: Houd in stand-by of tijdens de oefening een van de **nummerknoppen [2] t/m [10]** ingedrukt die overeenkomt met het gewenste totale aantal maten. Door bijvoorbeeld **[10]** ingedrukt te houden, worden 10 maten herhaald.
- Het aantal maten zonder de metronoom kan worden gewijzigd: Druk in stand-by of tijdens de oefening op een van de **nummerknoppen** die overeenkomt met het nummer van de maat. Als u bijvoorbeeld op **[6]** drukt terwijl het totale aantal maten is ingesteld op 10, zijn de eerste zes maten met metronoom en is de zevende tot en met de tiende maat zonder de metronoom. Bedenk echter wel dat de laatste maat altijd zonder de metronoom is.
- De duur van de oefening kan worden aangepast. (Timer in Menu Mode, pagina 51.)

Aan uw ritme werken:

7. CHANGE UP

Change Up is een oefening voor het spelen van zeven verschillende ritmes die om de twee maten veranderen. Geëvalueerd wordt hoe goed u bij de ritmes de juiste timing behoudt. Doe uw best om een stabiel tempo te houden, zelfs wanneer de ritmes veranderen.

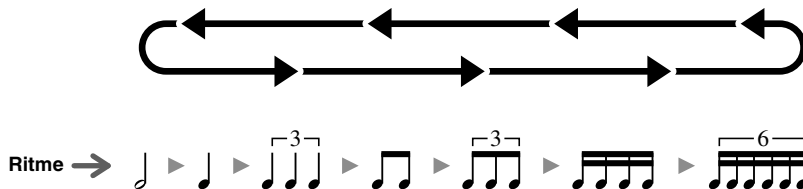

Procedure

1. Druk de **modusschakelaar** in om het lampje TRAINING in te schakelen.

OPMERKING

Wanneer het lampje TRAINING brandt, drukt u de modusschakelaar in om de knop PLAY in te schakelen en drukt u vervolgens nogmaals de modusschakelaar in om het lampje TRAINING weer in te schakelen.

2. Druk op **nummerknop [7]** om Change Up te selecteren. De knop [▶/■] knippert ten teken dat de drummodule stand-by is.

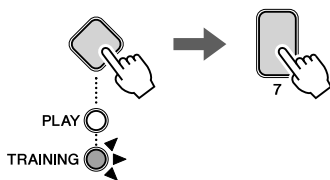

3. Druk op de **knop [▶/■]** om de oefening te starten. Het oefenritme en de metronoom worden afgespeeld, waarbij het oefenritme elke twee maten verandert.



4. Speel het oefenritme op de pads.
5. U beëindigt de oefening door op de **knop [▶/■]** te drukken. Uw score wordt weergegeven. (Raadpleeg voor meer informatie pagina 31.)

TIPS

- Het volume van het oefenritme kan worden aangepast. (Druk terwijl u de **knop [▶/■]** ingedrukt houdt op de **knop VOLUME[+]/[-]**.)
- Het oefenritme kan worden gedempt. (Druk op de **knop [DRUM ON/OFF]**. Druk nogmaals op deze knop om het dempen uit te schakelen.)
- U kunt terwijl u oefent een of meer van de zeven ritmes overslaan door op de overeenkomstige **nummerknoppen** te drukken, zoals hieronder wordt geïllustreerd. De nummerknop die overeenkomt met het ritme dat moet worden overgeslagen, wordt half verlicht.

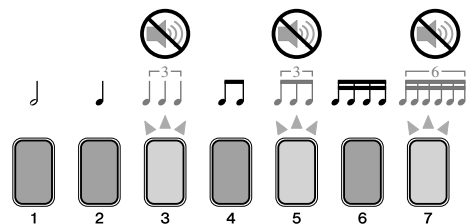

- Elk ritme verandert standaard na twee maten. Het aantal maten kan worden gewijzigd door een aantal keer op **[10]** te drukken. (Vier maten wanneer **[10]** half is verlicht, één maat wanneer **[10]** volledig is verlicht en twee maten (standaard) wanneer **[10]** niet is verlicht.)
- De duur van de oefening kan worden aangepast. (Timer in Menu Mode, pagina 51.)
- Het moeilijkheidsniveau van de oefening kan worden aangepast. (Moeilijkheidsniveau in Menu Mode, pagina 51.)
- U kunt instellen of de pads een geluid produceren wanneer erop wordt getikt of alleen wanneer er precies op tijd op wordt getikt. (Timing negeren in Menu Mode, pagina 51.)

Oefenen per partij:

8. PART MUTE

Part Mute is een oefening waarbij u een of meer van de drumpartijen (bijvoorbeeld snare en kick) en de instrumentpartijen (niet-drumpartijen) van een song kunt dempen. U selecteert de drum-/instrumentpartijen die moeten worden gedempt door op de overeenkomstige nummerknoppen te drukken. Part Mute kan op allerlei manieren nuttig zijn, bijvoorbeeld wanneer u alleen de snarepartij van een ritme wilt oefenen of wanneer u uw ritmesectievaardigheden wilt verbeteren door alleen met basgitaargeluid te oefenen. Bedenk wel dat bij deze oefening geen score wordt bijgehouden.

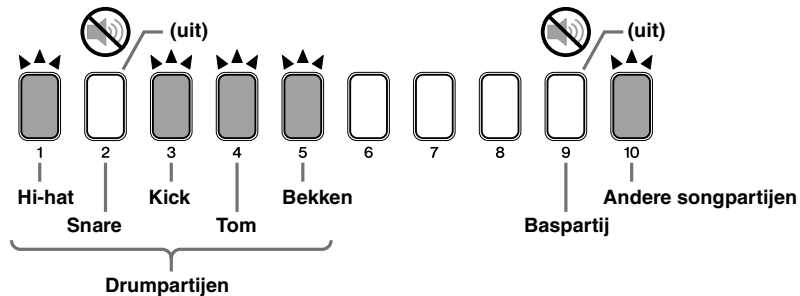

Procedure

1. Druk de **modusshakelaar** in om het lampje TRAINING in te schakelen.

OPMERKING

Wanneer het lampje TRAINING brandt, drukt u de modusshakelaar in om de knop PLAY in te schakelen en drukt u vervolgens nogmaals de modusshakelaar in om het lampje TRAINING weer in te schakelen.

2. Druk op **nummerknoop [8]** om Part Mute te selecteren. De knop [▶/■] knippert ten teken dat de drummodule stand-by is.

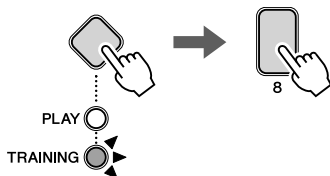

3. Als u drum-/instrumentpartijen wilt dempen, drukt u op de overeenkomstige **nummerknooppn [1] t/m [5]** of **[9] t/m [10]**. De verlichting van de nummerknoop van de gedempte partij wordt uitgeschakeld (zie bovenstaande illustratie). Druk nogmaals op de **nummerknoop** om het dempen uit te schakelen. De nummerknoop licht op.
4. Druk op de knop [▶/■] om de oefening te starten.



5. Speel op de pads met de song mee.

6. U beëindigt de oefening door op de knop [▶/■] te drukken.

TIPS

Drumpartijen kunnen worden gedempt door op de pads te tikken.

- Druk op de knop [DRUM ON/OFF] (zodat deze half wordt verlicht).
- Tik op de pad die overeenkomt met de partij van het oefendrumpatroon die u wilt dempen. De geselecteerde partij wordt gedempt en de overeenkomstige nummerknop wordt half verlicht.
- Als er gedurende een bepaalde periode niet wordt getikt op de pad die overeenkomt met een gedempte drumpartij, wordt het dempen van de partij automatisch uitgeschakeld en licht de overeenkomstige nummerknop op.
- Druk op de knop [DRUM ON/OFF] (zodat deze volledig wordt verlicht) om de instellingen voor demping te beëindigen.

OPMERKING

Als de partij al is gedempt (de verlichting van de overeenkomstige nummerknop is uitgeschakeld), blijft de pad gedempt.

Zo snel spelen als u kunt:

9. FAST BLAST

Fast Blast is een oefening waarbij u binnen een tijdslimiet (60 seconden) zo snel mogelijk op de pads moet tikken. De half verlichte nummerknoppen geven de resterende tijd aan. De oefening eindigt wanneer de verlichting van alle nummerknoppen is uitgeschakeld. Het aantal keer dat u op de pads hebt getikt, wordt getoond door middel van de nummerknoppen en wordt ook gemeld door de Voice Guidance. Oefen uw vaardigheid in snel drummen alsof het een spel is.

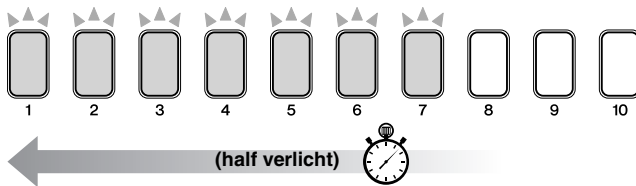

Procedure

1. Druk de **modusshakelaar** in om het lampje TRAINING in te schakelen.

OPMERKING

Wanneer het lampje TRAINING brandt, drukt u de modusshakelaar in om de knop PLAY in te schakelen en drukt u vervolgens nogmaals de modusshakelaar in om het lampje TRAINING weer in te schakelen.

2. Druk op **nummerknop [9]** om Fast Blast te selecteren. De knop [▶/■] knippert ten teken dat de drummodule stand-by is.

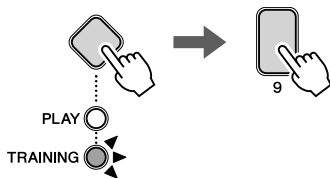

3. Druk op de **knop [▶/■]** om de oefening te starten. De timer begint zodra u op de eerste pad tikt.



4. Tik zo snel mogelijk op pads. Wanneer de training is beëindigd, wordt uw score weergegeven.
5. U beëindigt de oefening door op de **knop [▶/■]** te drukken.

Score

Als uw score bijvoorbeeld 480 was, knipperen de nummerknoppen [4] – [8] – [10].

- Uw score wordt ook gemeld door de Voice Guidance (in het Engels).
- Als u uw score nog een keer wilt zien, drukt u op een van de **nummerknoppen [1] t/m [10]**.

TIPS

De tijdslimiet kan worden aangepast. (Fast Blast-timer in Menu Mode, pagina 53.)

Uw spel opnemen:

10. RECORDER

Met Recorder kunt u uw performance gemakkelijk opnemen. U kunt deze opnamen niet alleen gebruiken om via terugluisteren te controleren of u vooruit gaat, maar ook om zelf met de opname mee te spelen. Bedenk wel dat bij deze training geen score wordt bijgehouden.

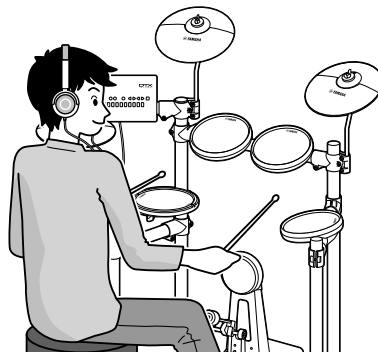

Procedure

1. Druk de **modusschakelaar** in om het lampje TRAINING in te schakelen.

OPMERKING

Wanneer het lampje TRAINING brandt, drukt u de modusschakelaar in om de knop PLAY in te schakelen en drukt u vervolgens nogmaals de modusschakelaar in om het lampje TRAINING weer in te schakelen.

2. Druk op **nummerknoop [10]** om Recorder te selecteren. De knop [▶/■] knippert ten teken dat de drummodule stand-by is.

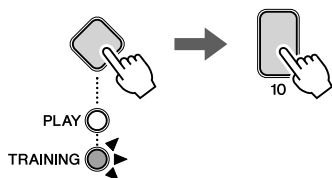

3. De opname start automatisch wanneer u de pad bespeelt.
4. Wanneer u klaar bent met uw performance, moet u gedurende een bepaalde periode niet op de pads tikken. De opname wordt dan automatisch gestopt en de opgenomen performance wordt afgespeeld.
5. U beëindigt de oefening door de modusschakelaar in te drukken.

TIPS

- U kunt meespelen met een song. (Druk op de **knop [▶/■]** wanneer het instrument stand-by is.)
- U kunt met de metronoom spelen. (Druk op de **knop [A]** wanneer het instrument stand-by is.)
- U kunt het afspelen van de opname stoppen door op een van de **nummerknoepen** te drukken. Als u vervolgens nogmaals op een **nummerknoop** drukt, wordt de opname vanaf het begin afgespeeld.
- De opgenomen performance wordt verwijderd wanneer u de trainingsmodus verlaat.
- De telinstelling voor opname is 4 tellen en kan niet worden gewijzigd.

Parameters instellen met Menu Mode

Menu Mode wordt gebruikt voor het instellen van parameters en functies van de drummodule, die zijn onderverdeeld in de volgende zeven groepen.

1 Metronoominstellingen

1-1. Patroon	pagina 42
1-2. Tellen.....	pagina 42
1-3. Geluid.....	pagina 42
1-4. Verlichtingspatroon van nummerknoppen.....	pagina 43

2 Kitinstellingen

2-1. Padgeluid	pagina 43
2-2. Padvolume	pagina 43
2-3. Pad stemmen.....	pagina 44
2-4. Dubbele basdrum	pagina 44
2-5. Reverb	pagina 44

3 MIDI-instellingen

3-1. Local Control (lokale besturing).....	pagina 45
3-2. Nootnummer	pagina 45

4 Hi-hatinstellingen

4-1. Koppelingspositie	pagina 46
4-2. Splash-gevoeligheid.....	pagina 46
4-3. Foot-closepositie.....	pagina 46
4-4. Foot-closesnelheid.....	pagina 47
4-5. Kicksnelheid.....	pagina 47

5 Triggerinstellingen

5-1. Padsnelheidscurve	pagina 48
5-2. Overspraak	pagina 49
5-3. Snarepadtype	pagina 49
5-4. Pedaaltype	pagina 50
5-5. Versterking	pagina 50
5-6. Minimumniveau.....	pagina 50

6 Trainingsinstellingen

6-1. Timer	pagina 51
6-2. Moeilijkheidsniveau.....	pagina 51
6-3. Timing negeren.....	pagina 51
6-4. Omgekeerde indicator Rhythm Gate.....	pagina 52
6-5. Lage limiet Dynamic Gate.....	pagina 52
6-6. Hoge limiet Dynamic Gate	pagina 52
6-7. Fast Blast-timer	pagina 53

7 Overige instellingen

7-1. Voice Guidance-volume	pagina 53
7-2. Operation Sound-volume	pagina 53
7-3. USB-audio-uitganginstellingen	pagina 54
7-4. USB-audio-uitgangsversterking.....	pagina 54
7-5. Tijd van de automatische uitschakelfunctie.....	pagina 54
7-6. Stereo/mono.....	pagina 55
7-7. Kit initialiseren.....	pagina 55
7-8. Song verwijderen.....	pagina 55
7-9. Terugzetten naar laatste keer inschakelen ...	pagina 56
7-10. Fabrieksinstellingen terugzetten	pagina 56

Basisprocedure voor Menu Mode

1. Houd de **Modusschakelaar** ingedrukt om de PLAY en TRAINING aan te zetten (Menu Mode).

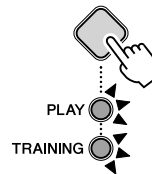

2. Druk op de **nummerknoop** die overeenkomt met de groep die de parameter bevat die u wilt instellen. (Parametergroepen worden in de hiërarchische lijst aan de linkerkant weergegeven.) Als u bijvoorbeeld '1-2. Beats' wilt selecteren, drukt u op de **nummerknoepen** in de volgorde [1]→[2].

- **Als de instellingswaarde minder dan 10 is**
De nummerknop van de huidige instelling is volledig verlicht en de selecteerbare nummerknoppen zijn half verlicht.

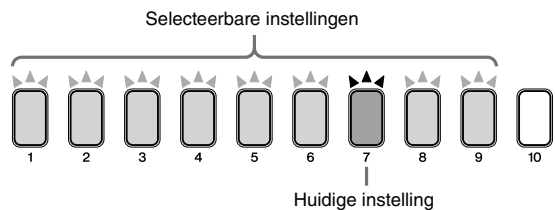

- **Als de instellingswaarde meer dan 10 is**
De nummerknoppen knipperen voortdurend om de huidige instelling aan te geven. Wanneer de huidige instelling bijvoorbeeld 40 is, knipperen de nummerknoppen [4]→[10].

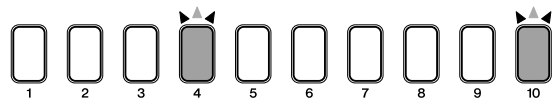

3. Voer de nieuwe instelling in.
 - **Als de instellingswaarde minder dan 10 is**
Selecteer een nieuwe instelling met de overeenkomstige **nummerknoop**.
 - **Als de instellingswaarde meer dan 10 is**
Druk op de **knop TEMPO[+]/[-]** om de instellingswaarden te verhogen en te verlagen. Als u even niets doet, wordt de instelling automatisch opgeslagen.

OPMERKING

Als de instellingswaarde meer dan 10 is, kunt u de nummerknoppen ook gebruiken om rechtstreeks parameters met numerieke waarden in te stellen. Als u bijvoorbeeld de waarde 105 wilt invoeren, drukt u op de nummerknoppen in de volgorde [1]→[10]→[5]. [10] wordt gebruikt om de waarde nul in te voeren. U kunt [10] niet gebruiken om het nummer tien in te voeren.

1 Metronoominstellingen

1-1. Patroon

Stappen:

Houd de modusschakelaar → [1] → [1] → ingedrukt.

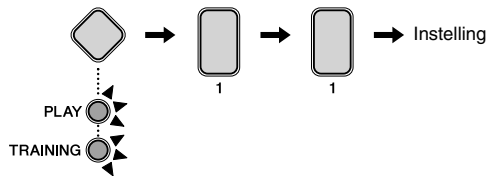

U kunt een van de acht patronen voor de metronoom van de drummodule instellen.

1. Houd de **modusschakelaar** ingedrukt om Menu Mode te activeren.
2. Druk op **nummerknop [1]** om de parametergroep Metronome Settings te selecteren.
3. Druk op **nummerknop [1]** om de parameter Pattern te selecteren.
4. Selecteer een nieuw metronoompatroon door op de overeenkomstige **nummerknop [1] t/m [8]** te drukken.

Nummerknop	Instelling
[1]	
[2]	
[3]	
[4]	
[5]	3-2 Son Clave
[6]	2-3 Son Clave
[7]	3-2 Rumba Clave
[8]	2-3 Rumba Clave

1-2. Tellen

Stappen:

Houd de modusschakelaar → [1] → [2] → ingedrukt.

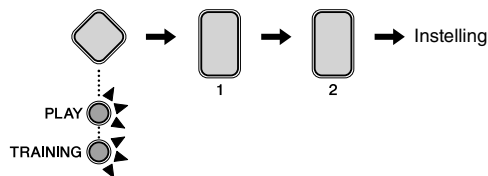

U kunt de metronoom tussen een lengte van 1 en 9 tellen instellen.

1. Houd de **modusschakelaar** ingedrukt om Menu Mode te activeren.
2. Druk op **nummerknop [1]** om de parametergroep Metronome Settings te selecteren.
3. Druk op **nummerknop [2]** om de parameter Beats te selecteren.
4. Selecteer een nieuw metronoomlengte in tellen door op de overeenkomstige **nummerknop [1] t/m [9]** te drukken.

Nummerknop	Instelling
[1]	1 tel
[2]	2 tellen
[3]	3 tellen
[4]	4 tellen
[5]	5 tellen
[6]	6 tellen
[7]	7 tellen
[8]	8 tellen
[9]	9 tellen

1-3. Geluid

Stappen:

Houd de modusschakelaar → [1] → [3] → ingedrukt.

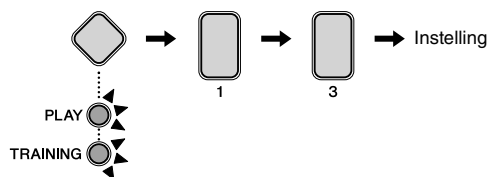

U kunt het geluid dat door de metronoom wordt afgespeeld instellen op bijvoorbeeld een standaardklikgeluid, een koebel, het geluid van drumsticks of een gesproken telling.

1. Houd de **modusschakelaar** ingedrukt om Menu Mode te activeren.
2. Druk op **nummerknop [1]** om de parametergroep Metronome Settings te selecteren.
3. Druk op **nummerknop [3]** om de parameter Sound te selecteren.

4. Selecteer een nieuw metronoomgeluid door op de overeenkomstige **nummerknop** [1] t/m [7] te drukken.

Nummerknop	Instelling
[1]	Metronome click 1
[2]	Metronome click 2
[3]	Cowbell
[4]	Drumsticks
[5]	Claves
[6]	Spoken count 1
[7]	Spoken count 2 (met maatnummer)

1-4. Verlichtingspatroon van nummerknoppen

Stappen:
Houd de modusschakelaar → [1] → [4] → ingedrukt.

U kunt de nummerknoppen [1] t/m [10] laten oplichten bij het afspelen van de metronoom in de afspeelmodus. Gebruik de volgende procedure om het verlichtingspatroon van de knoppen in te stellen.

1. Houd de **modusschakelaar** ingedrukt om Menu Mode te activeren.
2. Druk op **nummerknop** [1] om de parametergroep Metronome Settings te selecteren.
3. Druk op **nummerknop** [4] om de parameter Number Button Lighting Pattern te selecteren.
4. Selecteer een nieuw verlichtingspatroon door op de overeenkomstige **nummerknop** [1] t/m [3] te drukken.

Nummerknop	Instelling
[1]	Off (geen verlichting)
[2]	Patroon 1
[3]	Patroon 2

2 Kitinstellingen

2-1. Padgeluid

Stappen:
Houd de modusschakelaar → [2] → [1] → ingedrukt.

U kunt de geluiden wijzigen die aan de huidige pads van de kit zijn toegewezen. Hierdoor kunt u heel gemakkelijk uw eigen unieke kits maken.

1. Houd de **modusschakelaar** ingedrukt om Menu Mode te activeren.
2. Druk op **nummerknop** [2] om de parametergroep Kit Settings te selecteren.
3. Druk op **nummerknop** [1] om de parameter Pad Sound te selecteren.
4. Selecteer een pad door erop te tikken.
5. Voer een nieuw drumsoundnummer in met de **knoppen** TEMPO+[+]/[-]. Raadpleeg de Voicelijst (pagina 62) voor een lijst met geluiden en nummers.

Instelling
1 t/m 287

2-2. Padvolume

Stappen:
Houd de modusschakelaar → [2] → [2] → ingedrukt.

U kunt het afspeelvolume van de pads van de kit aanpassen.

1. Houd de **modusschakelaar** ingedrukt om Menu Mode te activeren.
2. Druk op **nummerknop** [2] om de parametergroep Kit Settings te selecteren.
3. Druk op **nummerknop** [2] om de parameter Pad Volume te selecteren.
4. Selecteer een pad door erop te tikken.
5. Voer een nieuw volume in met de **knoppen** TEMPO+[+]/[-].

Instelling
0 t/m 127

2-3. Pad stemmen

Stappen:
Houd de modusschakelaar → [2] → [3] → ingedrukt.

U kunt de panning van de huidige pads van de kit aanpassen.

1. Houd de **modusschakelaar** ingedrukt om Menu Mode te activeren.
2. Druk op **nummerknop [2]** om de parametergroep Kit Settings te selecteren.
3. Druk op **nummerknop [3]** om de parameter Pad Panning te selecteren.
4. Selecteer een pad door erop te tikken.
5. Voer een nieuwe stemmingsinstelling in met de **knoppen TEMPO+[+]/[-]** in stappen van 25 cent. De 'cent' is een maateenheid voor muziekintervallen. Een halve noot omhoog bestaat uit 100 cents. De waarde 64 komt overeen met een normale toonhoogte (0 cents).

Instelling
16 (-1200 cents) t/m 64 (0 cent) t/m 112 (+1200 cents)

2-4. Dubbele basdrum

Stappen:
Houd de modusschakelaar → [2] → [4] → ingedrukt.

U de volgende procedure de drummolule eenvoudig configureren zodat deze een kickdrumgeluid produceert wanneer u het pedaal bedient dat op de triggeringaansluiting [**HI-HAT CONTROL**] is aangesloten. Met deze handige functie kunt u drumtechnieken met dubbele bas toepassen.

1. Houd de **modusschakelaar** ingedrukt om Menu Mode te activeren.
2. Druk op **nummerknop [2]** om de parametergroep Kit Settings te selecteren.
3. Druk op **nummerknop [4]** om de parameter Double Bass Drum te selecteren.

4. Stel de parameter in met **nummerknop [1]** of [2]. De volgende instellingen zijn beschikbaar.

Nummerknop	Instelling
[1]	Off
[2]	On

OPMERKING

- Zo lang de functie Double Bass Drum is ingeschakeld, kunt u de hi-hatcontroller die op de triggeringaansluiting [**HI-HAT CONTROL**] is aangesloten, niet gebruiken om het openen en sluiten van de hi-hat te simuleren.
- Als u een HH40 hi-hatcontroller gebruikt, kunt u de kicksnelheid aanpassen. Raadpleeg voor meer informatie 4-5. Kicksnelheid (pagina 47).

2-5. Reverb

Stappen:
Houd de modusschakelaar → [2] → [5] → ingedrukt.

Reverbffecten voegen een warme ruimtelijkheid aan geluid toe door de complexe reflecties te simuleren van daadwerkelijke speelomgevingen zoals een concertzaal of een kleine club. Gebruik de volgende procedure om een reverbffect te selecteren voor de huidige kit.

1. Houd de **modusschakelaar** ingedrukt om Menu Mode te activeren.
2. Druk op **nummerknop [2]** om de parametergroep Kit Settings te selecteren.
3. Druk op **nummerknop [5]** om de parameter Reverb te selecteren.
4. Selecteer een reverbffect met de overeenkomstige **nummerknop [1] t/m [10]**.

Nummerknop	Instelling
[1]	Off
[2]	Hal
[3]	Studio
[4]	Room 1
[5]	Room 2
[6]	Stage
[7]	Small Stage
[8]	Plate
[9]	Early Reflection
[10]	Gate Reverb

3 MIDI-instellingen

3-1. Local Control (lokale besturing)

Stappen:

Houd de modusschakelaar → [3] → [1] → ingedrukt.

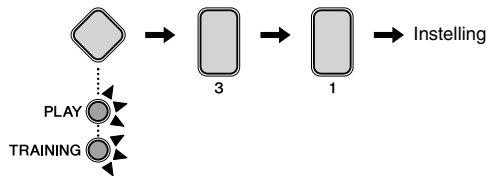

De parameter Local Control bepaalt of de interne toongenerator van de drummodule geluiden produceert in reactie op het bespelen van de pad of van het afspelen van songs. Gewoonlijk is deze parameter ingesteld op On, wat betekent dat pads en songs geluiden genereren. Als Off is geselecteerd, wordt de toongenerator min of meer losgekoppeld van de pads en songs, waardoor die geen geluid kunnen genereren. De instelling Off kan erg nuttig zijn als u uw eigen drumspel wilt opnemen als MIDI-data op een hardwaresequencer of met DAW-software.

1. Houd de **modusschakelaar** ingedrukt om Menu Mode te activeren.
2. Druk op **nummerknop [3]** om de parametergroep MIDI Settings te selecteren.
3. Druk op **nummerknop [1]** om de parameter Local Control te selecteren.
4. Stel de parameter in met **nummerknop [1]** of [2].
De volgende instellingen zijn beschikbaar.

Num-merknop	Instelling	Beschrijving
[1]	Off	De interne toongenerator reageert niet op pads en songs.
[2]	On	De interne toongenerator reageert op pads en songs.

OPMERKING

- De interne toongenerator van de drummodule blijft reageren op ontvangen MIDI-data als Local Control is uitgeschakeld.
- De drummodule blijft drumspel weergeven als MIDI-data als Local Control is uitgeschakeld.

3-2. Nootnummer

Stappen:

Houd de modusschakelaar → [3] → [2] → ingedrukt.

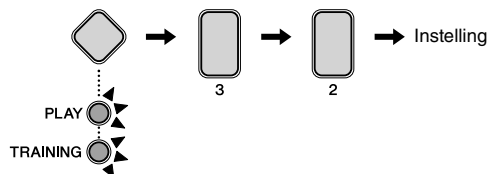

U kunt het MIDI-nootnummer instellen dat wordt uitgevoerd als een van de pads wordt bespeeld.

1. Houd de **modusschakelaar** ingedrukt om Menu Mode te activeren.
2. Druk op **nummerknop [3]** om de parametergroep MIDI Settings te selecteren.
3. Druk op **nummerknop [2]** om de parameter Note Number te selecteren.
4. Selecteer een pad door erop te tikken.
5. Voer een nieuw nootnummer in met de **knoppen TEMPO[+]/[-]**.

Instelling
0 t/m 127

OPMERKING

Nootnummerinstellingen zijn alleen relevant als u uw drummodule op een computer hebt aangesloten. Raadpleeg voor meer details de MIDI-naslaggids (PDF).

4 Hi-hatinstellingen

4-1. Koppelingspositie

Stappen:

Houd de modusschakelaar → [4] → [1] → ingedrukt.

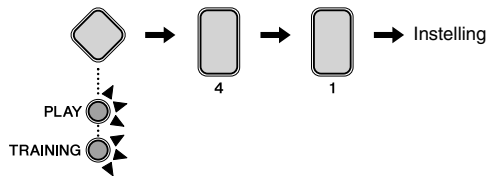

U kunt het effect van het wijzigen van de koppelingspositie van de hi-hat simuleren. Hoe lager de instelling, hoe sneller het geluid van een open hi-hat wegterft.

1. Houd de **modusschakelaar** ingedrukt om Menu Mode te activeren.
2. Druk op **nummerknoop [4]** om de parametergroep Hi-hat Settings te selecteren.
3. Druk op **nummerknoop [1]** om de parameter Clutch Position te selecteren.
4. Voer een nieuwe koppelingspositie in met de **knoppen TEMPO+[]/[-]**.

Instelling
0 t/m 64

4-2. Splash-gevoeligheid

Stappen:

Houd de modusschakelaar → [4] → [2] → ingedrukt.

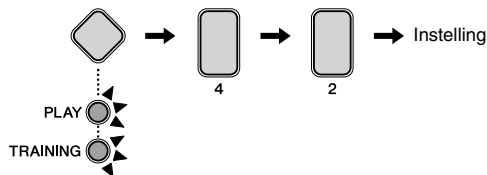

U kunt de mate van gevoeligheid voor de detectie van foot splashes van de hi-hat instellen. Hoe hoger de waarde, hoe gemakkelijker is het om met de hi-hatcontroller een foot-splashgeluid te produceren. Hoge waarden kunnen echter tot gevolg hebben dat splashgeluiden onbedoeld worden geproduceerd wanneer u de hi-hatcontroller bijvoorbeeld een klein beetje bedient terwijl u de maat houdt. U wordt daarom aangeraden deze parameter in te stellen op Off als u geen foot splashes wilt afspelen.

1. Houd de **modusschakelaar** ingedrukt om Menu Mode te activeren.
2. Druk op **nummerknoop [4]** om de parametergroep Hi-hat Settings te selecteren.
3. Druk op **nummerknoop [2]** om de parameter Splash Sensitivity te selecteren.

4. Voer een nieuwe splash-gevoeligheid in met de **knoppen TEMPO+[]/[-]**.

Instelling
0 t/m 127

OPMERKING

Stel deze parameter in op [0] als u foot splashes wilt uitschakelen.

4-3. Foot-closepositie

Stappen:

Houd de modusschakelaar → [4] → [3] → ingedrukt.

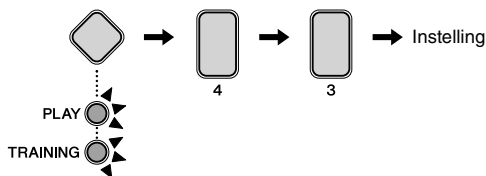

U kunt de positie aanpassen waarop de hi-hat van geopend naar gesloten schakelt wanneer u de hi-hatcontroller bedient. Hoe lager de waarde, des te kleiner de virtuele opening tussen de bovenste en onderste hi-hats is. Grotere waarden vergroten de ruimte tussen de bovenste en onderste cymbalen, waardoor de foot-close- of foot-splashgeluiden mogelijk niet worden geproduceerd wanneer u het pedaal gebruikt.

Deze parameter heeft alleen effect als u een HH65 hi-hatcontroller gebruikt.

1. Houd de **modusschakelaar** ingedrukt om Menu Mode te activeren.
2. Druk op **nummerknoop [4]** om de parametergroep Hi-hat Settings te selecteren.
3. Druk op **nummerknoop [3]** om de parameter Foot Close Position te selecteren.
4. Voer een nieuwe foot-closepositie in met de **knoppen TEMPO+[]/[-]**.

Instelling
0 t/m 32

4-4. Foot-closesnelheid

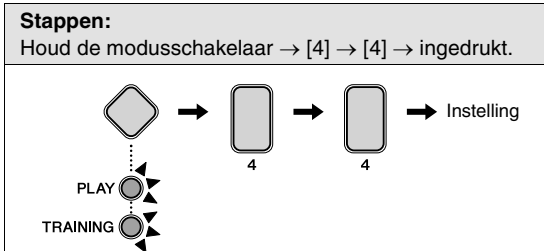

U kunt de snelheid (of kracht) aanpassen van foot-closegeluiden die met de hi-hatcontroller worden geproduceerd.

Deze parameter heeft alleen effect als u een HH40 hi-hatcontroller gebruikt.

1. Houd de **modusschakelaar** ingedrukt om Menu Mode te activeren.
2. Druk op **nummerknop [4]** om de parametergroep Hi-hat Settings te selecteren.
3. Druk op **nummerknop [4]** om de parameter Foot Close Velocity te selecteren.
4. Voer een nieuwe snelheid in met de **knoppen TEMPO[+]/[-]**.

Instelling
1 t/m 127

4-5. Kicksnelheid

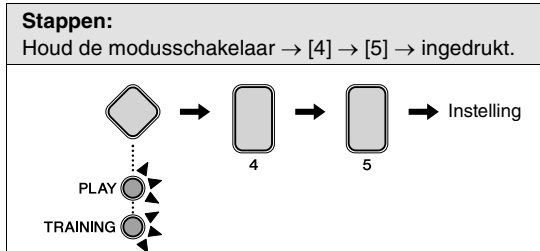

U kunt de snelheid (of kracht) aanpassen van kickgeluiden die met de hi-hatcontroller worden geproduceerd. De parameter Kick Velocity heeft alleen effect als Double Bass Drum voor de huidige kit op On is ingesteld (pagina 44).

Deze parameter heeft alleen effect als u een HH40 hi-hatcontroller gebruikt.

1. Houd de **modusschakelaar** ingedrukt om Menu Mode te activeren.
2. Druk op **nummerknop [4]** om de parametergroep Hi-hat Settings te selecteren.
3. Druk op **nummerknop [5]** om de parameter Kick Velocity te selecteren.
4. Voer een nieuwe snelheid in met de **knoppen TEMPO[+]/[-]**.

Instelling
1 t/m 127

5 Triggerinstellingen

5-1. Padsnelheidscurve

Stappen:

Houd de modusschakelaar → [5] → [1] → ingedrukt.

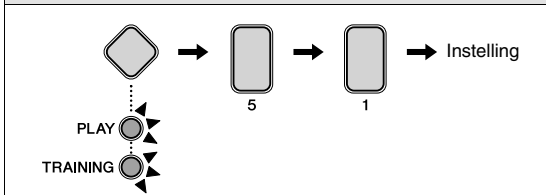

U kunt een snelheidscurve voor afzonderlijke pads selecteren. Een snelheidscurve bepaalt hoe de snelheid (of kracht) van een geluid wordt beïnvloed bij hoe hard u op de pad tikt.

1. Houd de **modusschakelaar** ingedrukt om Menu Mode te activeren.
2. Druk op **nummerknop [5]** om de parametergroep Trigger Settings te selecteren.
3. Druk op **nummerknop [1]** om de parameter Pad Velocity Curve te selecteren.
4. Selecteer een pad door erop te tikken.
5. Voer een nieuwe snelheidscurve-instelling in met de knoppen **TEMPO[+]/[-]**.

Instelling
1 t/m 25

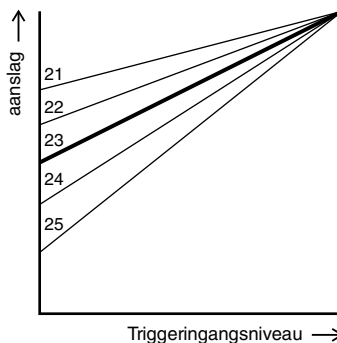
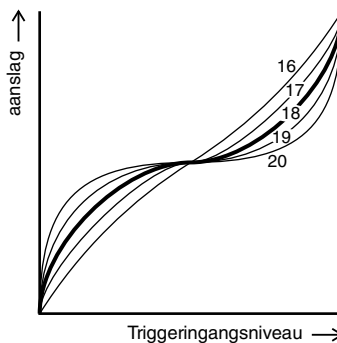
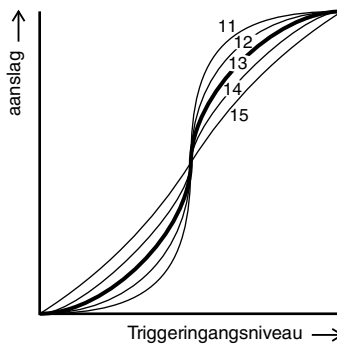
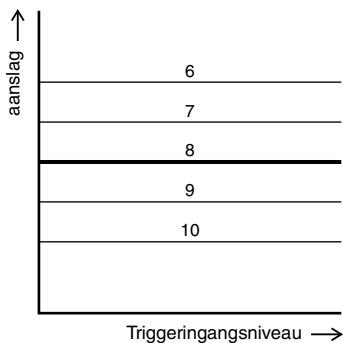
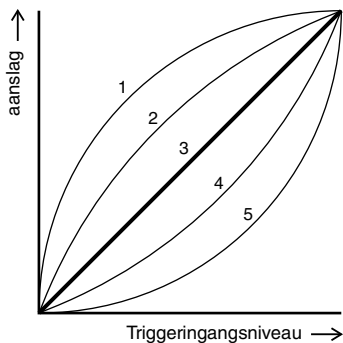

5-2. Overspraak

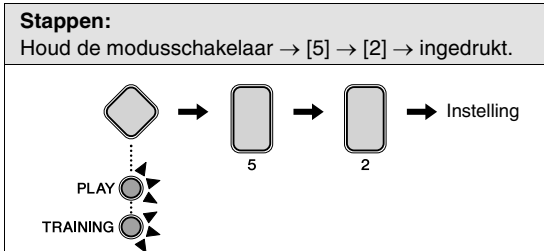

De term 'overspraak' verwijst naar de uitvoer van valse triggersignalen van een andere pad die de pad die is ingedrukt als het resultaat van een trilling of interferentie tussen pads. U kunt de parameter Crosstalk voor afzonderlijke pads aanpassen om dit fenomeen te voorkomen.

1. Houd de **modusschakelaar** ingedrukt om Menu Mode te activeren.
2. Druk op **nummerknop [5]** om de parametergroep Trigger Settings te selecteren.
3. Druk op **nummerknop [2]** om de parameter Crosstalk te selecteren.
4. Selecteer een pad door erop te tikken.
5. Voer een nieuwe instelling (%) in met de **knoppen TEMPO[+]/[-]**. Hogere waarden zijn doeltreffender om overspraak te voorkomen, maar het is in dat geval moeilijk om meerdere pads tegelijkertijd te bespelen tijdens licht drumspel.

Instelling
0 t/m 99

5-3. Snarepadtype

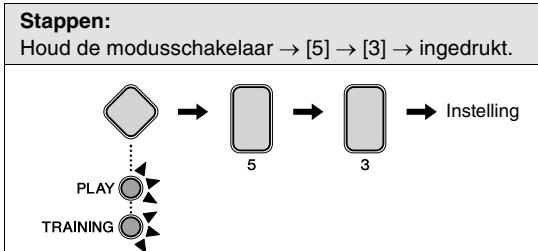

U kunt het type snarepad opgeven dat op uw drummodule is aangesloten.

1. Houd de **modusschakelaar** ingedrukt om Menu Mode te activeren.
2. Druk op **nummerknop [5]** om de parametergroep Trigger Settings te selecteren.
3. Druk op **nummerknop [3]** om de parameter Snare Pad Type te selecteren.
4. Selecteer een nieuw snarepadtype door op de overeenkomstige **nummerknop [1] t/m [6]** te drukken.

Nummerknop	Instelling
[1]	Automatische identificatie (alleen voor [2] en [3])
[2]	TP70S
[3]	Snarepad die wordt geleverd bij DX402K/DTX432K
[4]	Pad uit XP-serie
[5]	TP70S omgekeerd
[6]	Pad uit XP-serie omgekeerd

OPMERKING

- Bij de instelling [1] identificeert de drummodule automatisch het type snarepad dat bij uw elektronische drumkit is geleverd zodat de module wordt ingeschakeld. Als u vervolgens nummerknop [1] indrukt en ingedrukt houdt, knippert op de drummodule nummerknop [2] of [3] om het resultaat van de automatische identificatie aan te geven.
- Als u het type snare dat op de drummodule is aangesloten wijzigt, moet u deze instelling bijwerken met de overeenkomstige nummerknop [2] t/m [4]. Als u bijvoorbeeld de pad uit de XP-serie gebruikt, selecteert u [4].
- U kunt instelling [5] of [6] gebruiken om de drumgeluiden om te wisselen (of om te keren) die aan Rim 1 en Rim 2 zijn toegewezen. Hierdoor kunnen linkshandige drummers hun elektronische drumkit gemakkelijker configureren.

5-4. Pedaaltype

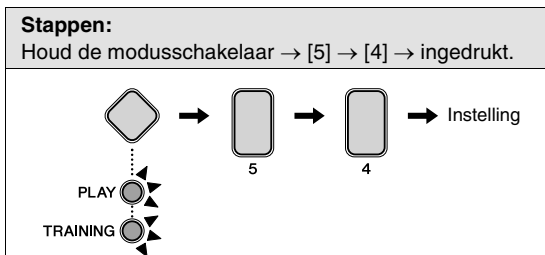

Gebruik de volgende parameter om de pedaaltypen (hi-hatcontroller en kick) op te geven die zijn aangesloten op uw drummodule.

1. Houd de **modusschakelaar** ingedrukt om Menu Mode te activeren.
2. Druk op **nummerknop [5]** om de parametergroep Trigger Settings te selecteren.
3. Druk op **nummerknop [4]** om de parameter Pedal Types te selecteren.
4. Selecteer een nieuwe pedaaltypecombinatie door op de overeenkomstige **nummerknop [1] t/m [5]** te drukken.

Num- merknop	Instelling	
	Hi-hatcontroller	Kickpedaal
[1]	Automatische identificatie (alleen voor [2] en [3])	
[2]	HH65	KP65
[3]	HH40	KU100
[4]	HH40	KP65
[5]	HH65	KU100

OPMERKING

- Deze parameter kan gewoonlijk worden ingesteld op [1] (automatische identificatie).
- Bij de instelling [1] identificeert de drummodule automatisch het type pedaal dat bij uw elektronische drumkit is geleverd zodat de module wordt ingeschakeld. Als u vervolgens nummerknop [1] indrukt en ingedrukt houdt, knippert op de drummodule nummerknop [2] of [3] om het resultaat van de automatische identificatie aan te geven.
- Sluit de hi-hatcontroller aan voordat u de drummodule inschakelt. Schakel de drummodule niet in terwijl de hi-hatcontroller is ingedrukt. De drummodule kan het type pedaal dan niet goed bepalen waardoor de kick mogelijk veel minder geluid produceert dan verwacht.
- Als u het type hi-hatcontroller of kickpedaal wijzigt dat op de drummodule is aangesloten, moet u deze instelling bijwerken met de overeenkomstige nummerknop [2] t/m [5].

5-5. Versterking

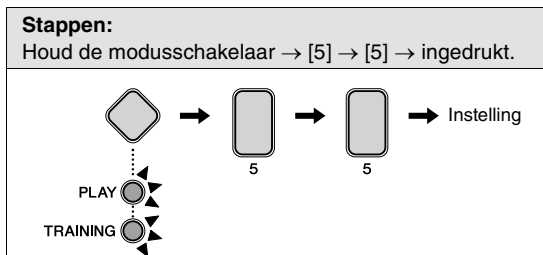

U kunt het versterkingsniveau instellen voor triggersignalen die door afzonderlijke pads worden uitgevoerd. Hoe hoger de versterkingsinstelling, hoe luider de geluiden die worden geproduceerd bij licht drumspel.

1. Houd de **modusschakelaar** ingedrukt om Menu Mode te activeren.
2. Druk op **nummerknop [5]** om de parametergroep Trigger Settings te selecteren.
3. Druk op **nummerknop [5]** om de parameter Gain te selecteren.
4. Selecteer een pad door erop te tikken.
5. Voer een nieuw versterkingsniveau in met de **knoppen TEMPO[+]/[-]**.

Instelling
1 t/m 127

5-6. Minimumniveau

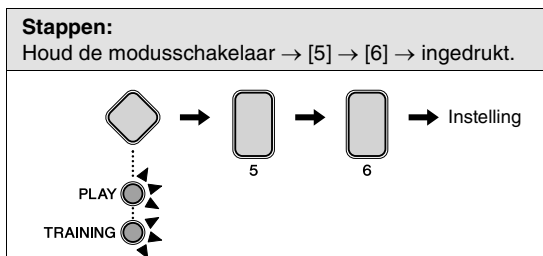

Als de kracht waarmee u op een pad tikt niet groter is dan dit niveau, voert de pad geen triggersignaal uit als reactie en wordt er geen geluid geproduceerd.

1. Houd de **modusschakelaar** ingedrukt om Menu Mode te activeren.
2. Druk op **nummerknop [5]** om de parametergroep Trigger Settings te selecteren.
3. Druk op **nummerknop [6]** om de parameter Minimum Level te selecteren.
4. Selecteer een pad door erop te tikken.
5. Voer een nieuwe instelling (%) in met de **knoppen TEMPO[+]/[-]**.

Instelling
0 t/m 99 (%)

6 Trainingsinstellingen

6-1. Timer

Stappen:

Houd de modusschakelaar → [6] → [1] → ingedrukt.

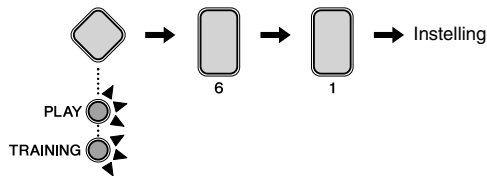

U kunt de oefentijd voor de volgende oefeningen in de trainingsmodus instellen.

- Rhythm Gate
- Dynamic Gate
- Song Part Gate
- Measure Break
- Change Up

De timer begint met aftellen bij het begin van een oefening en als de ingestelde tijd is bereikt, wordt de oefening automatisch beëindigd.

1. Houd de **modusschakelaar** ingedrukt om Menu Mode te activeren.
2. Druk op de **nummerknop [6]** om de parametergroep Training Settings te selecteren.
3. Druk op de **nummerknop [1]** om Timer te selecteren.
4. Selecteer de gewenste oefentijd met de **nummerknop [1] t/m [10]**.

Nummerknop	Instellingen
[1]	Off
[2]	30 seconden
[3]	60 seconden
[4]	90 seconden
[5]	120 seconden
[6]	150 seconden
[7]	180 seconden
[8]	300 seconden
[9]	480 seconden
[10]	600 seconden

6-2. Moeilijkheidsniveau

Stappen:

Houd de modusschakelaar → [6] → [2] → ingedrukt.

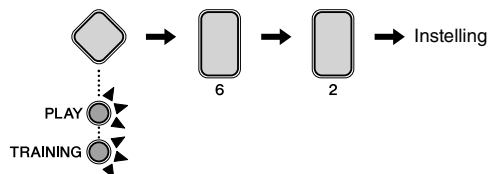

U kunt het moeilijkheidsniveau van de training voor de volgende oefeningen instellen.

- Song Part Gate
- Song Score Gate
- Change Up

1. Houd de **modusschakelaar** ingedrukt om Menu Mode te activeren.
2. Druk op de **nummerknop [6]** om de parametergroep Training Settings te selecteren.
3. Druk op de **nummerknop [2]** om de parameter Difficulty Level te selecteren.
4. Selecteer het gewenste moeilijkheidsniveau met de **nummerknop [1] t/m [5]**. Hoe hoger het niveau, hoe moeilijker de training.

Instelling
1 t/m 5

6-3. Timing negeren

Stappen:

Houd de modusschakelaar → [6] → [3] → ingedrukt.

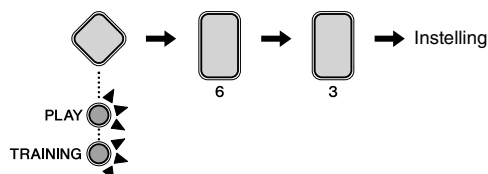



U kunt voor de volgende trainingen instellen of de pads een geluid produceren wanneer erop wordt geslagen of alleen wanneer er precies op tijd op wordt geslagen.

- Rhythm Gate
- Song Part Gate
- Song Score Gate
- Change Up

1. Houd de **modusschakelaar** ingedrukt om Menu Mode te activeren.
2. Druk op de **nummerknop [6]** om de parametergroep Training Settings te selecteren.
3. Druk op de **nummerknop [3]** om de parameter Ignore Timing te selecteren.

4. Selecteer de instelling voor elke drumpad met de **nummernoppen [1] t/m [5]**. Als ze zo zijn ingesteld dat ze een geluid produceren, produceert de pad een geluid zodra erop wordt geslagen. Als ze zo zijn ingesteld dat ze geen geluid produceren, produceren alleen de pads die precies op tijd worden gespeeld een geluid.

Nummerknop	Instellingen
[1] Hi-hat	 Een geluid produceren (volledig verlicht)
[2] Snare	
[3] Kick	
[4] Tom	
[5] Bekken	 Geen geluid produceren (half verlicht)

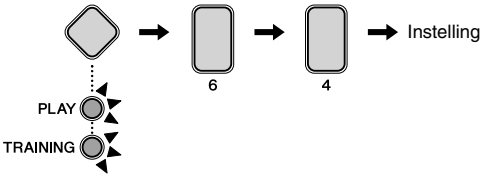

6-4. Omgekeerde indicator Rhythm Gate

Stappen:
Houd de modusschakelaar → [6] → [4] → ingedrukt.



Voor Rhythm Gate (pagina 32) kan de tijdsaanwijzing die de nummernoppen gebruikt al naar gelang uw voorkeur worden omgekeerd. In de normale modus bevindt 'fast' zich links. In de omgekeerde modus bevindt 'fast' zich rechts.

- Houd de **modusschakelaar** ingedrukt om Menu Mode te activeren.
- Druk op de **nummerknop [6]** om de parametergroep Training Settings te selecteren.
- Druk op de **nummerknop [4]** om de omgekeerde indicator voor Rhythm Gate te selecteren.
- Selecteer de modus met de **nummerknop [1] of [2]**.

Nummerknop	Instellingen	Beschrijving
[1]	Normale modus	Snel ←————→ Langzaam 
[2]	Omgekeerde modus	Langzaam ←————→ Snel 

6-5. Lage limiet Dynamic Gate

Stappen:
Houd de modusschakelaar → [6] → [5] → ingedrukt.

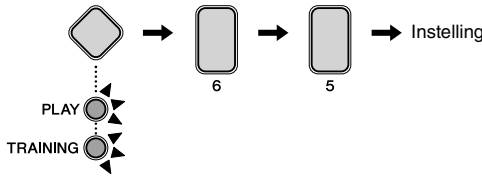

Voor Dynamic Gate (pagina 33) kunt u de lage limiet (de drempelwaarde tussen zwak en normaal) instellen.

- Houd de **modusschakelaar** ingedrukt om Menu Mode te activeren.
- Druk op de **nummerknop [6]** om de parametergroep Training Settings te selecteren.
- Druk op de **nummerknop [5]** om de lage limiet van de Dynamic Gate te selecteren.
- Stel de drempelwaarde in met de **knoppen TEMPO[+]/[-]**.

Instelling
2 t/m 99

OPMERKING

De instelling kan automatisch vast zijn en mag de instellingswaarde van de hoge limiet van de Dynamic Gate niet overschrijden.

6-6. Hoge limiet Dynamic Gate

Stappen:
Houd de modusschakelaar → [6] → [6] → ingedrukt.

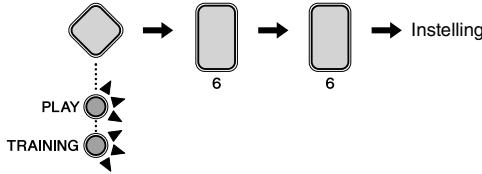

Voor Dynamic Gate (pagina 33) kunt u de hoge limiet (de drempelwaarde tussen normaal en sterk) instellen.

- Houd de **modusschakelaar** ingedrukt om Menu Mode te activeren.
- Druk op de **nummerknop [6]** om de parametergroep Training Settings te selecteren.
- Druk op de **nummerknop [6]** om de hoge limiet van de Dynamic Gate te selecteren.
- Stel de drempelwaarde in met de **knoppen TEMPO[+]/[-]**.

Instelling
2 t/m 99

OPMERKING

De instelling kan automatisch vast zijn en mag niet onder de instellingswaarde van de lage limiet van de Dynamic Gate liggen.

6-7. Fast Blast-timer

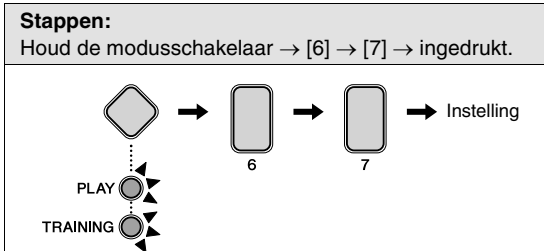

U kunt de oefentimer voor Fast Blast instellen (pagina 39). De timer begint met aftellen bij het begin van een oefening en als de ingestelde tijd is bereikt, wordt de oefening automatisch beëindigd.

1. Houd de **modusschakelaar** ingedrukt om Menu Mode te activeren.
2. Druk op de **nummerknoop [6]** om de parametergroep Training Settings te selecteren.
3. Druk op de **nummerknoop [7]** om de parameter Fast Blast Timer te selecteren.
4. Selecteer de gewenste oefentijd met de **nummerknoop [1] t/m [10]**.

Nummerknoop	Instellingen
[1]	Off
[2]	10 seconden
[3]	30 seconden
[4]	60 seconden
[5]	90 seconden
[6]	120 seconden
[7]	180 seconden
[8]	300 seconden
[9]	480 seconden
[10]	600 seconden

7 Overige instellingen

7-1. Voice Guidance-volume

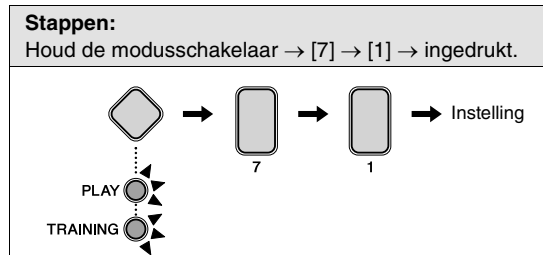

1. Houd de **modusschakelaar** ingedrukt om Menu Mode te activeren.
2. Druk op de **nummerknoop [7]** om de overige instellingen te selecteren.
3. Druk op de **nummerknoop [1]** om Voice Guidance Volume te selecteren.
4. Stel het volume van uw voorkeur in met de **nummerknoop [1] t/m [10]**.

Instelling
1 t/m 10

OPMERKING

Als u deze parameter op [1] instelt, wordt de Voice Guidance uitgeschakeld.

7-2. Operation Sound-volume

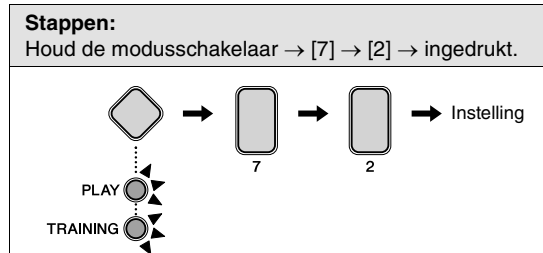

1. Houd de **modusschakelaar** ingedrukt om Menu Mode te activeren.
2. Druk op de **nummerknoop [7]** om de overige instellingen te selecteren.
3. Druk op de **nummerknoop [2]** om Operation Sound Volume te selecteren.
4. Stel het volume van uw voorkeur in met de **nummerknoop [1] t/m [10]**.

Instelling
1 t/m 10

OPMERKING

Als u deze parameter op [1] instelt, wordt de Operation Sound uitgeschakeld.

7-3. USB-audio-uitgangsinstellingen

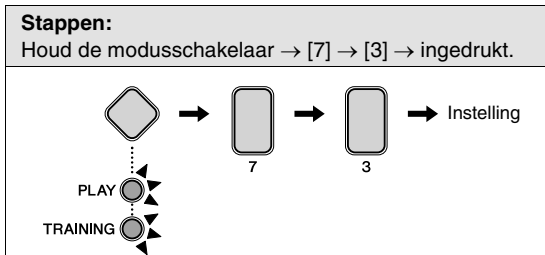

U kunt instellen of de USB-audio-invoer naar de USB out wordt verzonden of niet. Wanneer dit op Output is ingesteld, wordt de audiodata-invoer van (bijvoorbeeld) een pc met uw padperformance gemengd en worden deze samen naar de USB out verzonden. Wanneer dit op 'Not output' is ingesteld, wordt alleen uw padperformance naar de USB out verzonden, zelfs als de audiodata wordt ingevoerd en vanaf de pc afgespeeld.

1. Houd de **modusschakelaar** ingedrukt om Menu Mode te activeren.
2. Druk op de **nummerknop [7]** om de overige instellingen te selecteren.
3. Druk op de **nummerknop [3]** om de instellingen USB Audio Output te selecteren.
4. Selecteer de parameter met de **nummerknop [1] of [2]**.

Nummerknop	Instelling
[1]	Not output
[2]	Uitgang

7-4. USB-audio-uitgangsversterking

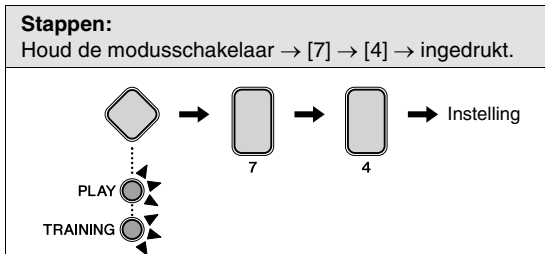

Als de USB-audio-uitgangsinstellingen op Output is ingesteld, kunt u het uitgangsversterkingsniveau instellen.

1. Houd de **modusschakelaar** ingedrukt om Menu Mode te activeren.
2. Druk op de **nummerknop [7]** om de overige instellingen te selecteren.
3. Druk op de **nummerknop [4]** om USB Audio Output Gain te selecteren.
4. Selecteer het versterkingsniveau met de **nummerknop [1] t/m [5]**.

Nummerknop	Instelling
[1]	-12 dB
[2]	-6 dB
[3]	0 dB
[4]	+6 dB
[5]	+12 dB

7-5. Tijd van de automatische uitschakelfunctie

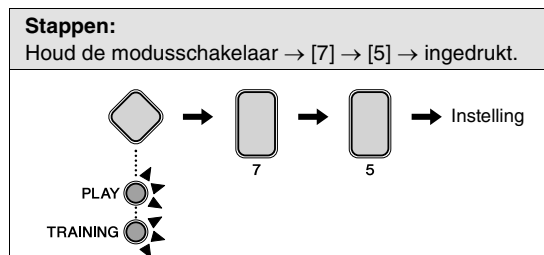

U kunt de tijd instellen waarna de functie Auto Power-Off (pagina 22) wordt geactiveerd of kunt u deze functie uitschakelen.

1. Houd de **modusschakelaar** ingedrukt om Menu Mode te activeren.
2. Druk op de **nummerknop [7]** om de overige instellingen te selecteren.
3. Druk op de **nummerknop [5]** om Auto Power-Off Time te selecteren.
4. Stel een tijd in of schakel deze functie uit met de **nummerknop [1] t/m [7]**.

Nummerknop	Instelling
[1]	Automatische uitschakelfunctie uitgezet
[2]	5 minuten
[3]	10 minuten
[4]	15 minuten
[5]	30 minuten (standaard)
[6]	60 minuten
[7]	120 minuten

7-6. Stereo/mono

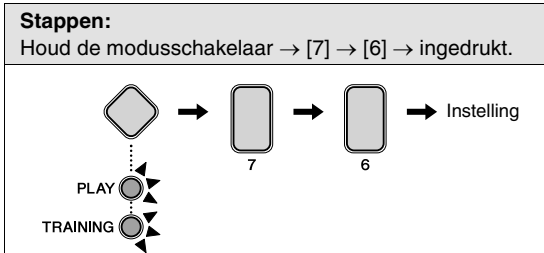

U kunt de aansluiting [PHONES/OUTPUT] instellen zodat mono- of stereogeluid wordt uitgevoerd. Wij raden u aan de instelling Mono te gebruiken als u een standaard-mono-audiokabel aansluit op deze aansluiting om uw drummodule te gebruiken met externe luidsprekers, een mengpaneel of vergelijkbare apparatuur.

1. Houd de **modusschakelaar** ingedrukt om Menu Mode te activeren.
2. Druk op de **nummernop [7]** om de overige instellingen te selecteren.
3. Druk op de **nummernop [6]** om Stereo/Mono te selecteren.
4. Selecteer Stereo/Mono met de **nummernop [1] of [2]**.

Nummernop	Instelling
[1]	Stereo
[2]	Mono

7-7. Kit initialiseren

U kunt de standaardinstellingen van een drumkit die voor een bepaalde muziekcategorie is gebruikt, terugzetten.

LET OP

Als u een kit initialiseert, gaan alle wijzigingen die u erin hebt aangebracht verloren. Controleer voordat u verdergaat dus of de kit geen onvervangbare instellingen bevat.

1. Druk de **modusschakelaar** in om het lampje PLAY in te schakelen.
2. Selecteer een muziekcategorie waarmee u de overeenkomstige kit wilt initialiseren met de **nummernop [1] t/m [10]**.

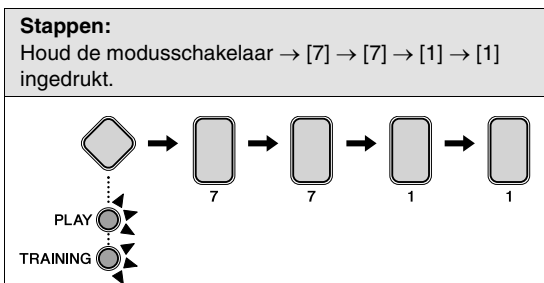

3. Houd de **modusschakelaar** ingedrukt om Menu Mode te activeren.

4. Druk op de **nummernop [7]** om de overige instellingen te selecteren.
5. Druk op de **nummernop [7]** om Initialize Kit te selecteren.
 - De nummernop [1] licht op.
6. Druk op de **nummernop [1]**.
 - De nummernop begint te knipperen.
 - Als u niet verder wilt gaan met de initialisatie, drukt u nu de **modusschakelaar** in om Menu Mode af te sluiten.
7. Druk op de **nummernop [1]**.
 - De kit wordt geïnitieerd.

7-8. Song verwijderen

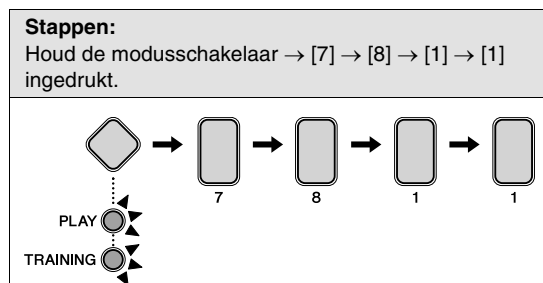

U kunt een geïmporteerde MIDI-song op de drummodule verwijderen.

LET OP

U kunt een verwijderde song terugzetten. Controleer voordat u verdergaat dus of de song geen onvervangbare data bevat.

1. Houd de **modusschakelaar** ingedrukt om Menu Mode te activeren.
2. Druk op de **nummernop [7]** om de overige instellingen te selecteren.
3. Druk op de **nummernop [8]** om Delete Song te selecteren.
 - De nummernop [1] licht op.
4. Druk op de **nummernop [1]**.
 - De nummernop begint te knipperen.
 - Als u niet verder wilt gaan met het verwijderen, drukt u nu de **modusschakelaar** in om Menu Mode af te sluiten.
5. Druk op de **nummernop [1]**.
 - De song wordt verwijderd.

7-9. Terugzetten naar laatste keer inschakelen

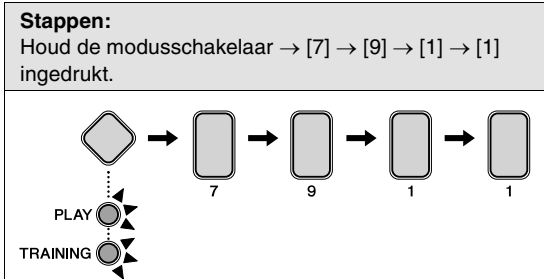

U kunt alle instellingen van drumkits, songs en Menu Mode terugzetten naar de instellingen die ze hadden bij de laatste keer dat u de drummodule hebt ingeschakeld.

LET OP

- Als u instellingen op de hieronder beschreven manier terugzet, gaan wijzigingen verloren die u erin hebt aangebracht nadat u de drummodule voor het laatst hebt ingeschakeld. Controleer voordat u verdergaat dus of deze geen onvervangbare instellingen bevatten.
- Na het importeren of verwijderen van een song en het vervolgens wijzigen van instellingen, worden door het gebruik van de procedure Revert to Last Power On de instellingen die ze hadden toen u de drummodule voor het laatst hebt ingeschakeld niet teruggezet. Hierdoor wordt alleen de status vóór de import- of verwijderingsbewerking teruggezet.

1. Houd de **modusschakelaar** ingedrukt om Menu Mode te activeren.
2. Druk op de **nummerknop [7]** om de overige instellingen te selecteren.
3. Druk op de **nummerknop [9]** om Revert to Last Power On te selecteren.
 - De nummerknop [1] licht op.
4. Druk op de **nummerknop [1]**.
 - De nummerknop begint te knipperen.
 - Als u niet verder wilt gaan met de initialisatie, drukt u nu de **modusschakelaar** in om Menu Mode af te sluiten.
5. Druk op de **nummerknop [1]**.
 - De instellingen worden geïnitieerd.

7-10. Fabrieksinstellingen terugzetten

Stappen:

Houd de modusschakelaar → [7] → [10] → [1] → [1] ingedrukt.

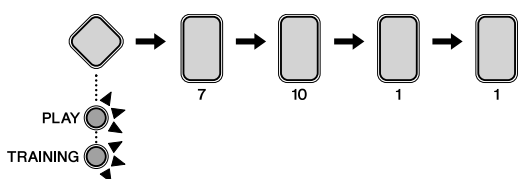

U kunt alle instellingen van drumkits, songs en Menu Mode terugzetten naar hun standaardinstellingen.

LET OP

Als u instellingen terugzet zoals hieronder wordt beschreven, gaan wijzigingen die u erin hebt aangebracht verloren. Controleer voordat u verdergaat dus of deze geen onvervangbare instellingen bevatten.

1. Houd de **modusschakelaar** ingedrukt om Menu Mode te activeren.
2. Druk op de **nummerknop [7]** om de overige instellingen te selecteren.
3. Druk op de **nummerknop [10]** om Factory Reset te selecteren.
 - De nummerknop [1] licht op.
4. Druk op de **nummerknop [1]**.
 - De nummerknop begint te knipperen.
 - Als u niet verder wilt gaan met de initialisatie, drukt u nu de **modusschakelaar** in om Menu Mode af te sluiten.
5. Druk op de **nummerknop [1]**.
 - De instellingen worden geïnitieerd.

U kunt de Factory Reset ook terugzetten door de drummodule in te schakelen terwijl u de **knoppen VOLUME[+] en [-]** ingedrukt houdt (pagina 22).

Afzonderlijk verkrijgbare accessoires integreren

Zoals hieronder wordt beschreven, kunt u verschillende accessoires* toevoegen aan uw elektronische drumkit voor een nog betere drumervaring. (*: apart verkrijgbaar)
Deze optionele externe pads waren up-to-date ten tijde van het afdrukken van deze handleiding. Informatie met betrekking tot eventuele modellen die later zijn uitgebracht, is beschikbaar op de volgende website.

<https://www.yamaha.com/dtx/>

Voor eigenaren van een DTX402K

Door de KU100 kickunit en/of de hi-hatcontroller die bij de DTX402K worden geleverd te upgraden, kunt u uw elektronische drumkit nog veel echter maken.

Als u uw KU100 upgradet naar een KP65, hebt u een voetpedaal nodig om de nieuwe kickpad te bespelen.

Als u een KP65 gebruikt, kunt u pads zoals een bekkenpad PCY95AT toevoegen. (Raadpleeg voor meer informatie 'Adding a PCY95AT Cymbal Pad' onder 'For DTX432K & DTX452K Owners'.)

■ De KU100 kickunit vervangen door een KP65 kickpad

1. Monteer de KP65 kickpad. Raadpleeg voor meer informatie Stap 11 op pagina 18.
2. Schakel de drummodule uit.
De KP65 kickpad moet worden aangesloten terwijl de drummodule is uitgeschakeld.
3. Koppel de kabel van de KU100 los en steek deze in de aansluiting [OUT ► DTX] aan de achterkant van de KP65.

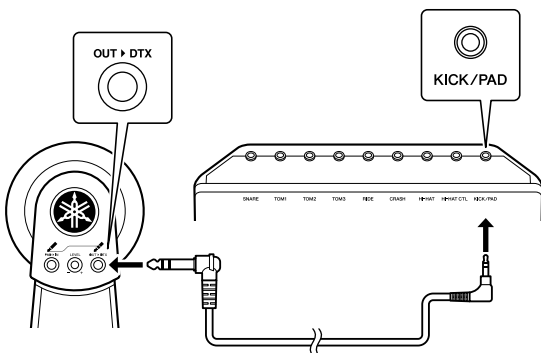

4. Schakel de drummodule in.
5. Stel het kicktype in op KP65. Raadpleeg de beschrijving van de parameter Pedal Types vanuit Menu Mode voor meer informatie (pagina 50).
6. Bespeel de KP65 kickpad.

■ De meegeleverde hi-hatcontroller vervangen door een HH65 hi-hatcontroller

1. Schakel de drummodule uit.
De HH65 hi-hatcontroller moet worden aangesloten terwijl de drummodule is uitgeschakeld.
2. Koppel de kabel van de meegeleverde hi-hatcontroller los en steek deze in de aansluiting [OUTPUT] op de HH65.
3. Schakel de drummodule in.
4. Stel het hi-hatcontrollertype in op HH65. Raadpleeg de beschrijving van de parameter Pedal Types vanuit Menu Mode voor meer informatie (pagina 50).
5. Bespeel de HH65 hi-hatcontroller.

Voor eigenaren van een DTX432K of DTX452K

■ Een PCY95AT bekkenpad toevoegen

1. Schakel de drummodule uit.
De PCY95AT bekkenpad moet worden aangesloten terwijl de drummodule is uitgeschakeld.
2. Sluit de kabel die bij de bekkenpad is geleverd aan op de aansluiting [PAD ► IN] van de KP65 kickpad.

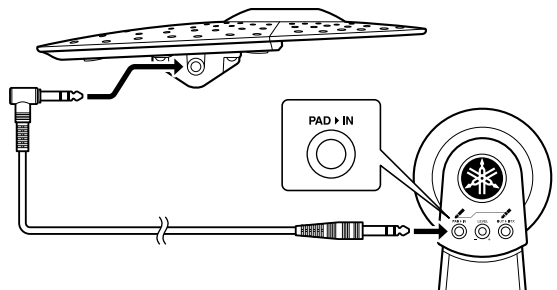

3. Schakel de drummodule in.
4. Bespeel de bekkenpad die u zojuist hebt toegevoegd.

Aansluiten op een computer

Door de drummodule met een USB-kabel aan een computer of een smart-apparaat zoals een iPhone/iPad aan te sluiten, kunt u audio- of MIDI-data verzenden of ontvangen. In dit gedeelte wordt uitgelegd hoe u de drummodule en de computer op elkaar aansluit.

OPMERKING

Een USB-kabel wordt niet meegeleverd.

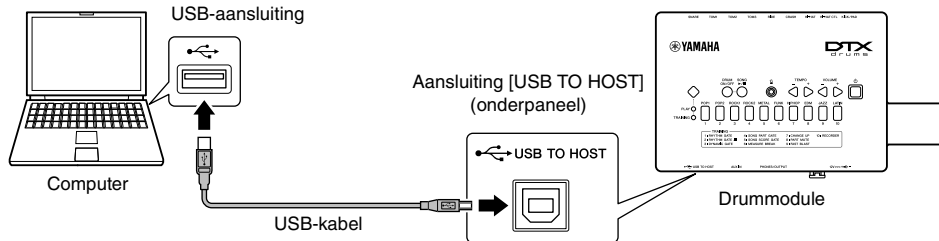

■ Voorzorgsmaatregelen bij het gebruik van de aansluiting [USB TO HOST]

Als u de computer op de aansluiting [USB TO HOST] aansluit, moet u de volgende punten in acht nemen. Als u dit niet doet, loopt u het risico dat de computer vastloopt en dat gegevens worden beschadigd of verloren gaan.

Als de computer of de drummodule vastloopt, start u de toepassingssoftware of het besturingssysteem van de computer opnieuw op of schakelt u de drummodule uit en weer in.

LET OP

- Gebruik een USB-kabel van het type A-B. Zorg er ook voor dat de kabel niet langer is dan 3 meter. U kunt geen USB 3.0-kabels gebruiken.
- Voordat u een computer op de aansluiting [USB TO HOST] aansluit, sluit u de eventuele energiebesparende modus van de computer af (zoals de sluimerstand, de slaapstand of stand-by).
- Voordat u de drummodule in-/uitschakelt of de USB-kabel aansluit op of loskoppelt van de aansluiting [USB TO HOST], moet u een open toepassingssoftware op de computer afsluiten.
- Als u de drummodule in-/uitschakelt, moet u minstens zes seconden wachten voordat u de USB-kabel aansluit of loskoppelt.

Het USB-stuurprogramma van de Yamaha Steinberg installeren

Als u audiogegevens met een Windows-computer wilt gebruiken, moet u het USB-stuurprogramma van Yamaha Steinberg installeren.

OPMERKING

Wanneer u een MacOS-computer gebruikt of wanneer u een Windows-computer gebruikt om alleen MIDI-gegevens te verwerken, hoeft u het USB-stuurprogramma van Yamaha Steinberg niet te installeren.

1. Download het meest recente Yamaha Steinberg USB-stuurprogramma via de volgende URL.

<https://download.yamaha.com/>

Nadat u toegang tot de ondersteuningswebsite hebt gekregen (en op Firmware/Software Updates hebt geklikt), voert u de gewenste modelnaam in.

- Druk op de knop [↓ (stuurprogramma)], download en open het bestand.

OPMERKING

- Op de bovenstaande webpagina vindt u informatie over systeemvereisten.
- Ter verbetering kan het Yamaha Steinberg USB-stuurprogramma zonder voorafgaande kennisgeving worden bijgewerkt. Raadpleeg de bovenstaande website voor de meeste recente informatie.

2. Installeer het Yamaha Steinberg USB-stuurprogramma op uw computer.
Zie voor meer informatie de installatiehandleiding voor het Yamaha Steinberg USB-stuurprogramma.

Meer informatie over MIDI

De informatie met betrekking tot MIDI en het maken van muziek met een computer vindt u in de MIDI-naslaggids. U kunt de MIDI-naslaggids (PDF) vanaf de volgende website downloaden.

<https://download.yamaha.com/>

Nadat u toegang tot de ondersteuningswebsite hebt gekregen (en op Manual Library hebt geklikt), voert u de gewenste modelnaam in.

Problemen oplossen

Sommige problemen zijn mogelijk opgelost door de standaardinstellingen (fabrieksinstellingen) terug te zetten. Als de volgende instructies niet werken, raden we u aan de fabrieksinstellingen terug te zetten (zie pagina 22).

Er wordt geen geluid geproduceerd wanneer een pad wordt aangeslagen of het volume lager is dan verwacht.

■ **Controleer de aansluitingen als volgt.**

- Controleer of de pads op de juiste manier zijn aangesloten op de triggeringangsaansluitingen van de drummodule.
- Zorg ervoor dat de hoofdtelefoon of luidspreker correct op de aansluiting [PHONES/OUTPUT] (niet de aansluiting [AUX IN]) op de drummodule is aangesloten.
- Zorg ervoor dat de op de drummodule aangesloten versterker of speakers aan staan en niet zijn ingesteld op het laagste volume.
- Als u een KP65 kickpad gebruikt, kunt u de Level-draaiknop aanpassen.
- Controleer of de kabels die u gebruikt in goede staat verkeren.

■ **Voor DTX402K**

Zorg ervoor dat een HH40 hi-hatcontroller correct op de aansluiting [HI-HAT CTL] is aangesloten en een KU100 kickunit op de aansluiting [KICK/PAD] op de drummodule is aangesloten (pagina 57).

■ **Ga als volgt te werk om de instellingen van de drummodule te controleren.**

- Controleer of het volume van de drummodule niet volledig is uitgezet. Ook als u het volume rechtstreeks met numerieke waarden invoert door de nummerknoppen te gebruiken, moet u proberen de nummerknoppen in een snel achter elkaar in te drukken (zie pagina 41).
- Pas de volgende parameter vanuit Menu Mode aan.
 - Padvolume (zie pagina 43)
 - Versterking (zie pagina 50)
 - Padaanslagcurve (zie pagina 48)
 - Overspraak (zie pagina 49)
 - Snarepadtype (zie pagina 49)
 - Pedaaltype (zie pagina 50)
 - Lokale besturing (zie pagina 45)

■ **Als kickgeluiden niet worden geproduceerd zoals verwacht, kunt u het volgende proberen.**

- Mogelijk worden lage noten niet geproduceerd afhankelijk van de specifieke hoofdtelefoon die u gebruikt. Probeer indien nodig een andere hoofdtelefoon.

■ **Voor DTX402K**

Als u een KU100 kickunit gebruikt, sluit u een HH40 hi-hatcontroller aan voordat u de drummodule inschakelt. Schakel de drummodule niet in terwijl de HH40 is ingedrukt. De drummodule kan het type pedaal dan niet goed bepalen waardoor de kick mogelijk veel minder geluid produceert dan verwacht.

■ **Als u geen foot closed hi-hatgeluiden kunt spelen, kunt u het volgende proberen.**

- Zorg dat u de hi-hatcontroller stevig en volledig bedient.
- Controleer of de parameter Double Bass Drum vanuit Menu Mode op Off is ingesteld (zie pagina 44).
- Als u een HH65 hi-hatcontroller gebruikt, stelt u de parameter Foot Close Position vanuit Menu Mode in op een lage waarde (zie pagina 46).

Geluiden of volumes klinken niet zoals verwacht.

- **Als hi-hat splashgeluiden niet zoals verwacht worden geproduceerd, kunt u het volgende proberen.**
 - Pas de parameter Splash Sensitivity aan vanuit Menu Mode (zie pagina 46).
- **Als het moeilijk is om gesloten hi-hatgeluiden te produceren met een HH65 hi-hatcontroller, kunt u het volgende proberen.**
 - Pas de parameter Foot Close Position aan vanuit Menu Mode (zie pagina 46).
- **Als het moeilijk is om hardere en zachtere foot-closed hi-hatgeluiden te produceren, kunt u het volgende proberen.**
 - Controleer of de parameter Pedal Type vanuit Menu Mode goed is ingesteld (zie pagina 50).
 - **Voor DTX402K**
Als u een HH40 hi-hatcontroller gebruikt, ligt de snelheid vast, ongeacht hoe hard of zacht de HH40 wordt ingedrukt. Pas de parameter Foot Close Velocity aan vanuit Menu Mode (zie pagina 47).
- **Als pads alleen geluiden met een zeer hoog volume (hoge snelheden) produceren, kunt u het volgende proberen.**
 - Pas de gevoeligheid van de drumkit aan (zie pagina 26).
 - Pas de parameter Gain aan vanuit Menu Mode. Hoge instellingen resulteren in luide drumgeluiden (zie pagina 50).
 - Pas de parameter Pad Velocity Curve aan vanuit Menu Mode (zie pagina 48).
 - Controleer of u alleen de aanbevolen Yamaha-pads gebruikt. (Producten van andere fabrikanten kunnen extreem grote signalen uitvoeren.)
- **Als de volumes van drumgeluiden die door verschillende pads worden geproduceerd niet goed gebalanceerd zijn, gaat u op de volgende manier verder.**
 - Pas de parameter Pad Volume aan vanuit Menu Mode voor elke pad (zie pagina 43).
 - Controleer of de parameter Stereo/Mono vanuit Menu Mode goed is ingesteld (zie pagina 55).
- **Als het volume van de drummodule niet goed is gebalanceerd met dat van het apparaat dat op de aansluiting [AUX IN] is aangesloten (bijvoorbeeld een draagbare muzikspeler), gaat u als volgt te werk.**
 - Controleer of het volume van het aangesloten apparaat op een geschikt niveau is ingesteld (zie pagina 21).
- **Als het volume van uw drumspel niet goed is gebalanceerd met dat van een drummodulesong, gaat u als volgt te werk.**
 - Pas het songvolume aan (zie pagina 27).

Als u dubbele triggers, overspraak of overgeslagen geluiden opmerkt (zoals hieronder wordt beschreven), gaat u als volgt te werk.

- **Dubbele triggers: er worden meerdere geluiden geproduceerd als reactie op één tik:**
 - Als de desbetreffende pad of drumtrigger een controller heeft voor het aanpassen van de uitvoer of gevoeligheid, draait u die omlaag.
 - Controleer of de parameter Pad Type vanuit Menu Mode goed is ingesteld (zie pagina 49).
 - Controleer of de parameter Gain vanuit Menu Mode niet te hoog is ingesteld (zie pagina 50).
- **Overspraak: er wordt geluid geproduceerd door een andere pad dan de pad die is aangeslagen:**
 - Pas de volgende parameter vanuit Menu Mode aan.
 - Versterking (zie pagina 50)
 - Minimumniveau (zie pagina 50)
 - Overspraak (zie pagina 49)
- **Overgeslagen geluiden: een pad produceert geen geluid (meestal tijdens roffels en fills):**
 - Pas de parameter Crosstalk vanuit Menu Mode aan tot een geschikt niveau voor elke betrokken pad (zie pagina 49).

Andere algemene vragen

- **Hoe zorg ik dat de instellingen van de drummodule worden opgeslagen?**
 - De instellingen van de drummodule worden automatisch opgeslagen als u de drummodule uitschakelt met de knop [⏻] (Standby/On) (zie pagina 22).
- **Hoe zet ik alle parameters van de drummodule terug op hun standaardinstellingen?**
 - U kunt standaardinstellingen terugzetten met de functie Factory Reset (zie pagina 22).
- **Hoe zet ik alle parameters van de drummodule terug op de instellingen die ze hadden toen ik de drummodule voor het laatst heb ingeschakeld?**
 - U kunt dit doen met de functie Revert to Last Power On (zie pagina 56).
- **Hoe zet ik alleen een gewenste drumkit terug op de standaardinstelling?**
 - Initialiseer de kit vanuit Menu Mode (zie pagina 55).
- **Hoe zorg ik dat de drummodule niet wordt uitgeschakeld tijdens het gebruik?**
 - Zet de automatische uitschakelfunctie (zie pagina 22).
- **Hoe zet ik de Voice Guidance of het bedieningsgeluid uit?**
 - Pas de parameter Voice Guidance Volume (pagina 53) of het Operation Sound-volume (pagina 53) aan naar [1].
- **Als functie cimbaaldemping niet werkt, kunt u het volgende proberen.**
 - Controleer of u een crash-bekkenpad met sensor gebruikt. (zie pagina 17).

* U kunt ook tips bij het oplossen van problemen vinden in de MIDI-naslaggids (PDF). (zie pagina 58).

Datalijst

■ Lijst met muziekcategorieën

Number	Muziekcategorie	Songbeschrijving	Kitbeschrijving
1	POP1	8-beat pop	Een veelzijdig kit die geschikt is voor pop.
2	POP2	16-beat pop	Een kit die gated reverb drumgeluiden simuleert.
3	ROCK1	8-beat rock	Een kit met krachtige geluiden die geschikt zijn voor rockmuziek.
4	ROCK2	Rocknummer met een swingritme	Een andere kit met verschillende kenmerken die ook geschikt is voor rockmuziek.
5	METAL	Een heavy-metalsong met twee basdrums.	Een kit met een basdrum die aan een hi-hatcontroller is toegewezen. Handig voor set-up met een dubbele bas.
6	FUNK	Up-tempo funk	Een kit met een onderscheidend hoog gestemde snaredrum.
7	HIPHOP	Moderne hip-hop	Een kit met een algemene set-up voor moderne hip-hop.
8	EDM	Elektronische dance-muziek	Een kit met een algemene set-up voor elektronische dance-muziek.
9	JAZZ	4-beat jazz	Een kit met drums van een kleine diameter. Geschikt voor jazz.
10	LATIN	Salsa, een soort latin-muziek	Een kit met verschillende latin percussiegeluiden.

■ Voicelijst

Kick

- 1 MapleC 22
- 2 Big Gate
- 3 Rock
- 4 Vtg50s 22
- 5 Vtg70s 24
- 6 Metal
- 7 BirchC 22
- 8 Jazz
- 9 HipHop 1
- 10 HipHop 2
- 11 HipHop 3
- 12 HipHop 4
- 13 HipHop 5
- 14 HipHop 6
- 15 HipHop 7
- 16 HipHop 8
- 17 HipHop 9
- 18 EDM
- 19 T8-1
- 20 T8-2
- 21 T8-3
- 22 T8-4
- 23 T9-1
- 24 T9-2
- 25 T9 Hard
- 26 ElecComp
- 27 Break 1
- 28 Break 2
- 29 DNB 1
- 30 DNB 2

Snare

- 31 MapleCustm
- 32 Big Gate
- 33 Rock
- 34 Vintage50s
- 35 Vintage70s
- 36 Metal
- 37 BirchCustm
- 38 Jazz
- 39 HipHop 1
- 40 HipHop 2
- 41 EDM
- 42 T8
- 43 T9
- 44 Analog
- 45 Gate 1
- 46 Gate 2
- 47 Gate 3
- 48 Electro 1
- 49 Electro 2
- 50 Electro 3
- 51 Electro 4
- 52 Break
- 53 DNB
- 54 Clap 1
- 55 Clap 2
- 56 Clap 3
- 57 Clap 4
- 58 Clap 5
- 59 Clap 6
- 60 Clap 7
- 61 Clap 8
- 62 Clap 9
- 63 Clap 10
- 64 Clap 11
- 65 Clap 12
- 66 Clap 13
- 67 Clap 14
- 68 Snap 1
- 69 Snap 2
- 70 Snap 3

Tom

- 71 MapleC H
- 72 MapleC M
- 73 MapleC L
- 74 Big Gate H
- 75 Big Gate M
- 76 Big Gate L
- 77 Rock H
- 78 Rock M
- 79 Rock L
- 80 Vintg50s H
- 81 Vintg50s M
- 82 Vintg50s L
- 83 Vintg70s H
- 84 Vintg70s M
- 85 Vintg70s L
- 86 Metal H
- 87 Metal M
- 88 Metal L
- 89 BirchC H
- 90 BirchC M
- 91 BirchC L
- 92 Jazz H
- 93 Jazz M
- 94 Jazz L
- 95 Gate H
- 96 Gate M
- 97 Gate L
- 98 Electro H
- 99 Electro M
- 100 Electro L
- 101 T8-1 H
- 102 T8-1 M
- 103 T8-1 L
- 104 T8-2 H
- 105 T8-2 M
- 106 T8-2 L
- 107 T9-1 H
- 108 T9-1 M
- 109 T9-1 L
- 110 Syn H
- 111 Syn M
- 112 Syn L

Bekken

- 113 DarkRd20-1
- 114 DarkRd20-2
- 115 VtgRd 22
- 116 WarmRd 20
- 117 JazzRd 22
- 118 SzRide 20
- 119 Brilliant16
- 120 Brilliant18
- 121 Vivid 17
- 122 Bright 18
- 123 Dark 18
- 124 Vintage 16
- 125 Vintage 18
- 126 Jazz 18
- 127 SzCrash 20
- 128 Splash 1
- 129 Splash 2
- 130 China
- 131 Trash
- 132 ElecRide 1
- 133 ElecRide 2
- 134 ElecRide 3
- 135 ElecShaker
- 136 T8 Ride
- 137 T9 Ride
- 138 ElecCym 1
- 139 ElecCym 2
- 140 ElecCym 3
- 141 ElecCym 4
- 142 T8 Crash
- 143 T9 Crash
- 144 SynCrash 1
- 145 SynCrash 2
- 146 HipHopCr 1
- 147 HipHopCr 2
- 148 HipHopCr 3
- 149 HipHopCr 4
- 150 HipHopCr 5
- 151 RevCym 1
- 152 RevCym 2

Hi-Hat

153 Brilliant14
 154 Dark 14
 155 Vintage 14
 156 Bright 14
 157 Jazz 14
 158 R&B 1
 159 R&B 2
 160 Electro 1
 161 Electro 2
 162 Electro 3
 163 Electro 4
 164 T8
 165 T9
 166 HipHop 1
 167 HipHop 2
 168 DNB

Percussion

169 Cajon Mt
 170 Cajon Slp
 171 Cajon Lo
 172 Cajon Ft
 173 PndeiroTap
 174 PndeiroOp
 175 PndeiroShk
 176 PndeiroSld
 177 Claves
 178 Conga H Sw
 179 Conga L Sw
 180 BongoH Sw
 181 BongoL Sw
 182 Cowbell1Sw
 183 Cowbell 2
 184 Cowbell 3
 185 Shaker Op
 186 Shaker Cl
 187 Timbales H
 188 Timbales L
 189 Vibraslap
 190 Surdo Sw
 191 Tambarin 1
 192 Tambarin 2
 193 Maracas
 194 TriangleOp
 195 TriangleMt
 196 GuiroShort
 197 GuiroLong
 198 Agogo H
 199 Agogo L
 200 WoodBlockH
 201 WoodBlockL
 202 Caxixi Hit
 203 Whistle S
 204 Whistle L
 205 Djambe Lo
 206 Djambe Op
 207 Djambe Slp
 208 Djambe Mt
 209 TalkDr Op
 210 PotDrum Op
 211 Dundun Op
 212 Dundun Cl
 213 Darbuka Op
 214 Darbuka Sl
 215 Darbuka Mt
 216 Sangban Op
 217 Kenkeni Op
 218 AfricanBIH
 219 AfricanBIL
 220 Tombak Op
 221 Daf Open
 222 Daf Slap
 223 Daf Mute
 224 Riq Open
 225 Riq Slap
 226 Riq Shake
 227 Riq Hit
 228 Sagat Op
 229 Sagat Cl
 230 Sagat Sw
 231 Tabla Na
 232 Bayan Ge
 233 Dhol RH Op
 234 Dhol RH Cl
 235 Dhol LH Op
 236 Dhol LH Cl
 237 KanjiraHit
 238 KanjiraSlp
 239 KanjiraShk
 240 ZangGu
 241 ZangGu Rim
 242 BianGu
 243 BianGu Rim
 244 BianGuHand
 245 TangGu
 246 TangGu Rim
 247 PaiGu 1
 248 PaiGu 2
 249 PaiGu 3
 250 XiaoBo Opn
 251 XiaoBo Cls
 252 DaBo Opn
 253 DaBo Cls
 254 XiaoLuo
 255 ZhongLuo
 256 FengLuo
 257 ShangNao 1
 258 ShangNao 2
 259 Qing H
 260 Qing L
 261 Taiko Don
 262 Taiko Ka
 263 KoTaik1Ten
 264 KoTaik1Tsu
 265 KoTaik2Ten
 266 KoTaik2Tsu
 267 TsuzumiPon
 268 TsuzumiBnd
 269 OokawaChon
 270 Temple Blk
 271 KontikiKon
 272 Kontiki Ki

273 Atari Kon
 274 Atari Chi
 275 Ainote 1
 276 Ainote 2
 277 GranCasaOp
 278 Castanet
 279 SleighBel
 280 WindChime
 281 HandCym Op
 282 HandCym Mt
 283 FingrCymOp
 284 RibonCrash
 285 Timpani
 286 Tamtam
 287 Latin HH

Technische gegevens



■ Drummodule

Toongenerator	Type	AWM2
	Maximale polyfonie	64 noten
	voices	Drum en percussie: 287 Toetsenbord: 128
	Drumkits	10 (welke alle kunnen worden bewerkt en overschreven)
	Songs	10
	Reverb	9 typen
Metronoom	Tempo	30 t/m 300 BPM (functies Tap Tempo en Voice Guidance)
	Tellen	1/4 t/m 9/4
Overig	Aansluitingen	SNARE (ministereo-audio) TOM1 (minimono-audio) TOM2 (minimono-audio) TOM3 (minimono-audio) RIDE (minimono-audio) CRASH (ministereo-audio) HI-HAT (minimono-audio) HI-HAT CTL (ministereo-audio) KICK/PAD (ministereo-audio) USB TO HOST (type B) AUX IN (ministereo-audio) PHONES/OUTPUT (standaardstereo-audio) DC IN
	Stroomverbruik	5 W
	Netadapter	PA-130 (of een door Yamaha aanbevolen equivalent)
	Afmetingen en gewicht	269 (B) × 147 (D) × 39 (H) mm, 0,5 kg 25,4-1,4 cm (W) × 12,7-2 cm (D) × 2,54-1,4 cm (H), 0,45 kg 0,5 kg

* De inhoud van deze handleiding geldt voor de meest recente specificaties op de datum dat de handleiding werd gepubliceerd. Voor de meest recente handleiding gaat u naar de website van Yamaha, waar u het bestand met de handleiding kunt downloaden. Aangezien specificaties, apparatuur en afzonderlijk verkochte accessoires kunnen verschillen per gebied, kunt u het beste contact opnemen met uw Yamaha-leverancier.

Index

Symbolen

[12V  +  -], aansluiting	24
[] (metronoom), knop	23
[▶/■], knop	23
[⏻] (Standby/On), knop	23
[AUX IN], aansluiting	24
[DRUM ON/OFF], knop	23
[HI-HAT CTL], aansluiting	24
[KICK/PAD], aansluiting	24
[PHONES/OUTPUT], aansluiting	24
[TEMPO], knoppen	23
[USB TO HOST], aansluiting	24, 58
[VOLUME], knoppen	23

A

Af speelmodus	23, 26
Afzonderlijk verkrijgbare accessoires	57
Automatische uitschakelfunctie	22

B

Bedieningspaneel	24
Bekken/hi-hatpads	9, 10, 11
Bekkenhouders	9, 10, 11
Besturingspaneel	23

C

CHANGE UP	37
Cimbaaldemping	25
Computer	58
Crash-bekkenpad	9, 10, 11
Cross-sticktechniek	25

D

Dempen	28
Drummodule	9, 10, 11
Drumsleutel	9, 10, 11
Dubbele basdrum	44
DYNAMIC GATE	33

F

Fabrieksinstellingen terugzetten	22, 56
FAST BLAST	39
Foot closed	25
FP6110A	10, 11

G

Gesloten	25
Gesloten rimshots	25
Gevoeligheid	26

H

Headshots	25
HH40 hi-hatcontroller	9
HH65 hi-hatcontroller	10, 11, 25, 57
Hi-hathouder	9, 10, 11
Hi-hatsplash	25
Hoofdtelefoon	21

K

Kabelbandjes	9, 10, 11, 20
Kabelklem	21
Kickunit	57
Kit	26
Klik	29
KP65	10, 11, 57
KU100 kickunit	9

L

Lijst met muziekcategorieën	62
Luidsprekers	21

M

MEASURE BREAK	36
Menu Mode	23, 41
Metronoom	29
MIDI-instellingen	45
MIDI-naslaggids	7
MIDI-naslagwerk	58
Modusschakelaar	23
Moeilijkheidsniveau	51
Muzikspeler	21

N

Negenkanaals verdeelkabel	9, 10, 11
Netadapter	9, 10, 11, 21
Nummerknoppen	23

O

Onderpaneel	24
Open	25
Open rimshots	25
Overspraak	49

P

PART MUTE	38
Patroon	42
PCY95AT	57

R

Rand	25
RECORDER	40
RHYTHM GATE	32

S

Score	31
Snarepad	25
Song	27
SONG PART GATE	34
SONG SCORE GATE	35
Song verwijderen	55
S-vleugelbout	11

T

Tellen	42
Tempo	29
Tempo tikken	30
Terugzetten naar laatste keer inschakelen	56
Toms	13
TP70S Snarepad	11, 25
Trainingsmodus	23, 31
Triggeringangsansluitingen	24

V

Versterking	50
Voice Guidance	29, 53
Voicelijst	62

Y

Yamaha Steinberg USB-stuurprogramma	58
-------------------------------------	----

Important Notice: Guarantee Information for customers in European Economic Area (EEA) and Switzerland

English	Important Notice: Guarantee Information for customers in EEA* and Switzerland For detailed guarantee information about this Yamaha product, and Pan-EEA* and Switzerland warranty service, please either visit the website address below (Printable file is available at our website) or contact the Yamaha representative office for your country. * EEA: European Economic Area
Deutsch	Wichtiger Hinweis: Garantie-Information für Kunden in der EWR* und der Schweiz Für nähere Garantie-Information über dieses Produkt von Yamaha, sowie über den Pan-EEA* und Schweizer Garantieservice, besuchen Sie bitte entweder die folgende angegebene Internetadresse (eine druckfähige Version befindet sich auch auf unserer Website), oder wenden Sie sich an den für Ihr Land zuständigen Yamaha-Vertrieb. *EWR: Europäischer Wirtschaftsraum
Français	Remarque importante: informations de garantie pour les clients de l'EEE* et la Suisse Pour des informations plus détaillées sur la garantie de ce produit Yamaha et sur le service de garantie applicable dans l'espace de l'EEE* ainsi qu'en Suisse, consultez notre site Web à l'adresse ci-dessous (le fichier imprimable est disponible sur notre site Web) ou contactez directement Yamaha dans votre pays de résidence. * EEE : Espace Economique Européen
Nederlands	Belangrijke mededeling: Garantie-informatie voor klanten in de EER* en Zwitserland Voor gedetailleerde garantie-informatie over dit Yamaha-product en de garantieservice in heel de EER* en Zwitserland, gaat u naar de onderstaande website (u vind een afdrukbaar bestand op onze website) of neemt u contact op met de vertegenwoordiging van Yamaha in uw land. * EER: Europese Economische Ruimte
Español	Aviso importante: información sobre la garantía para los clientes del EEE* y Suiza Para una información detallada sobre este producto Yamaha y sobre el soporte de garantía en la zona EEE* y Suiza, visite la dirección web que se incluye más abajo (la versión del archivo para imprimir esta disponible en nuestro sitio web) o póngase en contacto con el representante de Yamaha en su país. * EEE: Espacio Económico Europeo
Italiano	Avviso importante: informazioni sulla garanzia per i clienti residenti nell'EEA* e in Svizzera Per informazioni dettagliate sulla garanzia relativa a questo prodotto Yamaha e l'assistenza in garanzia in EEA* e in Svizzera, potete consultare il sito Web all'indirizzo riportato di seguito (è disponibile il file in formato stampabile) oppure contattare l'ufficio di rappresentanza locale della Yamaha. * EEA: Area Economica Europea
Português	Aviso importante: informações sobre as garantias para clientes da AEE* e da Suíça Para obter uma informação pormenorizada sobre este produto da Yamaha e sobre o serviço de garantia na AEE* e na Suíça, visite o site a seguir (o arquivo para impressão está disponível no nosso site) ou entre em contato com o escritório de representação da Yamaha no seu país. * AEE: Área Económica Europeia
Ελληνικά	Σημαντική σημείωση: Πληροφορίες εγγύησης για τους πελάτες στον ΕΟΧ* και Ελλάδα Για λεπτομερείς πληροφορίες εγγύησης σχετικά με το παρόν προϊόν της Yamaha και την κάλυψη εγγύησης σε όλο το εύρος του ΕΟΧ* και την Ελλάδα, επισκεφτείτε την παρακάτω ιστοσελίδα (Εκτυπώσιμη μορφή είναι διαθέσιμη στην ιστοσελίδα μας) ή απευθυνθείτε στην αντιπροσωπεία της Yamaha στη χώρα σας. * ΕΟΧ: Ευρωπαϊκό Οικονομικό Χώρο
Svenska	Viktig: Garantinformasjon for kunder i EES-området* och Schweiz För detaljerad information om denna Yamaha-produkt samt garantireservice i hela EES-området* och Schweiz kan du antingen besöka nedanstående webbadress (en utskriftsvänlig fil finns på webbplatsen) eller kontakta Yamahas officiella representant i ditt land. * EES: Europeiska Ekonomiska Samarbetsområdet
Norsk	Viktig merknad: Garantinformasjon for kunder i EØS* og Sveits Detaljert informasjon om dette Yamaha-produktet og garantireservice for hele EØS-området* og Sveits kan fås enten ved å besøke nettstedene nedenfor (utskriftsversion finnes på våre nettsider) eller kontakte Yamahas kontorene i landet der du bor. *EØS: Det europeiske økonomiske samarbeidsområdet
Dansk	Vigtig oplysning: Garantiplysninger til kunder i EØO* og Schweiz De kan finde detaljerede garantiplysninger om dette Yamaha-produkt og den fælles garantireserviceordning for EØO* (og Schweiz) ved at besøge det websted, der er angivet nedenfor (der findes en fil, som kan udskrives, på vores websted), eller ved at kontakte Yamahas nationale repræsentationskontor i det land, hvor De bor. * EØO: Det Europæiske Økonomiske Område

Suomi	Tärkeä ilmoitus: Takuutiedot Euroopan talousalueen (ETA)* ja Sveitsin asiakkaille Tämän Yamaha-tuotteen sekä ETA-alueen ja Sveitsin takuuta koskevat yksityiskohtaiset tiedot saatte alla olevasta nettiosoitteesta. (Tulostettava tiedosto saatavissa sivustollamme.) Voitte myös ottaa yhteyttä paikalliseen Yamaha-edustajaan. *ETA: Euroopan talousalue
Polski	Ważne: Warunki gwarancyjne obowiązujące w EOG* i Szwajcarii Aby dowiedzieć się więcej na temat warunków gwarancji tego produktu firmy Yamaha i serwisu gwarancyjnego w całym EOG* i Szwajcarii, należy odwiedzić wskazaną poniżej stronę internetową (plik govody do wydruku znajduje się na naszej stronie internetowej) lub skontaktować się z przedstawicielstwem firmy Yamaha w swoim kraju. * EOG — Europejski Obszar Gospodarczy
Česky	Důležité zprávy: Záruční informace pro zákazníky v EHS* a ve Švýcarsku Podrobné zprávy o informacích o tomto produktu Yamaha a záručním servisu v celém EHS* a ve Švýcarsku naleznete na stránce uvedené v adresě (soubor k tisku je dostupný na našich webových stránkách) nebo se můžete obrátit na zástupce firmy Yamaha ve své zemi. * EHS: Evropský hospodářský prostor
Magyar	Fontos figyelmeztetés: Garancia-információk az EGT* területén és Svájcban élő vásárlók számára A jelen Yamaha termékre vonatkozó részletes garancia-információk, valamint az EGT*-re és Svájcra kiterjedő garanciális szolgáltatás technikai részleteiben keressse fel webhelyünket az alábbi címen (a webhelyen nyomtatható fájl is található), vagy pedig lépjen kapcsolatba az országában működő Yamaha képviselői irodával. * EGT: Európai Gazdasági Térség
Eesti keel	Oluline märkus: Garantiteave Euroopa Majanduspiirkonna (EMP)* ja Šveitsi klientidele Täpsem teabe saamiseks selle Yamaha toote garantii ning kogu Euroopa Majanduspiirkonna ja Šveitsi garantiteeninduse kohta, külastage palun veebisaiti alljärgneval aadressil (meie saidil on saadaval printitav fail) või pöörduge Teie regioon Yamaha esinduse poole. * EMP: Euroopa Majanduspiirkond
Latviešu	Svarīgs paziņojums: garantijas informācija klientiem EEZ* un Šveicē Lai saņemtu detalizētāku garantijas informāciju par šo Yamaha produktu, kā arī garantijas apkalpošanu EEZ* un Šveicē, lūdzu apmeklējiet zemāk norādīto tīmekļa vietnes adresi (tīmekļa vietnē ir pieejams drukājams fails) vai sazinieties ar Jūsu valstī apkalpojamo Yamaha pārstāvniecību. * EEZ: Eiropas Ekonomikas zona
Lietuvių kalba	Dėmesio: informacija dėl garantijos priekšams EEE* ir Šveicarijoje Jei reikia išsamios informacijos apie šį „Yamaha“ produktą ir jo techninę priežiūrą visoje EEE* ir Šveicarijoje, apsilankykite mūsų svetainėje toliau nurodytu adresu (svetainėje yra spausdinamas failas) arba kreipkitės į „Yamaha“ atstovybę savo šalyje. *EEE – Europos ekonominė erdvė
Slovenščina	Dôležité upozornenie: Informácie o záruke pre zákazníkov v EHP* a Švajčiarsku Podrobnejšie informácie o záruke týkajúce sa tohto produktu od spoločnosti Yamaha a garancionom servisu v EHP* a Švajčiarsku nájdete na webovej stránke uvedenej nižšie (na našej webovej stránke je k dispozícii súbor na tlač) alebo sa obráťte na zástupcu spoločnosti Yamaha vo svojej krajine. * EHP: Európsky hospodársky priestor
Slovensčina	Pomembno obvestilo: Informacije o garanciji za kupce v EGP* in Švici Za podrobnejše informacije o tem Yamahinem izdelku ter garancijskem servisu v celotnem EGP in Švici, obiščite spletno mesto, ki je navedeno spodaj (našljiva datoteka je na voljo na našem spletnem mestu), ali se obrnite na Yamahinega predstavnika v svoji državi. * EGP: Evropski gospodarski prostor
Български език	Важно съобщение: Информация за гаранцията за клиенти в ЕИП* и Швейцария За подробна информация за гаранцията за този продукт на Yamaha и гаранционното обслужване в паневропейската зона на ЕИП* и Швейцария или посетете посочения по-долу уеб сайт (на нашия уеб сайт има файл за печат), или се свържете с представителния офис на Yamaha във вашата страна. * ЕИП: Европейско икономическо пространство
Limba română	Notificare importantă: Informații despre garanție pentru clienții din SEE* și Elveția Pentru informații detaliate privind acest produs Yamaha și serviciul de garanție Pan-SEE* și Elveția, vizitați site-ul la adresa de mai jos (fișierul imprimabil este disponibil pe site-ul nostru) sau contactați biroul reprezentanței Yamaha din țara dumneavoastră. * SEE: Spațiul Economic European

<http://europe.yamaha.com/warranty/>

Neem voor details over producten alstublieft contact op met uw dichtstbijzijnde Yamaha-vertegenwoordiging of de geautoriseerde distributeur uit het onderstaande overzicht.

NORTH AMERICA

CANADA

Yamaha Canada Music Ltd.
135 Milner Avenue, Toronto, Ontario M1S 3R1, Canada
Tel: +1-416-298-1311

U.S.A.

Yamaha Corporation of America
6600 Orangethorpe Avenue, Buena Park, CA 90620, U.S.A.
Tel: +1-714-522-9011

CENTRAL & SOUTH AMERICA

MEXICO

Yamaha de México, S.A. de C.V.
Av. Insurgentes Sur 1647 Piso 9, Col. San José Insurgentes,
Delegación Benito Juárez, México, D.F., C.P. 03900, México
Tel: +52-55-5804-0600

BRAZIL

Yamaha Musical do Brasil Ltda.
Rua Fidêncio Ramos, 302 - Cj 52 e 54 - Torre B - Vila
Olimpia - CEP 04551-010 - São Paulo/SP, Brazil
Tel: +55-11-3704-1377

ARGENTINA

Yamaha Music Latin America, S.A., Sucursal Argentina
Olga Cossetini 1553, Piso 4 Norte,
Madero Este-C1107CEK,
Buenos Aires, Argentina
Tel: +54-11-4119-7000

PANAMA AND OTHER LATIN

AMERICAN COUNTRIES/

CARIBBEAN COUNTRIES

Yamaha Music Latin America, S.A.
Edif. Torre Banco General, F7, Urb. Marbella,
Calle 47 y Aquilino de la Guardia, Panama,
P.O.Box 0823-05863, Panama, Rep.de Panama
Tel: +507-269-5311

EUROPE

THE UNITED KINGDOM/IRELAND

Yamaha Music Europe GmbH (UK)
Sherbourne Drive, Tilbrook, Milton Keynes,
MK7 8BL, U.K.
Tel: +44-1908-366700

GERMANY

Yamaha Music Europe GmbH
Siemensstrasse 22-34, 25462 Rellingen, Germany
Tel: +49-4101-303-0

SWITZERLAND/LIECHTENSTEIN

**Yamaha Music Europe GmbH, Branch
Switzerland in Thalwil**
Seestrasse 18a, 8800 Thalwil, Switzerland
Tel: +41-44-3878080

AUSTRIA/CROATIA/CZECH REPUBLIC/

HUNGARY/ROMANIA/SLOVAKIA/SLOVENIA

Yamaha Music Europe GmbH, Branch Austria
Schleiergasse 20, 1100 Wien, Austria
Tel: +43-1-60203900

POLAND

Yamaha Music Europe GmbH
Sp.z o.o. Oddzial w Polsce
ul. Wielicka 52, 02-657 Warszawa, Poland
Tel: +48-22-880-08-88

BULGARIA

Dinacord Bulgaria LTD.
Bul. Iskarsko Schose 7 Targowski Zentar Ewropa
1528 Sofia, Bulgaria
Tel: +359-2-978-20-25

MALTA

Olimpus Music Ltd.
Valletta Road, Mosta MST9010, Malta
Tel: +356-2133-2093

NETHERLANDS/BELGIUM/

LUXEMBOURG

Yamaha Music Europe, Branch Benelux
Clarissenhof 5b, 4133 AB Vianen, The Netherlands
Tel: +31-347-358040

FRANCE

Yamaha Music Europe
7 rue Ambroise Croizat, Zone d'activités de Pariest,
77183 Croissy-Beaubourg, France
Tel: +33-1-6461-4000

ITALY

Yamaha Music Europe GmbH, Branch Italy
Via Tinelli N 67/69 20855 Gerno di Lesmo (MB), Italy
Tel: +39-039-9065-1

SPAIN/PORTUGAL

Yamaha Music Europe GmbH Ibérica, Sucursal en España
Ctra. de la Coruña km. 17,200, 28231
Las Rozas de Madrid, Spain
Tel: +34-91-639-88-88

GREECE

Philippos Nakas S.A. The Music House
19th klm. Leof. Lavriou 190 02 Peania - Attiki, Greece
Tel: +30-210-6686260

SWEDEN

**Yamaha Music Europe GmbH Germany filial
Scandinavia**
JA Wettergrensgata 1, 400 43 Göteborg, Sweden
Tel: +46-31-89-34-00

DENMARK

**Yamaha Music Denmark,
Filial of Yamaha Music Europe GmbH, Tyskland**
Generatorvej 8C, ST. TH., 2860 Søborg, Denmark
Tel: +45-44-92-49-00

FINLAND

F-Musiikki Oy
Antaksentie 4
FI-01510 Vantaa, Finland
Tel: +358 (0)96185111

NORWAY

**Yamaha Music Europe GmbH Germany -
Norwegian Branch**
Grini Næringspark 1, 1332 Østerås, Norway
Tel: +47-6716-7800

ICELAND

Hljóðfæræhusid Ehf.
Sidumula 20
IS-108 Reykjavik, Iceland
Tel: +354-525-5050

CYPRUS

Nakas Music Cyprus Ltd.
Nikis Ave 2k
1086 Nicosia
Tel: +357-22-511080
Major Music Center
21 Ali Riza Ave. Ortakoy
P.O.Box 475 Lefkoşa, Cyprus
Tel: (392) 227 9213

RUSSIA

Yamaha Music (Russia) LLC.
Room 37, entrance 7, bld. 7, Kievskaya street, Moscow,
121059, Russia
Tel: +7-495-626-5005

OTHER EUROPEAN COUNTRIES

Yamaha Music Europe GmbH
Siemensstrasse 22-34, 25462 Rellingen, Germany
Tel: +49-4101-303-0

AFRICA

Yamaha Music Gulf FZE
JAFZA-16, Office 512, P.O.Box 17328,
Jebel Ali FZE, Dubai, UAE
Tel: +971-4-801-1500

MIDDLE EAST

TURKEY

**Yamaha Music Europe GmbH
Merkezi Almanya Türkiye Istanbul Şubesi**
Maslak Meydan Sodak, Spring Giz Plaza Bagimsiz Böl.
No:3, Sariyer Istanbul, Turkey
Tel: +90-212-999-8010

ISRAEL

RBX International Co., Ltd.
P.O.Box 10245, Petach-Tikva, 49002
Tel: (972) 3-925-6900

OTHER COUNTRIES

Yamaha Music Gulf FZE
JAFZA-16, Office 512, P.O.Box 17328,
Jebel Ali FZE, Dubai, UAE
Tel: +971-4-801-1500

ASIA

THE PEOPLE'S REPUBLIC OF CHINA

Yamaha Music & Electronics (China) Co., Ltd.
2F, Yunhedasha, 1818 Xinzha-lu, Jingan-qu,
Shanghai, China
Tel: +86-400-051-7700

HONG KONG

Tom Lee Music Co., Ltd.
11/F., Silvercord Tower 1, 30 Canton Road,
Tsimshatsui, Kowloon, Hong Kong
Tel: +852-2737-7688

INDIA

Yamaha Music India Private Limited
P-401, JMD Megapolis, Sector-48, Sohna Road,
Gurgaon-122018, Haryana, India
Tel: +91-124-485-3300

INDONESIA

PT. Yamaha Musik Indonesia (Distributor)
Yamaha Music Center Bldg. Jalan Jend. Gatot Subroto Kav.
4, Jakarta 12930, Indonesia
Tel: +62-21-520-2577

KOREA

Yamaha Music Korea Ltd.
8F, Dongsung Bldg. 21, Teheran-ro 87-gil, Gangnam-gu,
Seoul, 06169, Korea
Tel: +82-2-3467-3300

MALAYSIA

Yamaha Music (Malaysia) Sdn. Bhd.
No.8, Jalan Perbandaran, Kelana Jaya, 47301
Petaling Jaya, Selangor, Malaysia
Tel: +60-3-78030900

SINGAPORE

Yamaha Music (Asia) Private Limited
Block 202 Hougang Street 21, #02-00,
Singapore 530202, Singapore
Tel: +65-6740-9200

TAIWAN

Yamaha Music & Electronics Taiwan Co., Ltd.
2F., No.1, Yuanfong Rd., Banqiao Dist.,
New Taipei City 22063, Taiwan (R.O.C.)
Tel: +886-2-7741-8888

THAILAND

Siam Music Yamaha Co., Ltd.
3, 4, 15, 16th Fl., Siam Motors Building,
891/1 Rama 1 Road, Wangmai,
Pathumwan, Bangkok 10330, Thailand
Tel: +66-2215-2622

VIETNAM

Yamaha Music Vietnam Company Limited
15th Floor, Nam A Bank Tower, 201-203 Cach Mang Thang
Tam St., Ward 4, Dist.3,
Ho Chi Minh City, Vietnam
Tel: +84-28-3818-1122

OTHER ASIAN COUNTRIES

<http://asia.yamaha.com>

OCEANIA

AUSTRALIA

Yamaha Music Australia Pty. Ltd.
Level 1, 80 Market Street, South Melbourne,
VIC 3205 Australia
Tel: +61-3-9693-5111

NEW ZEALAND

Music Works LTD
P.O.BOX 6246 Wellesley, Auckland 4680,
New Zealand
Tel: +64-9-634-0099

COUNTRIES AND TRUST

TERRITORIES IN PACIFIC OCEAN

<http://asia.yamaha.com>

Yamaha web site
<https://www.yamaha.com/>
Yamaha Downloads
<https://download.yamaha.com/>