

HP506  
HP504

Roland Digital Piano  
Gebruikershandleiding

Roland

# Kijk eens wat er allemaal mogelijk is!

## Piano spelen

### Verschillende klanken spelen

pag. 16

Het apparaat heeft een grote verscheidenheid aan Tones (klanken).  
U kunt deze Tones vrijelijk selecteren en spelen.

### Twee gestapelde Tones spelen

pag. 17

U kunt twee Tones op één toets stapelen.

### Verschillende Tones spelen met de linkerhand en rechterhand

pag. 18

U kunt het klavier in linker en rechter zones verdelen, en een andere Tone voor elke zone selecteren.

### Duetten spelen

pag. 22

U kunt het klavier in linker en rechter helften verdelen, en spelen alsof er twee piano's zijn.

## Songs oefenen

### Een metronoom laten klinken

pag. 24

U kunt een metronoom laten klinken.

### Oefenen door met de ingebouwde songs mee te spelen

pag. 26

Het apparaat bevat talloze ingebouwde songs.  
Voor de songtitels raadpleegt u de 'Lijst van interne songs' (p.59).

### Elke hand apart oefenen

pag. 28

U kunt oefenen door met een song meespelen terwijl u luistert naar alleen het rechterhandgedeelte of linkerhandgedeelte dat wordt afgespeeld.

## Songs opnemen

### Uw uitvoering opnemen

pag. 31

U kunt uw eigen spel opnemen.

### De computer gebruiken om een CD te maken van een song die u heeft opgenomen

pag. 38

Een song die u heeft opgenomen kan naar de computer worden gekopieerd, en op een CD worden gezet.

# Uw piano **aanpassen**

## De aanslaggevoeligheid aanpassen

pag. 21

U kunt de aanslaggevoeligheid van het klavier aanpassen, zodat deze met uw eigen speelstijl overeenkomt.

## Galm aan het geluid toevoegen

pag. 20

U kunt galm (Ambience) toevoegen om u het gevoel te geven dat u in een concertzaal speelt.

## De helderheid van het geluid aanpassen

pag. 20

U kunt de klankkwaliteit van het geluid aanpassen, variërend van een briljante klankkleur tot een mildere klank.



# Handige functies

## De toonhoogte van het klavier of de song transponeren

pag. 23

Met de Transpose functie kunt u de toonhoogte van het klavier of van een song verschuiven, zodat u prettiger kunt spelen.

## De knoppen uitschakelen

pag. 44

Met de Panel Lock functie kunt u voorkomen dat klanken of instellingen veranderen als knoppen per ongeluk worden ingedrukt.

## De resonantie van akkoorden aanpassen

pag. 50

U kunt de resonantie van akkoorden wijzigen, door de manier waarop de zangbodem van de piano vibreert te veranderen.

## De stemming veranderen

pag. 48

U kunt tussen verschillende stemmingen afwisselen, zoals historische stemmingen die in het Barok tijdperk werden gebruikt.

## Een draadloos LAN aansluiten

pag. 45

U kunt een WNA1100-RL draadloze USB-adapter gebruiken (apart verkrijgbaar) om verbinding met een draadloos LAN te maken en draadloze toepassingen, zoals de iPad app, te gebruiken.

# Milieuvriendelijk **energy-efficiënt** ontwerp

## De stroom wordt uitgezet nadat een gespecificeerde tijd is verstreken

pag. 41

Nadat er dertig minuten zijn verstreken sinds u het apparaat voor het laatst bespeelde of bediende, wordt de stroom automatisch uitgezet.

\* Als u niet wilt dat de stroom automatisch wordt uitgezet, verandert u de 'Auto off' instelling (p.41).

Voordat u dit apparaat in gebruik neemt, leest u de secties getiteld 'Het apparaat op een veilige manier gebruiken' (p.62) en 'Belangrijke opmerkingen' (p.64) zorgvuldig door. In deze secties vindt u belangrijke informatie over het op juiste wijze gebruiken van het apparaat. Bovendien kunt u de gebruikershandleiding in zijn geheel doorlezen om een goed beeld te krijgen van alles dat uw nieuwe instrument te bieden heeft. Bewaar deze handleiding zodat u er later aan kunt refereren.

Copyright © 2013 ROLAND CORPORATION

Alle rechten voorbehouden. Niets van deze publicatie mag, in welke vorm dan ook, gereproduceerd worden zonder schriftelijke toestemming van ROLAND CORPORATION.

## Hoe de verklarende illustraties worden gelezen

Druk op één van de omsloten knoppen.

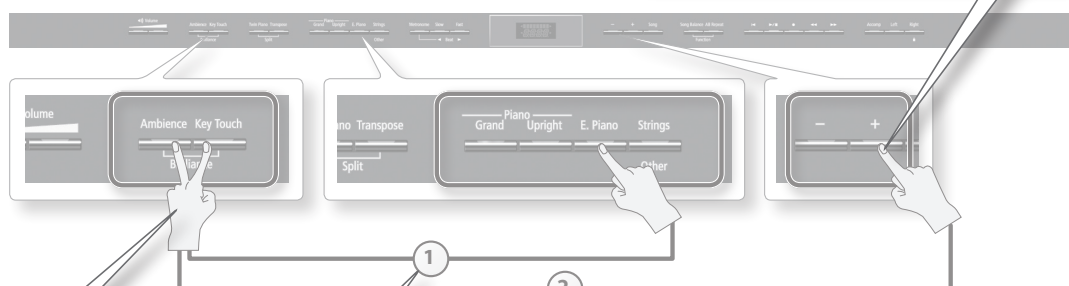

Druk twee knoppen in.

Nummers geven de volgorde van stappen aan.

Terwijl u een knop ingedrukt houdt, drukt u op een andere knop.

# Inhoud

<b>Kijk eens wat er allemaal mogelijk is!</b> .....	<b>2</b>
<b>Bedieningsgids</b> .....	<b>6</b>
<b>Paneelbeschrijvingen</b> .....	<b>10</b>
Achterpaneel en onderpaneel (HP506) .....	<b>11</b>
Achterpaneel en onderpaneel (HP504) .....	<b>12</b>
<b>Voordat u gaat spelen</b> .....	<b>13</b>
De muzieksteun opzetten .....	<b>13</b>
De klep openen/sluiten .....	<b>13</b>
De stroom aan/uitzetten .....	<b>14</b>
<b>Spelen</b> .....	<b>16</b>
Spelen met verschillende klanken .....	<b>16</b>
Van Tones veranderen .....	<b>16</b>
Spelen met twee gestapelde Tones (Dual Play) .....	<b>17</b>
Verschillende Tones spelen met de rechter en linkerhanden (Split Play) .....	<b>18</b>
Het geluid naar uw smaak aanpassen .....	<b>20</b>
Galm aan het geluid toevoegen (Ambience) .....	<b>20</b>
De helderheid van het geluid aanpassen (Brilliance) .....	<b>20</b>
De respons van het klavier aanpassen (Key Touch) .....	<b>21</b>
Het klavier verdelen zodat twee personen kunnen spelen (Twin Piano) .....	<b>22</b>
De toonhoogte verschuiven (Transpose) .....	<b>23</b>
<b>Oefenen</b> .....	<b>24</b>
Oefenen met de metronoom .....	<b>24</b>
Het tempo veranderen .....	<b>24</b>
De maatsoort veranderen .....	<b>24</b>
Het volume van de metronoom aanpassen .....	<b>25</b>
Een aftelling toevoegen om uw spel te synchroniseren .....	<b>25</b>
Oefenen met een song .....	<b>26</b>
Een song selecteren en spelen .....	<b>26</b>
Songs opeenvolgend afspelen (All Songs Play) .....	<b>27</b>
De volumebalans van de song en het spel op het klavier aanpassen (Song Balance) .....	<b>27</b>
Het tempo van een song aanpassen om gemakkelijker te kunnen oefenen .....	<b>28</b>
Eén hand tegelijk oefenen (Part Mute) .....	<b>28</b>
Een gedeelte van een song herhaaldelijk oefenen (AB Repeat) .....	<b>30</b>
De song die u oefent opnemen .....	<b>31</b>
SMF opname .....	<b>31</b>
Een opgenomen song overdubben .....	<b>32</b>
Een song die als SMF is opgenomen in Audio omzetten .....	<b>35</b>
Geluid opnemen .....	<b>36</b>
Een song transponeren zodat deze gemakkelijker te spelen is (Audio Transpose) .....	<b>37</b>
Genieten van Karaoke met een geluidsbestand (Center Cancel) .....	<b>37</b>
Een geluidsopname van een song (WAV-bestand) op een CD branden .....	<b>38</b>
Een song opslaan met de naam die u specificeert .....	<b>39</b>
Een song een andere naam geven .....	<b>40</b>
<b>Handige functies</b> .....	<b>41</b>
Zorgen dat de stroom na een bepaalde tijd automatisch wordt uitgeschakeld (Auto Off) .....	<b>41</b>
De instellingen behouden, zelfs nadat de stroom is uitgezet (Memory Backup) .....	<b>41</b>
De fabrieksinstellingen herstellen (Factory Reset) .....	<b>42</b>
Een opgeslagen song kopiëren bekneld (Copy Song) .....	<b>42</b>
Een opgeslagen song verwijderen (Delete Song) .....	<b>43</b>
Het geheugen initialiseren (Format Media) .....	<b>43</b>
De knoppen uitschakelen bekneld (Panel Lock) .....	<b>44</b>
Over de draadloze LAN functie .....	<b>45</b>
Basis verbindingmethode (aansluiten door middel van WPS) .....	<b>45</b>
Instellingen voor de draadloze LAN functie .....	<b>46</b>
Status indicatie .....	<b>46</b>
Verbinding maken met een draadloos LAN toegangspunt dat u selecteert (Select AP) .....	<b>46</b>
Overige instellingen (Option) .....	<b>47</b>
<b>Diverse instellingen (Functie modus)</b> .....	<b>48</b>
Een 3D Ambience koptelefooneffect op de pianoklank toepassen (Headphones 3D Ambience) .....	<b>48</b>
De Dual Play volumebalans aanpassen (Dual Balance) .....	<b>48</b>
De toonhoogte met die van andere instrumenten overeen laten komen (Master Tuning) .....	<b>48</b>
De stemmingsmethode veranderen (Temperament) .....	<b>48</b>
De grondtoon van een song specificeren (Temperament Key) .....	<b>49</b>
Natuurlijke resonantie produceren als u het demperpedaal indrukt (Damper Resonance) .....	<b>49</b>
De resonantie van de snaren produceren als de toetsen worden bespeeld (String Resonance) .....	<b>49</b>
Geluiden spelen als de toetsen zijn losgelaten (Key Off Resonance) .....	<b>49</b>
Het metaalachtige geluid dat optreedt als u een noot speelt aanpassen (Dynamic Harmonic) .....	<b>49</b>
De natuurlijke resonantie van de klankkast van de concertvleugel aanpassen (Cabinet Resonance) .....	<b>49</b>
De helderheid van individuele noten in een akkoord aanpassen bekneld (Soundboard Behavior) .....	<b>50</b>
De unieke stemming van een piano gebruiken (Stretch Tuning) .....	<b>50</b>
Het volume van elke individuele toets aanpassen (Note Volume) .....	<b>50</b>
Het klankkarakter van elke individuele toets aanpassen bekneld (Note Character) .....	<b>50</b>
Het volume van een geluidafspeelapparaat aanpassen (Input Volume) .....	<b>50</b>
Een geluidsbestand afspelen terwijl zijn centrale geluid geminimaliseerd is (Center Cancel) .....	<b>50</b>
Een geluidsbestand transponeren (Audio Transpose) .....	<b>51</b>
Specificeren waarop de transpositie van invloed is (Transpose Mode) .....	<b>51</b>
De toonhoogte van de klank in stappen van octaven veranderen bekneld (Octave Shift) .....	<b>51</b>
Het formaat voor opnemen selecteren (Recording Mode) .....	<b>51</b>
De manier waarop pedaleffecten worden toegepast veranderen (Damper Pedal Part) .....	<b>51</b>
De manier waarop de pedalen werken veranderen (Center Pedal) .....	<b>51</b>
Dubbele noten voorkomen als een sequencer is aangesloten (Local Control) .....	<b>52</b>
MIDI-zendkanaal instellingen (MIDI Transmit Channel) .....	<b>52</b>
Een interne song opslaan (Save Song) .....	<b>52</b>
Een opgeslagen song kopiëren (Copy Song) .....	<b>52</b>
Een opgeslagen song verwijderen (Delete Song) .....	<b>52</b>
Het geheugen initialiseren (Format Media) .....	<b>52</b>
De instellingen voor de USB Driver veranderen (USB Driver) .....	<b>52</b>
De instelling van de USB-stick veranderen (USB Memory Mode) .....	<b>53</b>
Videoapparatuur besturen (Visual Control Mode) .....	<b>53</b>
Het Visual Control kanaal specificeren (Visual Control Channel) .....	<b>53</b>
Instellingen voor de draadloze LAN functie .....	<b>54</b>
Het maximale volume specificeren (Volume Limit) .....	<b>54</b>
De taal die in het scherm wordt gebruikt veranderen (Language) .....	<b>54</b>
De stroom na bepaalde tijd automatisch uitschakelen (Auto Off) .....	<b>54</b>
De instellingen opslaan (Memory Backup) .....	<b>54</b>
De fabrieksinstellingen herstellen (Factory Reset) .....	<b>54</b>
<b>Probleemoplossing</b> .....	<b>55</b>
<b>Foutmeldingen</b> .....	<b>57</b>
<b>Lijst van klanken</b> .....	<b>58</b>
<b>Lijst van interne songs</b> .....	<b>59</b>
<b>Belangrijkste specificaties</b> .....	<b>60</b>
<b>Het apparaat op een veilige manier gebruiken</b> .....	<b>62</b>
<b>Belangrijke opmerkingen</b> .....	<b>64</b>
<b>Over het Ivory Feel Keyboard</b> .....	<b>65</b>
<b>Montage</b> .....	<b>66</b>
<b>Index</b> .....	<b>68</b>

## Galm toevoegen (Ambience)

U kunt een aangename galm aan de klanken toevoegen, hetgeen de indruk wekt dat u in een concertzaal speelt. **pag. 20**

### Om de galm aan te zetten

Druk op de [Ambience] knop zodat deze verlicht is.

### Om de galm uit te zetten

Terwijl u de [Ambience] knop ingedrukt houdt, drukt u op de [-] [+] knoppen.

## De aanslaggevoeligheid aanpassen (Key Touch)

U kunt de manier waarop het klavier op uw spel reageert aanpassen. **pag. 21**

### Om Key Touch aan te zetten

Druk op de [Key Touch] knop zodat deze verlicht is.

### Om de aanslaggevoeligheid aan te passen

Terwijl u de [Key Touch] knop ingedrukt houdt, drukt u op de [-] [+] knoppen.

## Het gehele volume aanpassen

Pas het volume aan door de Volume knoppen in te drukken.

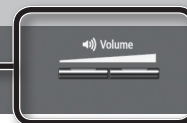

Ambience Key Touch  
Brilliance Split

## De helderheid van het geluid aanpassen (Brilliance)

**(Brilliance)**

U kunt de helderheid van het geluid dat u op het klavier speelt of van de klanken van een song die u afspeelt aanpassen. **pag. 20**

### Om de helderheid aan te passen

Houd de [Ambience] knop ingedrukt en druk op de [Key Touch] knop om de waarde te bekijken. Gebruik dan de [-] [+] knoppen om deze aan te passen.

## Het klavier verdelen om met twee personen te spelen (Twin Piano)

**(Twin Piano)**

Deze functie verdeelt het klavier in links en rechts, zodat twee personen binnen dezelfde reeks toonhoogtes kunnen spelen. **pag. 22**

### Om Twin Piano aan te zetten

Druk op de [Twin Piano] knop zodat deze verlicht is.

### De klank van geluiden veranderen

Terwijl u de [Twin Piano] knop ingedrukt houdt, drukt u op de [-] [+] knoppen.

1 (Paar)	Het geluid van de rechterhand klavierzone is luider te horen via de rechter luidspreker dan via de linker luidspreker. Het geluid van de linkerhand klavierzone is luider te horen via de linker luidspreker dan via de rechter luidspreker.
2 (Individueel)	Het geluid van de rechterhand klavierzone is alleen via de rechter luidspreker te horen. Het geluid van de linkerhand klavierzone is alleen via de linker luidspreker te horen.

## Uw spel transponeren (Transpose)

**(Transpose)**

Transponeert het klavier en/of de song. **pag. 23**

### Om transpositie aan te zetten

Druk op de [Transpose] knop zodat deze verlicht is.

### Om de transpositie aan te passen

Terwijl u de [Transpose] knop ingedrukt houdt, drukt u op de [-] [+] knoppen.

## De instellingen behouden, ook nadat het instrument is uitgezet (Memory Backup)

Op dit apparaat kunt u talloze instellingen aanpassen, maar deze instellingen keren naar hun beginwaardes terug als u de stroom uitzet. **pag. 41**

U kunt echter de Memory Backup gebruiken om de veranderingen, die u in de instellingen heeft aangebracht, te behouden.

**1.** Terwijl u de [Song Balance] knop ingedrukt houdt, drukt u op de [AB Repeat] knop.



**2.** Gebruik de [◀] [▶] (Slow/Fast) knoppen om 'Backup' te selecteren.

**3.** Druk op de [Song] knop.

**4.** Gebruik de [▶] (Fast) knop om 'Y' (Yes) te selecteren.

## Klankknoppen

### Om een losse klank te selecteren

pag. 16

Druk op één van de klankknoppen, en gebruik dan de [-] [+] knoppen.

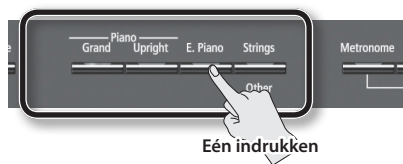

Eén indrukken

### Om twee klanken te stapelen (Dual Play)

pag. 17

Druk op twee klankknoppen.

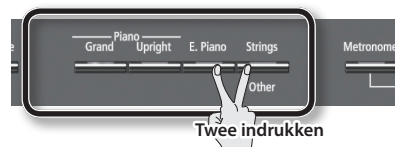

Twee indrukken

### Om de klanken te veranderen

Klank 1	Druk op de [-] [+] knoppen.
Klank 2	Houd de meest rechtse van de verlichte klankknoppen ingedrukt, en gebruik dan de [-] [+] knoppen.



## Verschillende klanken spelen met de rechter en linkerhand (Split Play)

Deze functie verdeelt het klavier in linker en rechter zones, zodat u in elke zone een andere klank kunt spelen.

### Om Split aan te zetten

pag. 18

Terwijl u de [Transpose] knop ingedrukt houdt, drukt u op de [Twin Piano] knop.



### Om de klanken te veranderen

Rechterhand klank	<ol style="list-style-type: none"> <li>1. Druk op een klankknop.</li> <li>2. Druk op de [-] [+] knoppen.</li> </ol>
Linkerhand klank	<ol style="list-style-type: none"> <li>1. Terwijl u de [Transpose] knop en de [Twin Piano] knop ingedrukt houdt, drukt u op een klankknop.</li> <li>2. Terwijl u de [Transpose] knop en de [Twin Piano] knop ingedrukt houdt, gebruikt u de [-] [+] knoppen.</li> </ol>

### Het splitspunt van het klavier veranderen

Terwijl u de [Transpose] knop en de [Twin Piano] knop ingedrukt houdt, speelt u de toets die u als het splitspunt wilt specificeren.

## De metronoom gebruiken

Hier ziet u hoe u de metronoom kunt laten klinken.

pag. 24

### Om de metronoom aan te zetten

Druk op de [Metronome] knop zodat deze verlicht is.



### Om het volume van de metronoom aan te passen

Terwijl u de [Metronome] knop ingedrukt houdt, gebruikt u de [-] [+] knoppen.

## Het tempo of de maatsoort veranderen

U kunt het tempo van de metronoom of van de song aanpassen.

pag. 24

### Om het tempo te veranderen

Gebruik de [◀][▶] (Fast/Slow) knoppen.

### Om de maatsoort te veranderen

Terwijl u de [Metronome] knop ingedrukt houdt, gebruikt u de [◀][▶] (Fast/Slow) knoppen.

## Het songvolume aanpassen (Song Balance)

Door het afspeelvolume van de song te wijzigen, kunt u de balans tussen de song en uw spel op het klavier aanpassen.

**pag. 27**

### Om Song Balance aan te zetten

Druk op de [Song Balance] knop zodat deze verlicht is.

### Om de songbalans aan te passen

Terwijl u de [Song Balance] knop ingedrukt houdt, drukt u op de [-] [+] knoppen.

## Een deel van de song herhaald oefenen (AB Repeat)

Hier ziet u hoe u een specifiek gedeelte van de song herhaaldelijk af kunt laten spelen.

**pag. 30**

1. Druk op de [▶/■] (Play/Stop) knop om de song af te spelen.
2. Aan het begin van het te herhalen gedeelte, drukt u op de [AB Repeat] knop.
3. Aan het eind van het gedeelte dat herhaald moet worden, drukt u nog een keer op de [AB Repeat] knop.

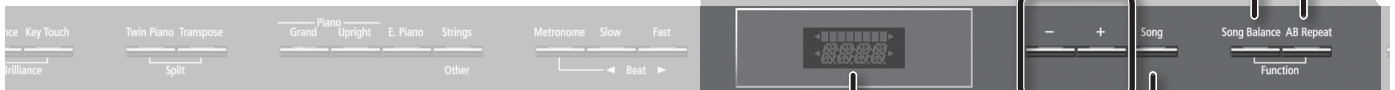

## Beeldscherm

Dit toont verschillende informatie, zoals klanknamen, songnamen en de waarden van instellingen.

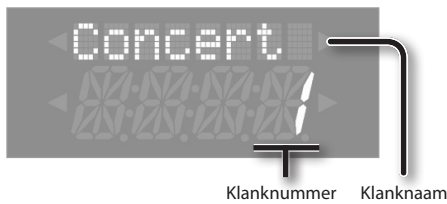

## Een song selecteren

U kunt songs selecteren.

### Om een song te selecteren

**pag. 26**

1. Druk op de [Song] knop.

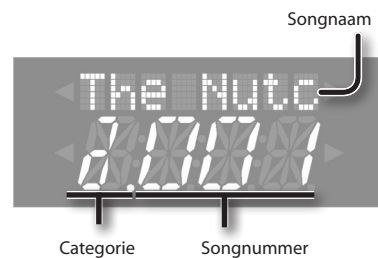

2. Gebruik de [-] [+] knoppen om een song te selecteren.

### Om een in een USB-stick opgeslagen song te selecteren

1. Druk op de [Song] knop.
2. Terwijl u de [Song] knop ingedrukt houdt, gebruikt u de [-] [+] knoppen om 'S' te selecteren."



USB-stick



3. Gebruik de [-] [+] knoppen om een song te selecteren.

## Klankvariaties selecteren / instellingen aanpassen

U kunt klankvariaties of songs selecteren en verscheidene instellingen aanpassen.

- Als de [-] [+] knoppen ingedrukt worden gehouden, verandert de waarde voortdurend.
- Om de waarde snel te laten toenemen, houdt u de [+] knop ingedrukt en drukt u op de [-] knop.
- Om de waarde snel te laten afnemen, houdt u de [-] knop ingedrukt en drukt u op de [+] knop.
- Om de waarde opnieuw op de beginwaarde in te stellen, drukt u op de [-] en [+] knoppen tegelijk in.

## Selecteren welke gedeeltes gespeeld worden

Zo worden de gedeeltes die gespeeld worden geselecteerd.

**pag. 28**

Om het rechterhand gedeelte te selecteren	Druk op de [Right] knop zodat deze verlicht is.
Om het linkerhand gedeelte te selecteren	Druk op de [Left] knop zodat deze verlicht is.
Om de andere gedeeltes te selecteren	Druk op de [Accomp] knop zodat deze verlicht is.

### Om het Mute volume van een gedeelte aan te passen

Houd de knop van het gedeelte waarvan u het volume wilt aanpassen ingedrukt, en gebruik de [-] [+] knoppen.



## Opnemen/afspelen

Zo wordt een song afgespeeld of opgenomen.

**pag. 26**

**pag. 31**

Naar het begin van de song terugkeren	Druk op de [ ◀ ] (Reset) knop.
Afspelen/stoppen	Druk op de [ ▶/■ ] (Play/Stop) knop.
Naar de standby-voor-opname modus gaan	Terwijl er gestopt is, drukt u op de [ ● ] (Rec) knop.
Opnemen	Terwijl u zich in de standby-voor-opname modus bevindt, drukt u op de [ ▶/■ ] (Play/Stop) knop.
Terugspoelen	Druk op de [ ◀◀ ] (Bwd) knop.
Vooruitspoelen	Druk op de [ ▶▶ ] (Fwd) knop.

### Om alle songs af te spelen

**pag. 27**

Terwijl u de [Song] knop ingedrukt houdt, drukt u op de [ ▶/■ ] (Play/Stop) knop.

### Om een nieuwe opname te maken

**pag. 31**

1. Selecteer de klank die u wilt spelen.
2. Druk op de [ ● ] (Rec) knop.
3. Druk op de [ ▶/■ ] (Play/Stop) knop om met opnemen te beginnen.
4. Druk op de [ ▶/■ ] (Play/Stop) knop om te stoppen met opnemen.

## De knoppen uitschakelen (Panel Lock)

Houd de [Right] knop ingedrukt totdat 'Lock' in het scherm wordt weergegeven.

**pag. 44**

### Om Panel Lock op te heffen

Houd de [Right] knop nogmaals enige tijd ingedrukt.

### Om te overdubben

**pag. 34**

1. Selecteer de klank die u wilt spelen.
2. Selecteer de song die overgedubt moet worden.
3. Druk op de [ ● ] (Rec) knop.
4. Druk op de [+] knop.
5. Druk op de knop van het gedeelte dat u wilt opnemen, zodat deze knippert.
6. Druk op de [ ▶/■ ] (Play/Stop) knop om de opname te starten.
7. Druk op de [ ▶/■ ] (Play/Stop) knop om de opname te stoppen.

# Paneelbeschrijvingen

## [Power] schakelaar

Hiermee wordt de stroom aan en uitgezet.

pag. 14

Power



\* **De stroom van dit apparaat wordt automatisch uitgezet nadat een van te voren bepaalde tijd is verstreken sinds het apparaat voor het laatst voor het spelen van muziek werd gebruikt of zijn knoppen of regelaars werden bediend (Auto Off functie).**

Als u niet wilt dat de stroom automatisch wordt uitgezet, zet u de Auto off functie uit (p.41).

- \* Alle instellingen die u op dat moment aan het bewerken bent, gaan verloren als de stroom wordt uitgezet. Als er instellingen zijn die u wilt behouden, kijkt u bij 'De instellingen behouden, ook nadat het apparaat is uitgezet (Memory Backup)' (p.41) en slaat u de instellingen op.
- \* Om het apparaat weer in werking te stellen zet u de stroom opnieuw aan.
- \* Om de stroom weer aan te zetten nadat de stroom is uitgezet, moet u minimaal vijf seconden wachten voordat u deze weer aanzet.
- \* Als u niet lang genoeg wacht, wordt de Auto Off functie mogelijk niet opnieuw ingesteld, zodat het apparaat niet correct aangezet kan worden.

## USB Memory poort

Als een USB-stick is aangesloten, kunt u deze gebruiken voor het opslaan of afspelen van songs.

pag. 26

pag. 40



Met gebruik van een USB-stick kunt u de volgende dingen doen:

- \* WAVE bestanden of MIDI-bestanden (SMF) data die van de computer zijn gekopieerd, kunnen door het apparaat afgespeeld worden.
- \* U kunt geluidsopnames maken van uw spel op dit apparaat.
- \* De geluidsopnames van songs die u heeft gemaakt, kunnen op een computer worden afgespeeld of op een CD worden gebrand.
- \* Steek de USB-stick voorzichtig helemaal in, totdat deze stevig op zijn plaats zit.
- \* Gebruik een USB-stick die door Roland wordt verkocht. We kunnen een juiste werking niet garanderen als een andere USB-stick wordt gebruikt.

## USB Computer poort

Als u een in de handel verkrijgbare USB-kabel gebruikt om de USB computer poort van het apparaat op de USB-poort van een computer aan te sluiten, kunt u de volgende dingen doen:

- SMF data die door MIDI-compatibele software wordt afgespeeld kan op dit apparaat ten gehore gebracht worden.
- MIDI-data kan tussen het apparaat en de sequencer software (apart verkrijgbaar) worden overgedragen, hetgeen een brede reeks mogelijkheden voor muziekproductie en bewerking biedt.

## Koptelefoonhaak

Wanneer u de koptelefoon niet gebruikt, kunt u deze op de koptelefoonhaak hangen.

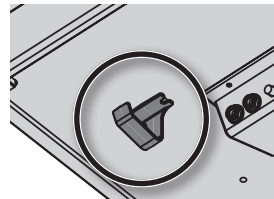

- \* Hang niets anders dan de koptelefoon op deze haak, en u moet er niet hard op drukken. Als u dat wel doet kan de koptelefoonhaak beschadigen.

## Voorpaneel

Deze knoppen worden gebruikt om het apparaat te bedienen.

'Bedieningsaanwijzingen' pag 6-9

## Pedalen

### Demperpedaal

Gebruik dit pedaal om het geluid door te laten klinken. Terwijl dit pedaal wordt ingedrukt, klinken noten langer door, zelfs als u uw vingers van het klavier neemt.

Als u het demperpedaal van een akoestische piano indrukt, biedt dit aanvankelijk een lichte weerstand, maar als u het dieper indrukt, begint het zwaarder aan te voelen. Op dit apparaat wordt deze verandering in gevoel van weerstand gesimuleerd.

Als u op een akoestische piano het demperpedaal indrukt, hoort u aanvankelijk het geluid van de dempers die de snaren loslaten. Vervolgens zou u ook het geluid van snaren naast die van de daadwerkelijk gespeelde noten moeten horen meestrillen, hetgeen tot een rijke, volle klank leidt. Bovendien, als half-pedaling technieken worden gebruikt, verdwijnt de kern van het geluid snel, terwijl een rijke, ruimtelijke klank overblijft en een unieke vorm van weerkaatsing wordt geproduceerd. Op dit apparaat worden de unieke aanhoudende klanken die door de half-pedaling techniek worden geproduceerd opnieuw geproduceerd, naast het geluid van losgelaten snaren (Damper Noise) en resonerende klanken (Demper Resonance).

### Sostenuto pedaal

De noten die u speelt terwijl dit pedaal is ingedrukt, klinken door.

### Soft pedaal

Dit pedaal wordt gebruikt om het geluid zachter te maken.

Als u met een ingedrukt Soft pedaal speelt, wordt een geluid geproduceerd dat niet zo sterk is als het geluid dat gewoonlijk met gelijke sterkte wordt gespeeld. Dit is dezelfde functie als het linker pedaal van een akoestische piano.

De zachtheid van de toon kan op subtiele wijze worden afgewisseld, met de diepte waarmee het pedaal wordt ingedrukt.

## Achterpaneel en onderpaneel (HP506)

### DC In Jack

Sluit hier de meegeleverde adapter aan. **pag. 66**

\* Voordat u aansluitingen maakt, moet u controleren of de [Power] schakelaar uit is.

### Pedaal aansluiting

Sluit hier het pedaalsnoer van de speciaal daarvoor bedoelde standaard aan. **pag. 66**

Achterkant

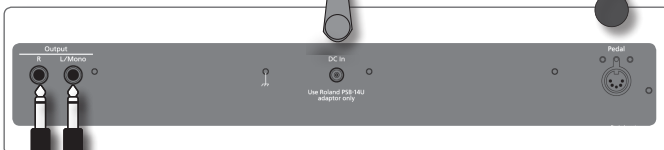
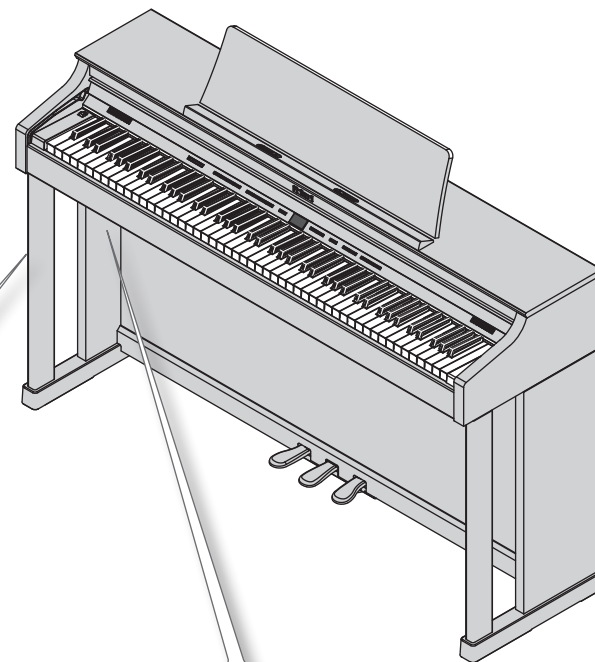

### Uitgangsjacks

Als u deze Jacks op versterkte luidsprekers aansluit, is het geluid van de HP506 via die luidsprekers te horen.

\* Voordat u dit apparaat uitzet, moet u eerst de apparaten die op de uitgangsjacks zijn aangesloten uitzetten.

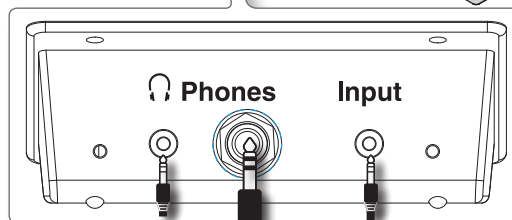

### Phones Jacks

Hier kunt u een stereo koptelefoon aansluiten. De HP506 heeft twee koptelefoon Jacks, dus twee personen tegelijk kunnen een koptelefoon gebruiken.

Een 3D Ambience koptelefooneffect wordt toegepast, dat de indruk wekt dat het geluid van de piano zelf uitgaat, zelfs als een koptelefoon wordt gebruikt.

- \* Het 3D Ambience koptelefooneffect is alleen op pianoklanken van toepassing, en werkt niet bij andere klanken.
- \* U kunt het 3D Ambience koptelefooneffect ook uitzetten (p.48).
- \* U kunt de [Ambience] knop gebruiken om het 3D Ambience koptelefooneffect aan te passen.



### Ingangsjack

Als hier een digitale geluidsspeler of ander geluidafspeelapparaat is aangesloten, kunt u het geluid daarvan aangesloten, kunt u het geluid daarvan via de HP506 beluisteren. Het volume van het apparaat dat op de ingangsjack is aangesloten kan door middel van Input Volume worden aangepast (p.50).



\* Om storingen en defecte apparatuur te voorkomen, zet u alle apparaten uit voordat u aansluitingen maakt.

\* Wanneer aansluitkabels met weerstanden worden gebruikt, kan het volume van apparatuur die op de ingangsjack is aangesloten laag zijn. Als dat gebeurt, gebruikt u aansluitkabels die geen weerstanden bevatten.

## Achterpaneel en onderpaneel (HP504)

### Ingangsjack

Als hier een digitale geluidsspeler of ander geluidspeelapparaat is aangesloten, kunt u het geluid daarvan via de HP504 beluisteren. Gebruik de regelaars van het geluidspeelapparaat om het volume aan te passen.



### DC In Jack

Hier kunt u de meegeleverde adapter aansluiten. **pag. 66**

\* Voordat u aansluitingen maakt, moet u controleren of de [Power] schakelaar uit is.

### Pedaal aansluiting

Sluit hier het pedaal snoer van de speciaal daarvoor bedoelde standaard aan. **pag. 66**

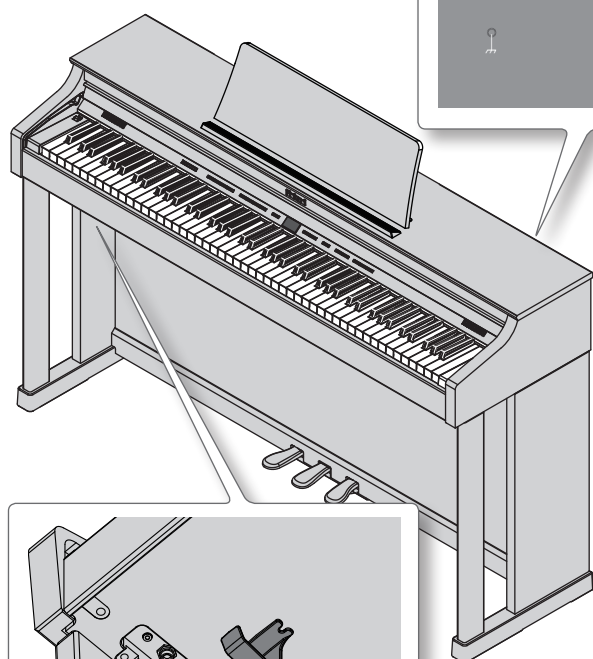

Achterkant

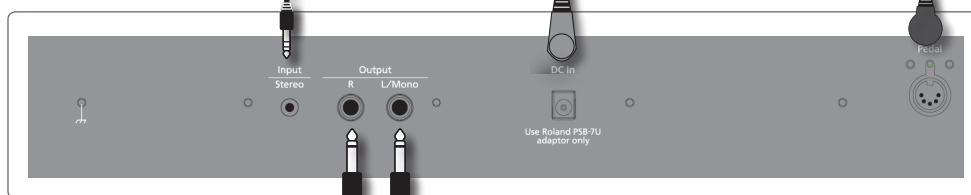

### Uitgangsjacks

Als u deze Jacks op versterkte luidsprekers aansluit, is het geluid van de HP504 via die luidsprekers te horen.

\* Voordat u dit apparaat uitzet, moet u eerst de apparaten die op de uitgangsjacks zijn aangesloten uitzetten.



### Phones Jacks



Hier kunt u een stereo koptelefoon aansluiten. De HP504 heeft twee koptelefoon Jacks, dus twee personen tegelijk kunnen een koptelefoon gebruiken. Een 3D Ambience koptelefooneffect wordt toegepast, dat de indruk wekt dat het geluid van de piano zelf uitgaat, zelfs als een koptelefoon wordt gebruikt.

- \* Het 3D Ambience koptelefooneffect is alleen op pianoklanken van toepassing, en werkt niet bij andere klanken.
- \* U kunt het 3D Ambience koptelefooneffect ook uitzetten (p.48).
- \* U kunt de [Ambience] knop gebruiken om het 3D Ambience koptelefooneffect aan te passen.

\* Om storingen en defecte apparatuur te voorkomen, zet u alle apparaten uit voordat u aansluitingen maakt.

\* Wanneer aansluitkabels met weerstanden worden gebruikt, kan het volume van apparatuur die op de ingangsjack is aangesloten laag zijn. Als dat gebeurt, gebruikt u aansluitkabels die geen weerstanden bevatten.

# Voordat u gaat spelen

\* Als u de klep opent of sluit of de muzieksteun opzet of inklapt, moet u oppassen dat uw vingers niet tussen het beweegbare gedeelte en het paneel bekneld raken. Op plaatsen waar kleine kinderen aanwezig zijn, dient een volwassene altijd toezicht te houden en aanwijzingen te geven.

## De muzieksteun opzetten

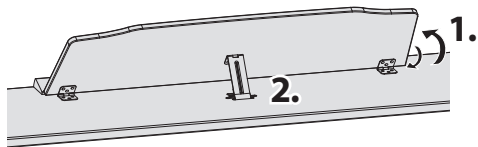

## De muzieksteun opzetten

1. Breng de muzieksteun voorzichtig omhoog.
2. Plaats de vergrendeling in één van de openingen, zodat de muzieksteun de gewenste hoek heeft.

## De muzieksteun inklappen

1. Terwijl u met één hand de muzieksteun ondersteunt, brengt u de vergrendelingen op de achterkant van de muzieksteun omhoog, en klapt u de steun voorzichtig in.

## De muziekhouders gebruiken

U kunt de houders gebruiken om pagina's op hun plaats te houden. Als de houders niet worden gebruikt, laat u deze ingeklapt.

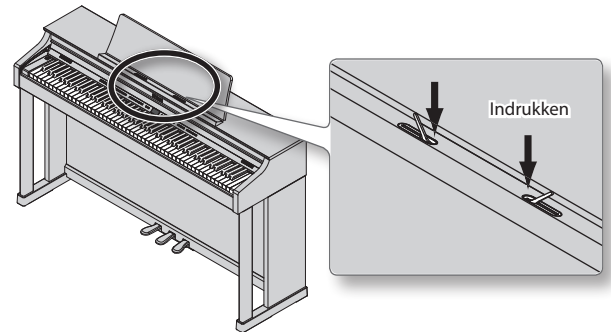

## De klep openen/sluiten

Om de klep te openen gebruikt u beide handen om deze licht op te tillen. Schuif de klep dan van u af.

Om de klep te sluiten trekt u deze voorzichtig naar u toe, en brengt u de klep zachtjes omlaag nadat deze volledig uitgetrokken is.



### OPMERKING

Bij het openen en sluiten van de klep moet u opletten dat uw vingers niet bekneld raken. Als kleine kinderen het apparaat gebruiken, dient een volwassene toezicht te houden.

Als u de piano moet verplaatsen, zorgt u dat de klep gesloten is om ongelukken te voorkomen.

## De klep gebruiken om de knoppen en het beeldscherm te verbergen (Klassieke positie)

U kunt de klep gebruiken om de knoppen en het beeldscherm te verbergen. Op die manier kunt u zich op uw spel concentreren zonder afgeleid te worden door de knoppen of het beeldscherm.

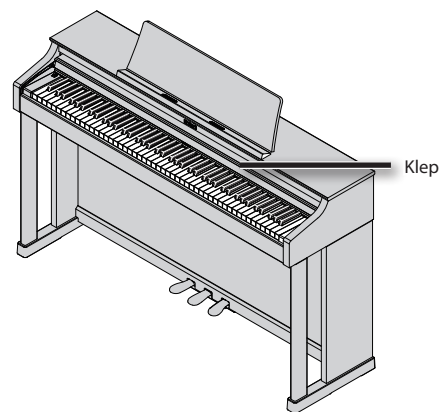

# De stroom aan/uitzetten

### OPMERKING

Nadat alles is aangesloten zoals het hoort (p.11), volgt u de onderstaande procedure om de stroom aan te zetten. Als apparatuur in de verkeerde volgorde wordt aangezet, kunnen storingen optreden en kan apparatuur defect raken.

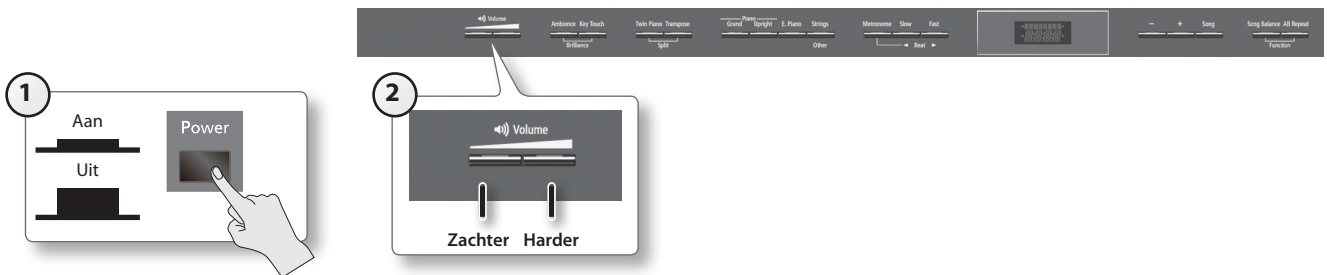

## De stroom aanzetten

### 1. Druk op de [Power] schakelaar.

Na korte tijd kunt u geluid produceren door het klavier te bespelen.

\* Dit apparaat is uitgerust met een beveiligingscircuit. Daarom duurt het na opstarten korte tijd (enkele seconden) voordat het apparaat normaal werkt.

### 2. Gebruik de [Volume] knoppen om het volume aan te passen.

Het volume neemt toe als u de knop aan de rechterkant indrukt, en neemt af als u de knop aan de linkerkant indrukt.

Dit past het volume van de luidsprekers aan als u de luidsprekers van het apparaat gebruikt, of het volume van de koptelefoons als koptelefoons zijn aangesloten.

Elke volume-instelling (voor luidsprekers of koptelefoon) wordt automatisch opgeslagen.

Schermbestemming voor aanpassing van volume als luidsprekers worden gebruikt



Schermbestemming voor volume aanpassing als koptelefoons worden gebruikt



### MEMO

Het apparaat is zo ontworpen dat nuances in de dynamiek van uw spel zelfs op een laag volume duidelijk hoorbaar zijn, en dat het geluid, zelfs op een hoog volume, helder blijft.

## De stroom uitzetten

### 1. Druk op de [Power] schakelaar.

De stroom wordt uitgezet.

## Als u niet wilt dat de stroom automatisch wordt uitgezet, verandert u de 'Auto off' instelling in 'OFF'!

**De stroom van dit apparaat wordt automatisch uitgezet nadat een van te voren bepaalde tijd is verstreken sinds het apparaat voor het laatst voor het spelen van muziek werd gebruikt of zijn knoppen of regelaars werden bediend (Auto Off functie).**

Als u niet wilt dat de stroom automatisch wordt uitgezet, zet u de Auto off functie uit (p.41).

### **OPMERKING**

- Alle instellingen die u op dat moment aan het bewerken bent, gaan verloren als de stroom wordt uitgezet. Als er instellingen zijn die u wilt behouden, kijkt u bij 'De instellingen behouden, ook nadat het apparaat is uitgezet (Memory Backup)' (p.41) en slaat u de instellingen op.
- Om het apparaat weer in werking te stellen, zet u de stroom opnieuw aan.
- Om de stroom weer aan te zetten nadat de stroom is uitgezet, moet u minimaal vijf seconden wachten voordat u deze weer aanzet. Als u niet lang genoeg wacht, wordt de Auto Off functie mogelijk niet opnieuw ingesteld, zodat het apparaat niet correct aangezet kan worden.

## Spelen met verschillende klanken

Naast de pianoklanken kunt u met dit apparaat genieten van vele andere klanken die gespeeld kunnen worden (350 types). Deze klanken noemen we 'Tones'. De Tones zijn in vier groepen ondergebracht, waarvan elke aan een andere Tone knop is toegewezen.

### Van Tones veranderen

Laten we beginnen met het spelen van een piano Tone.  
Als u de stroom aanzet, is de 'Concert' (Concert Piano) Tone geselecteerd.

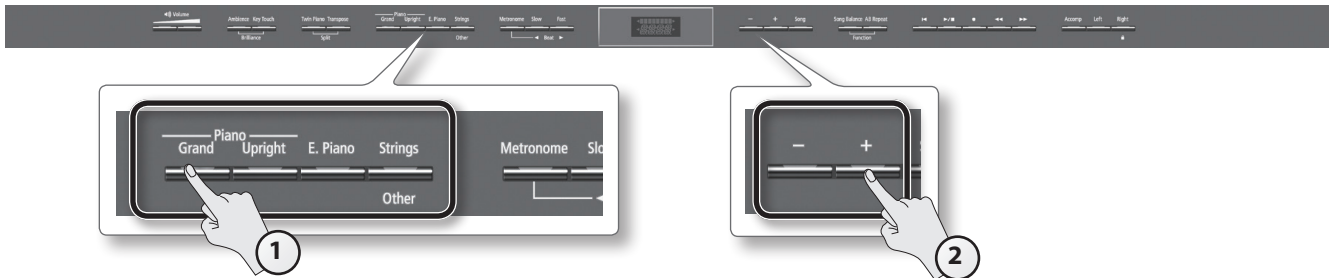

#### 1. Druk op een Tone knop om de Tone groep te selecteren.

Het op dat moment geselecteerde Tone nummer en de naam van de Tone worden weergegeven.



- \* De uitleg in deze handleiding heeft illustraties die weergeven wat er gewoonlijk in het scherm wordt getoond.  
Houd er echter rekening mee dat uw instrument een nieuwere, verbeterde versie van het systeem kan hebben (bijvoorbeeld nieuwere klanken bevat), dus wat u daadwerkelijk in het scherm ziet, hoeft niet altijd met hetgeen in de handleiding verschijnt overeen te komen.

### Tone groepen

Tone knop	Omschrijving
Piano [Grand] knop	Selecteert concertvleugelklanken.
Piano [Upright] knop	Selecteert pianoklanken.
[E. Piano] knop	Selecteert diverse elektrische pianoklanken die in Pop of Rock worden gebruikt.
[Strings] knop	Selecteert een verscheidenheid aan klanken, zoals snaarinstrumenten, orgel, bas of begeleidingsklanken. * Als u Tone nummers 57-65 selecteert, kunt u het klavier gebruiken om de klanken van een drumset of SFX te spelen. * Als u een orgelklank heeft geselecteerd waarvoor het Rotary-effect (*1) beschikbaar is, zoals 'Jazz Org' of een 'Balad Org', wordt de snelheid van het Rotary-effect veranderd als u op de [Strings] knop drukt.

Meer informatie over de Tones vindt u in de 'Lijst van Tones' (p.58).

\*1 Rotary-effect:

Rotary is een effect dat het geluid van ronddraaiende luidsprekers simuleert. U kunt kiezen uit twee instellingen: Fast en Slow.

#### 2. Gebruik de [-] [+] knoppen om een variatie binnen de Tone groep te selecteren.

- \* Als u een drumset Tone of SFX set Tone heeft geselecteerd, produceren sommige noten van het klavier geen geluid.

### Tones beluisteren (Tone demo)

#### 1. Terwijl u een Tone knop ingedrukt houdt, drukt u op de [▶/■] (Play/Stop) knop.

Een Tone demo die de eerste Tone van elke Tone groep gebruikt wordt afgespeeld.

#### 2. Om de Tone demo te stoppen, drukt u op de [Song] knop of de [▶/■] (Play/Stop) knop.

## Spelen met twee gestapelde Tones (Dual Play)

U kunt twee Tones tegelijk vanaf elke noot van het klavier spelen. Deze functie noemen we 'Dual Play'. Bij wijze van voorbeeld ziet u hier hoe piano en strijkersklanken (Tones) worden gestapeld.

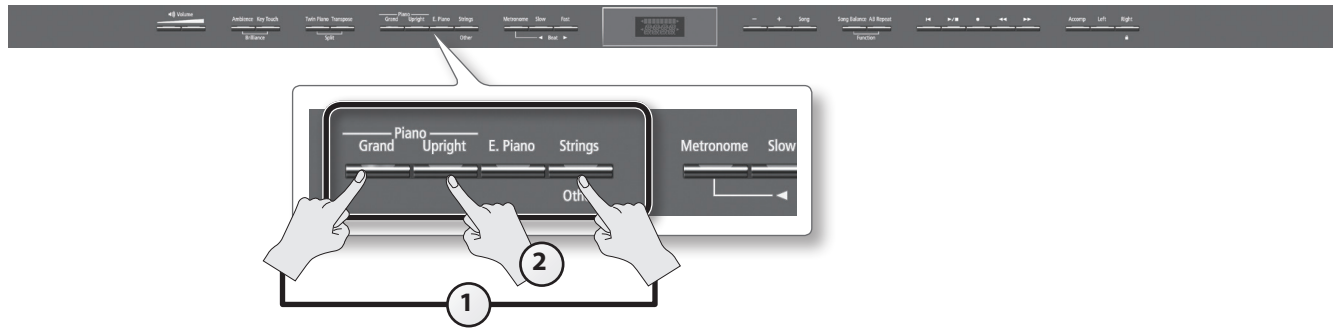

### 1. Terwijl u de Piano [Grand] knop ingedrukt houdt, drukt u op de [Strings] knop.

Beide knoppen zijn verlicht.

Als u op het klavier speelt, hoort u zowel een piano als een strijkersklank.

\* Dual Play is niet beschikbaar als Split Play (p.18) of Twin Piano (p.22) zijn aangezet.

\* Bij sommige klankcombinaties wordt het effect niet op Tone 2 toegepast, en dat kan de manier waarop de Tone klinkt beïnvloeden.

\* Het is niet mogelijk om Piano [Grand] en Piano [Upright] Tones te stapelen.

## Tones selecteren voor Dual Play

Tone naam	Corresponderende knop	Om Tones te selecteren
Tone 1	Linker Tone knop	Druk op de [-] [+] knoppen.
Tone 2	Rechter Tone knop	Terwijl u de Tone knop voor Tone 2 ingedrukt houdt (de meest rechtse van de verlichte Tone knoppen), drukt u op de [-] [+] knoppen.

### 2. Om Dual Play te verlaten drukt u op één van de Tone knoppen.

#### Gevorderde technieken

De toonhoogte van Tone 2 in stappen van een octaaf veranderen:

'Octave Shift' (p.51)

De gedeeltes die door het demperpedaal worden beïnvloed specificeren:

'Damper Pedal Part' (p.51)

De volumebalans van twee Tones aanpassen:

'Dual Balance' (p.48)

#### Wat zijn effecten?

Sommige Tones bieden een grote verscheidenheid aan andere 'effecten' die het geluid op verschillende manieren kunnen wijzigen.

Het Rotary-effect is één van deze effecten.

## Verschillende Tones spelen met de rechter en linkerhanden (Split Play)

U kunt verschillende Tones in de linker en rechter gedeeltes van het klavier spelen, dat op een bepaalde toets wordt verdeeld. Deze functie noemen we 'Split Play', en de toets waarop het klavier wordt verdeeld noemen we het 'Splitspunt'.



1. Terwijl u de [Transpose] knop ingedrukt houdt, drukt u op de [Twin Piano] knop. 'SPLIT' wordt in het scherm weergegeven.



Als Split is aangezet, zijn de instellingen voor het klavier als volgt.

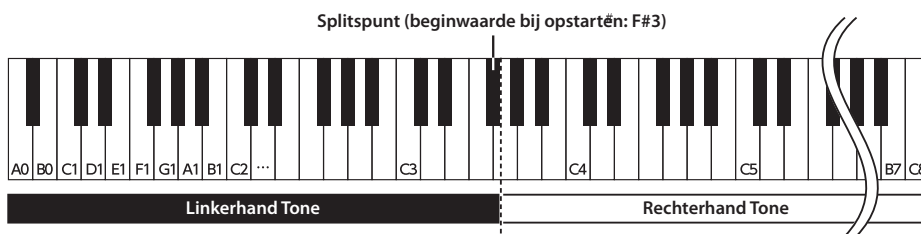

2. Om Split Play te verlaten, houdt u de [Transpose] knop ingedrukt en drukt u nog een keer op de [Twin Piano] knop.

\* Afhankelijk van de Tones die samen worden gebruikt, kunnen de Tones anders klinken omdat er geen effect op de linkerhand Tone wordt toegepast.

### Gevorderde techniek

De gedeeltes waarop het demperpedaal van invloed is specificeren: 'Damper Pedal Part' (p.51).

## De Tone voor de rechterhand veranderen

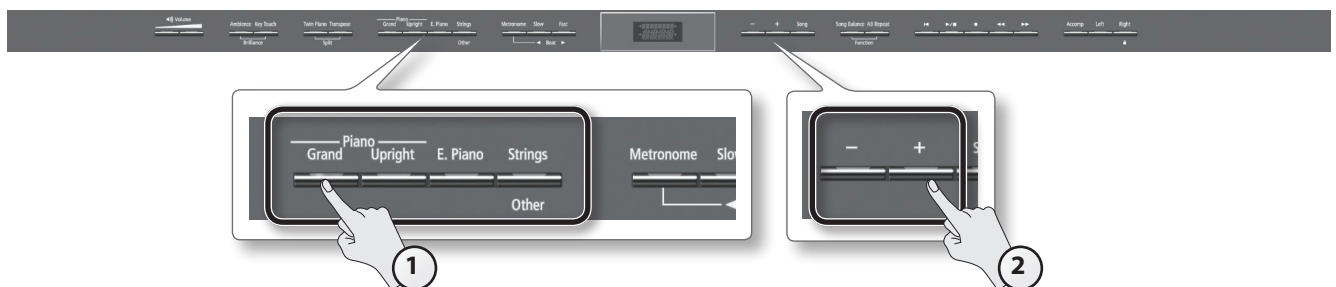

1. Druk op een Tone knop.  
Het nummer en de naam van de Tone die op dat moment voor de rechterhand zone is geselecteerd worden weergegeven.
2. Druk op de [-] [+] knoppen.  
Een andere Tone wordt geselecteerd.



## De Tone voor de linkerhand veranderen

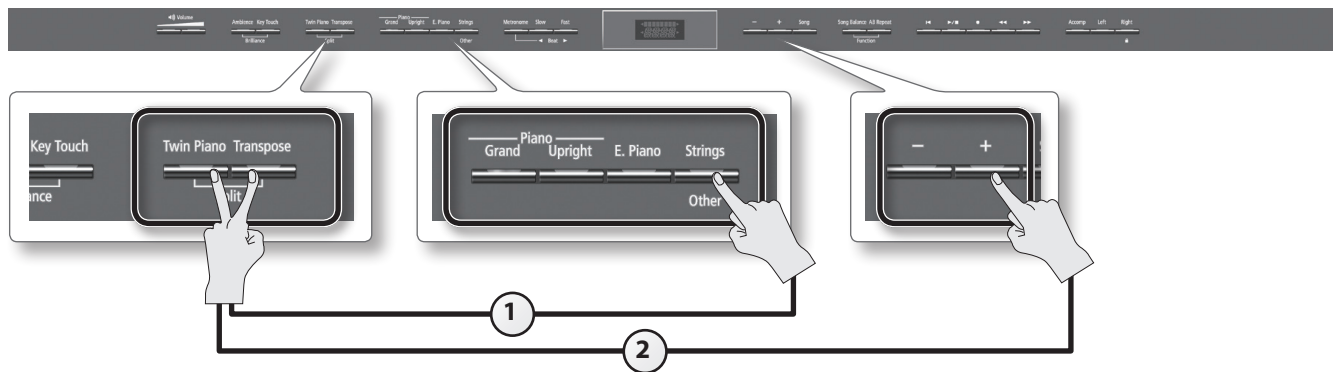

1. Terwijl u de [Transpose] en de [Twin Piano] knoppen ingedrukt houdt, drukt u op een Tone knop. Het nummer en de naam van de Tone die op dat moment voor de linkerhand zone is geselecteerd worden weergegeven.



2. Terwijl u de [Transpose] en de [Twin Piano] knoppen ingedrukt houdt, drukt u op de [-] [+] knoppen. Een andere Tone wordt geselecteerd.

### Gevorderde techniek

De toonhoogte van de linkerhand Tone in stappen van een octaaf veranderen: 'Octave Shift' (p.51).

## Het splitspunt van het klavier veranderen

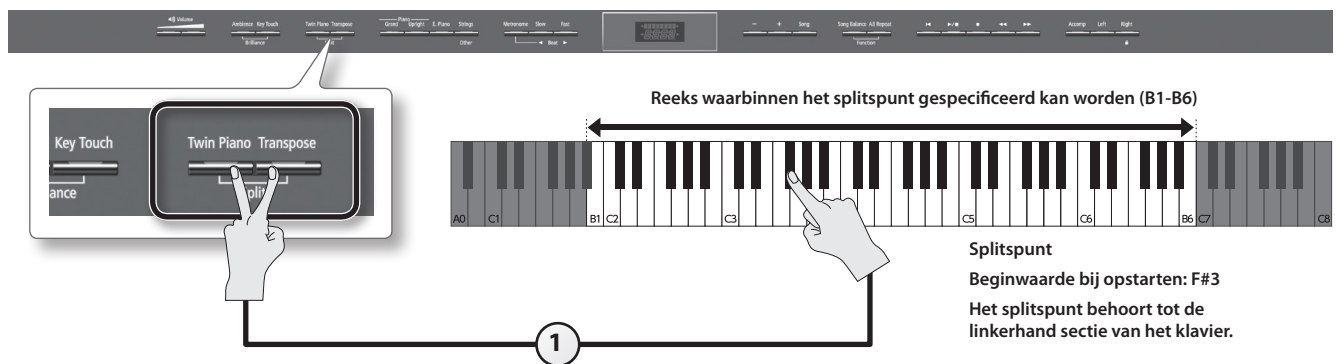

1. Terwijl u de [Transpose] en de [Twin Piano] knoppen ingedrukt houdt, drukt u op de toets die u als het splitspunt wilt instellen. De toets die u indrukte wordt het nieuwe splitspunt, en die toets wordt in het scherm getoond.

Scherm	Waarde
	B1-B6 (beginwaarde: F#3)

### Uw instellingen opslaan

De instellingen van het apparaat keren naar de beginwaardes terug als u de stroom uitzet, maar u kunt deze opslaan zoals in 'De instellingen behouden, ook nadat de stroom is uitgezet (Memory Backup)' (p.41) wordt beschreven.

\* In het scherm betekent een aanhalingsteken (") een kruis (#).

# Het geluid naar uw smaak aanpassen

Met dit apparaat heeft u de mogelijkheid om galm toe te voegen of om de helderheid van het geluid te wijzigen.

## Galm aan het geluid toevoegen (Ambience)

U kunt een aangename galm aan de klanken van het apparaat toevoegen, hetgeen de indruk wekt dat u in een concertzaal speelt. Dit effect noemen we 'Ambience'.

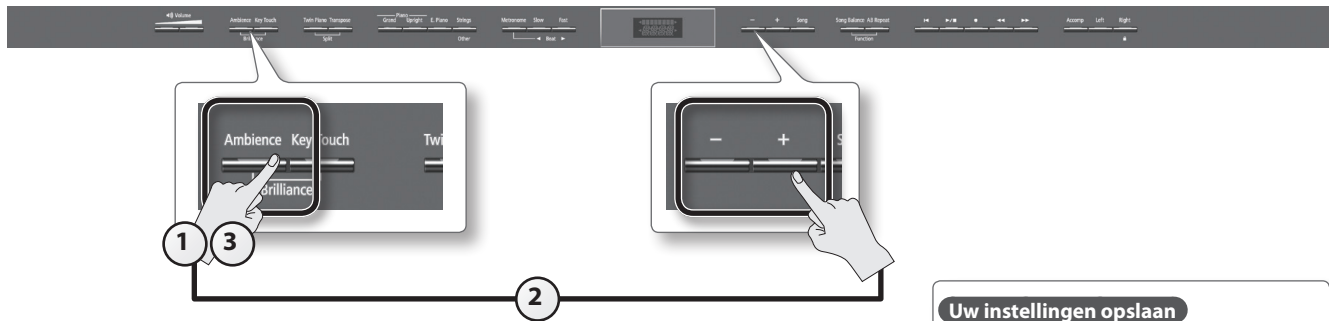

- 1. Druk op de [Ambience] knop.**  
De [Ambience] knop licht op.
- 2. Terwijl u de [Ambience] knop ingedrukt houdt, drukt u op de [-] [+] knoppen.**  
De diepte van de Ambience effectwaardes wordt in het scherm weergegeven.

**Uw instellingen opslaan**

De instellingen van het apparaat keren naar de beginwaardes terug als u de stroom uitzet, maar u kunt deze opslaan zoals in 'De instellingen behouden, ook nadat de stroom is uitgezet (Memory Backup)' (p.41) wordt beschreven.

Scherm	Waarde	Uitleg
	1-10 (beginwaarde: 2)	Met hogere waardes wordt een diepere Ambience toegepast. * Als u een koptelefoon gebruikt en het 3D Ambience koptelefooneffect (p.48) op 'On' is ingesteld, kunt u hiermee de diepte van het 3D Ambience koptelefooneffect aanpassen.

- 3. Om het Ambience effect uit te zetten, drukt u nog een keer op de [Ambience] knop.**  
De [Ambience] knop dooft uit.

\* Het is niet mogelijk om de Ambience diepte individueel voor elke Tone te specificeren. Het effect wordt op dezelfde manier op elke Tone toegepast.

## De helderheid van het geluid aanpassen (Brilliance)

U kunt de helderheid van de klanken die op het klavier worden gespeeld of door een song worden afgespeeld aanpassen.

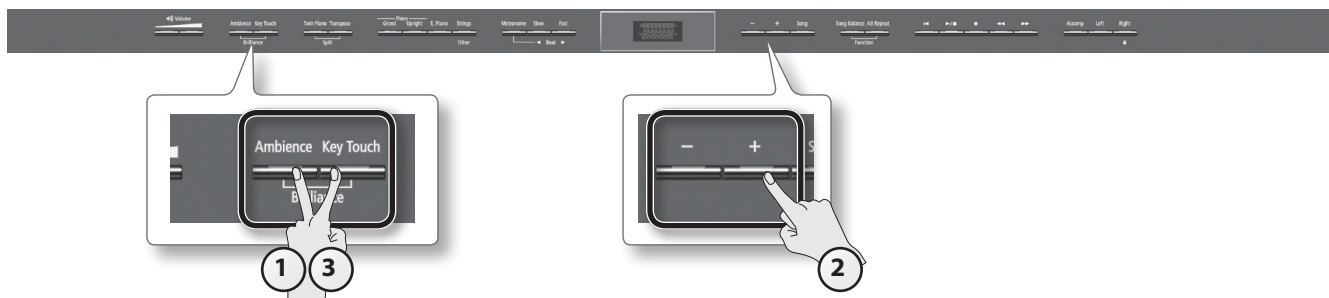

**1. Terwijl u de [Ambience] knop ingedrukt houdt, drukt u op de [Key Touch] knop.**

In het scherm wordt de diepte van de Brilliance effectwaardes weergegeven.

**2. Druk op de [-] [+] knoppen.**

**Uw instellingen opslaan**

De instellingen van het apparaat keren naar de beginwaardes terug als u de stroom uitzet, maar u kunt deze opslaan zoals in 'De instellingen behouden, ook nadat de stroom is uitgezet (Memory Backup)' (p.41) wordt beschreven.

Scherm	Waarde	Uitleg
	-10-0-10 (beginwaarde: 0)	Positieve (+) waardes maken het geluid helderder, negatieve (-) waardes maken het geluid milder.

**3. Druk op de [Ambience] knop of [Key Touch] knop om naar het vorige scherm terug te keren.**

## De respons van het klavier aanpassen (Key Touch)

De manier waarop het klavier op uw speelsterkte reageert kan naar uw eigen smaak worden aangepast.

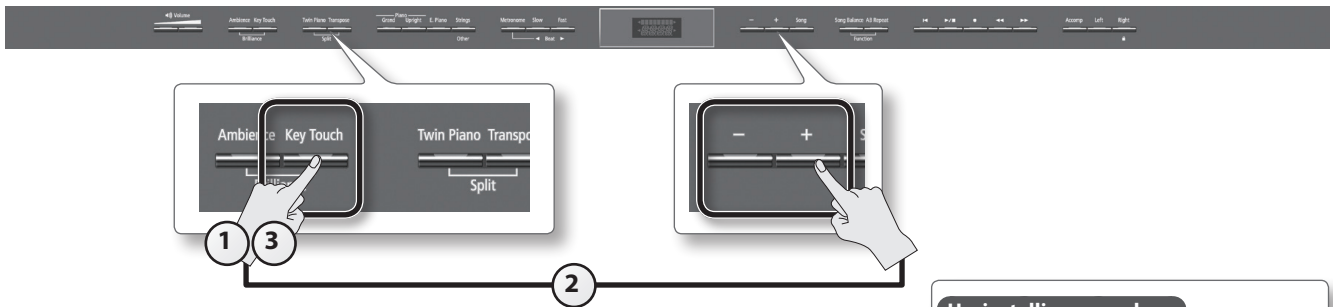

**Uw instellingen opslaan**

De instellingen van het apparaat keren naar de beginwaardes terug als u de stroom uitzet, maar u kunt deze opslaan zoals in 'De instellingen behouden, ook nadat de stroom is uitgezet (Memory Backup)' (p.41) wordt beschreven.

**1. Druk op de [Key Touch] knop.**

De [Key Touch] knop licht op.

**2. Terwijl u de [Key Touch] knop ingedrukt houdt, drukt u op de [-] [+] knoppen.**

De Key Touch instelling wordt in het scherm weergegeven.

Scherm	Waarde	Uitleg
	FIX	Het geluid speelt op een vaststaand volume, ongeacht de sterkte waarmee de toetsen worden bespeeld.
	L2	Deze instelling produceert de lichtste aanslag op het klavier.
	L1	U kunt fortissimo (ff) bereiken met een minder sterke aanslag dan 'M', dus het klavier voelt lichter aan. Deze instelling maakt het spelen gemakkelijk, zelfs voor kinderen.
	M	Dit stelt de standaard aanslag in. U kunt met de meest natuurlijk aanslag spelen. Dit lijkt het meest op de aanslagevoeligheid van een akoestische piano. Deze instelling wordt gebruikt als de [Key Touch] knop niet verlicht is.
	H1 (standaard)	U moet het klavier sterker bespelen dan met 'M' om fortissimo (ff) te spelen, dus de aanslag van het klavier voelt zwaarder aan. Dynamische vingerzettingen geven dat wat u speelt nog meer gevoel.
	H2	Deze instelling produceert de zwaarste klavieraanslag.

**3. Om Key Touch op te heffen moet u de [Key Touch] knop nog een keer indrukken.**

De verlichting van de [Key Touch] knop dooft uit.

Bedieningsgids  
 Paneelbeschrijvingen  
 Voorwat u gaat spelen  
 Spelen  
 Oefenen  
 Handige functies  
 Functie modus  
 Appendix

# Het klavier verdelen zodat twee personen kunnen spelen (Twin Piano)

U kunt het klavier in linker en rechter zones verdelen, zodat twee personen binnen dezelfde reeks toonhoogtes kunnen spelen, net alsof er twee piano's zijn.

Deze functie noemen we 'Twin Piano'.

U kunt Twin Piano bijvoorbeeld gebruiken om een leerling samen met de leraar te laten spelen.

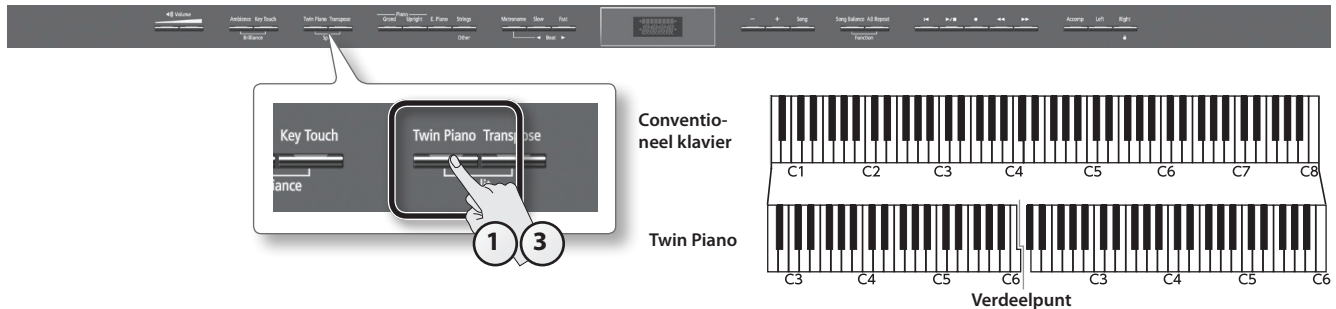

## 1. Druk op de [Twin Piano] knop.

De [Twin Piano] knop licht op, en de 'Concert' (Concert Piano) klank wordt geselecteerd.

Als u Twin Piano aanzet, zijn de instellingen voor het klavier en de pedalen, zoals in de illustratie wordt getoond.

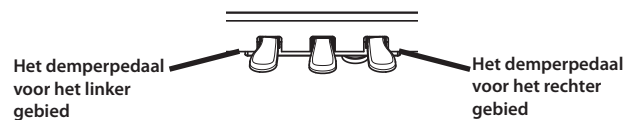

**OPMERKING**

Als Twin Piano aan is, wordt demper resonantie niet toegepast. Hierdoor kan de piano anders klinken.

## 2. Selecteer de Tone die gespeeld moet worden (p.16).

De linker en rechter secties gebruiken dezelfde Tone.

## 3. Om Twin Piano op te heffen, drukt u nog een keer op de [Twin Piano] knop.

De verlichting van de [Twin Piano] knop dooft uit.

# De manier waarop geluid te horen is veranderen (Twin Piano modus)

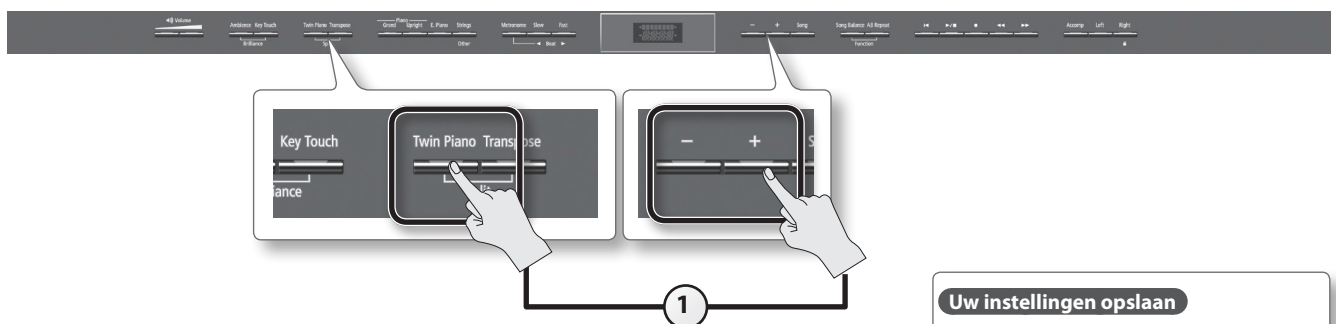

## 1. Terwijl u de [Twin Piano] knop ingedrukt houdt, drukt u op de [-] [+] knoppen.

De Twin Piano modus wordt in het scherm aangegeven.

**Alleen HP506**

**Uw instellingen opslaan**  
De instellingen van het apparaat keren naar de beginwaarden terug als u de stroom uitzet, maar u kunt deze opslaan zoals in 'De instellingen behouden, ook nadat de stroom is uitgezet (Memory Backup)' (p.41) wordt beschreven.

Scherm	Waarde	Uitleg
	1	Het geluid van de rechterhand klavierzone is luider via de rechter luidspreker dan via de linker luidspreker te horen. Het geluid van de linkerhand klavierzone is luider via de linker luidspreker dan via de rechter luidspreker te horen. Als een koptelefoon wordt gebruikt, kunt u het spel van de andere persoon horen.
	2 (standaard)	Het geluid van de rechterhand klavierzone is alleen via de rechter luidspreker te horen. Het geluid van de linkerhand klavierzone is alleen via de linker luidspreker te horen. Als een koptelefoon wordt gebruikt, kunt u het spel van de andere persoon horen. * Ambience wordt uitgeschakeld. * Bij sommige Tones wordt het geluid niet tussen links en rechts verdeeld. * Als u een koptelefoon gebruikt, sluit u deze op de linker Phones Jack aan als u in de linker klavierzone speelt. Sluit deze op de rechter Phones Jack aan als u in de rechter klavierzone speelt. * Als u opneemt terwijl dit op '2' staat, is het afspiegelgeluid mogelijk niet hetzelfde als dat wat u tijdens de opname hoort.

Alleen HP504

Scherm	Waarde	Uitleg
	1 (standaard)	Het geluid van de rechterhand klavierzone is luider via de rechter luidspreker dan via de linker luidspreker te horen. Het geluid van de linkerhand klavierzone is luider via de linker luidspreker dan via de rechter luidspreker te horen. Als een koptelefoon wordt gebruikt, kunt u het spel van de andere persoon horen.
	2	Het geluid van de rechterhand klavierzone is alleen via de rechter luidspreker te horen. Het geluid van de linkerhand klavierzone is alleen via de linker luidspreker te horen. Als een koptelefoon wordt gebruikt, is het geluid van de rechterhand klavierzone in uw rechter oor te horen en het geluid van de linkerhand klavierzone in uw linker oor te horen. * Ambience wordt uitgeschakeld. * Bij sommige Tones wordt het geluid niet in links en rechts verdeeld.

## De toonhoogte verschuiven (Transpose)

'Transponeren' betekent het verschuiven van de toonhoogtes van songs en het klavier.

Met de Transpose functie kunnen de volgende dingen gemakkelijk worden uitgevoerd.

- U kunt dezelfde vingerzetting gebruiken om een zanger te begeleiden die in een andere toonsoort dan die van de oorspronkelijke muziek zingt.
- Een song die in een moeilijke toonsoort staat (met talloze kruizen (#) of mollen (b), kan in een gemakkelijk te spelen toonsoort worden uitgevoerd.
- De notatie van een transponerend instrument, zoals trompet of sax, kan gespeeld worden zoals deze is geschreven, terwijl de getransponeerde toonhoogtes zijn te horen.  
Als de song bijvoorbeeld in E majeur staat, maar u de vingerzettingen van de C Majeur toonsoort wilt gebruiken, zou u 'Transpose' op '4' zetten.

Als u C E G speelt → is E G# B te horen

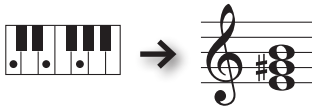

MEMO

In de fabriekinstellingen worden zowel de song als het klavier getransponeerd. Als u alleen het klavier of alleen de song wilt transponeren, maakt u passende instellingen, zoals in 'Specificeren waarop de transpositie van invloed is (Transpose Mode)' (p.51) wordt beschreven.

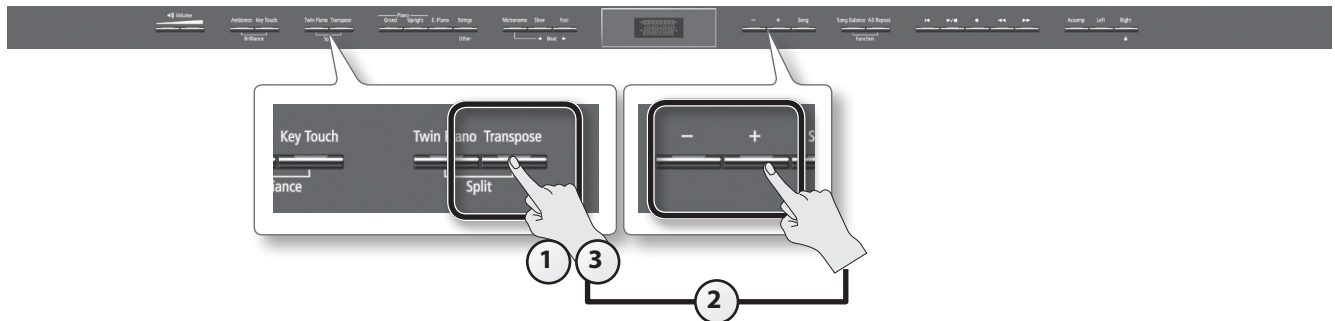

**1. Druk op de [Transpose] knop.**

De [Transpose] knop licht op.

**2. Terwijl u de [Transpose] knop ingedrukt houdt, drukt u op de [-] [+] knoppen.**

De hoeveelheid transpositie wordt in het scherm weergegeven.

Scherm	Waarde	Uitleg
	-6-0+5 (eenheden van halve tonen) (beginwaarde: +1)	Positieve (+) waardes verhogen de toonhoogte in stappen van halve tonen en negatieve (-) waardes verlagen de toonhoogte in stappen van halve tonen.

MEMO

U kunt deze waarde specificeren door de [Transpose] knop ingedrukt te houden, en de noot te spelen die de grondtoon is van de toonsoort die u wilt transponeren.

\* Als u een andere song selecteert, wordt de transpositie-instelling opgeheven.

**3. Om de transpositie te annuleren, kunt u nog een keer op de [Transpose] knop drukken.**

De verlichting van de [Transpose] knop dooft uit.

Bedieningsgids  
 Paneelbeschrijvingen  
 Voordat u gaat spelen  
 Spelen  
 Oefenen  
 Handige functies  
 Functie modus  
 Appendix

## Oefenen met de metronoom

U kunt de metronoom laten klinken terwijl u oefent.  
Terwijl de song speelt, klinkt de metronoom in het tempo en de maatsoort van de song.



### 1. Druk op de [Metronome] knop.

De [Metronome] knop knippert, en de metronoom is te horen.

De [Metronome] knop knippert rood en groen volgens de op dat moment geselecteerde maatsoort. Rood geeft de sterke tellen aan, en groen geeft de zwakke tellen aan.

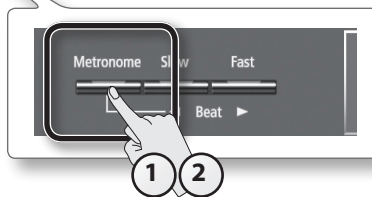

### 2. Om de metronoom te stoppen drukt u nog een keer op de [Metronome] knop.

De verlichting van de [Metronome] knop dooft uit.

## Het tempo veranderen



### 1. Druk op de [◀] [▶] (Slow/Fast) knoppen.

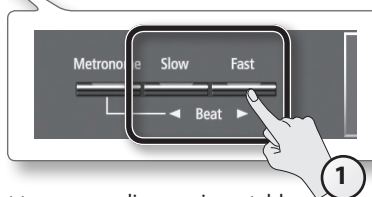

Als u een song afspeelt, wordt het tempo van de metronoom op het tempo van die song ingesteld.

## De maatsoort veranderen



### 1. Terwijl u de [Metronome] knop ingedrukt houdt, drukt u op de [◀] [▶] (Slow/Fast) knoppen.

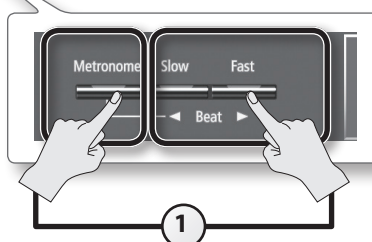

Als u '0/4' specificeert, zijn alleen de zwakke tellen hoorbaar.

Als u een song afspeelt, wordt de maatsoort van de metronoom op de maatsoort van die song ingesteld.

Beschikbare maatsoorten	2/2, 0/4, 2/4, 3/4, 4/4, 5/4, 6/4, 7/4, 3/8, 6/8, 9/8, 12/8 (beginwaarde: 4/4)
-------------------------	---

\* U kunt de maatsoort van de metronoom niet veranderen terwijl een song wordt gespeeld.

\* Als u opneemt met gebruik van 0/4, wordt de maatsoort van de song op 4/4 ingesteld als u deze opslaat.

## Het volume van de metronoom aanpassen

1. Terwijl u de [Metronome] knop ingedrukt houdt, drukt u op de [-] [+] knoppen.

Het volume van de metronoom wordt in het scherm weergegeven.

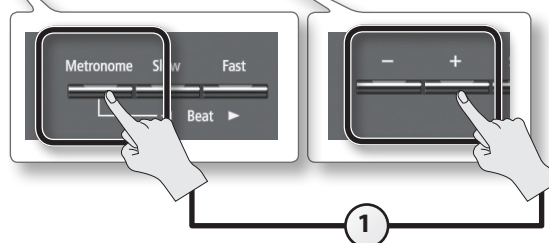

Scherm	Waarde	Uitleg
	0-10 (beginwaarde: 5)	Als het volume van de metronoom op '0' staat, is de metronoom niet te horen, maar knippert de [Metronome] knop.

## Een aftelling toevoegen om uw spel te synchroniseren

Een serie ritmisch gespeelde klanken die gespeeld wordt om het tempo aan te geven voordat een song begint, wordt een 'Count-In' genoemd. Als u een Count-In laat spelen, kunt u uw eigen spel gemakkelijker met het tempo van het afspeelgeluid synchroniseren.

1. Druk op de [Metronome] knop.

De metronoom is te horen.

2. Druk op de [▶/■] (Play/Stop) knop.

Een afstelling van twee maten wordt geproduceerd voordat de song begint te spelen.

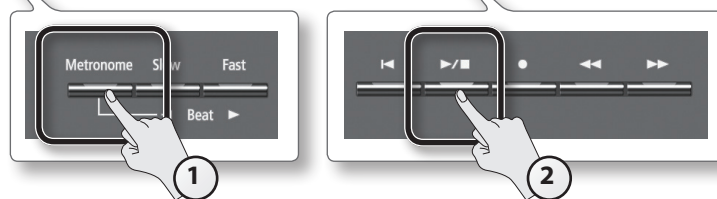

# Oefenen met een song

U kunt oefenen door met een song mee te spelen.

## Een song selecteren en spelen

Hier ziet u hoe u de ingebouwde songs kunt beluisteren. Het apparaat biedt meer dan 200 ingebouwde pianosongs.  
U kunt ook songs die in een apart verkrijgbare USB-stick zijn opgeslagen afspelen.



1. Druk op de [Song] knop.
2. Terwijl u de [Song] knop ingedrukt houdt, gebruikt u de [-] [+] knoppen om de categorie te selecteren.

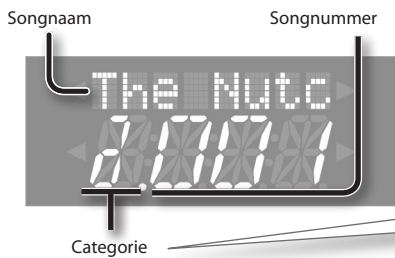
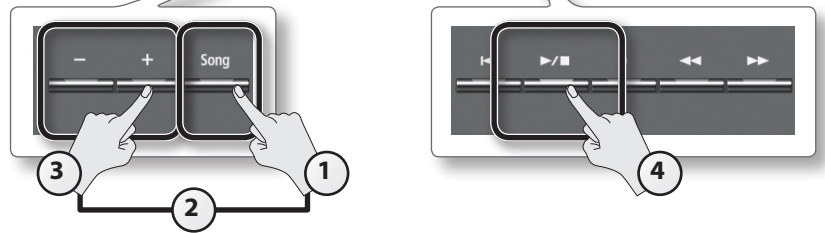

Beeldscherm	Uitleg	
S	Songs die in een USB-stick zijn opgeslagen.	
U	Songs die in het interne geheugen zijn opgeslagen.	
a	In het apparaat ingebouwde songs	Piano/Masterpieces
A		Selecties
b		Czerny
c		Hanon

\* Als een geluidsbestand is geselecteerd, wordt een " (stip) achter het songnummer weergegeven.

3. Gebruik de [-] [+] knoppen om een song te selecteren.

**MEMO**

Gebruik de volgende handelingen om een song uit een map te selecteren.

- Om naar een andere map te gaan gebruikt u de [-] [+] knoppen om die map te selecteren, en druk dan op de [▶/■] (Play/Stop) knop.
- Om een song binnen een map te selecteren, gebruikt u de [-] [+] knoppen.
- Om een map te verlaten gebruikt u de [-] knop om 'Fld. UP' te selecteren en druk dan op de [▶/■] (Play/Stop) knop.

\* Als een map meer dan 500 bestanden of mappen bevat, kan het zijn dat sommige bestanden of mappen niet worden weergegeven.

4. Druk op de [▶/■] (Play/Stop) knop.

Als de song tot het eind is gespeeld, stopt het afspelen.

Om het afspelen te pauzeren drukt u nog een keer op de [▶/■] (Play/Stop) knop.

De volgende keer dat u op de [▶/■] (Play/Stop) knop drukt, wordt het afspelen hervat vanaf het punt waarop u pauzeerde.

## Knop bedieningen

[◀] (Reset) knop	Brengt u naar het begin van de song terug.
[▶/■] (Play/Stop) knop	Speelt/stopt de song. Start/stopt de opname.
[●] (Rec) knop	Naar de standby-voor-opname modus gaan.
[◀◀] (Bwd) knop	De song terugspoelen.
[▶▶] (Fwd) knop	De song vooruitspoelen.

**MEMO**

Als het songnummer wordt weergegeven, kunt u op de [Song] knop drukken om de song afspelpositie te bekijken (het maatnummer of de tijd). Druk nog een keer op de [Song] knop om naar de songnummer indicatie terug te keren.

## Songformaten die door dit apparaat gespeeld kunnen worden

Het apparaat kan data in de volgende formaten afspelen.

- SMF formaten 0/1
- Roland Piano Digital formaat (i-formaat)
- Geluidsbestanden: WAV formaat, 44.1 kHz, 16-bit lineair

## Songs opeenvolgend afspelen (All Songs Play)

U kunt de ingebouwde songs of de songs die in het interne geheugen of in een USB-stick zijn opgeslagen herhaaldelijk opeenvolgend afspelen. Deze functie noemen we 'All Songs Play'.

1. Terwijl u de [Song] knop ingedrukt houdt, gebruikt u de [-] [+] knoppen om de categorie te selecteren.
2. Terwijl u de [Song] knop ingedrukt houdt, drukt u op de [▶/■] (Play/Stop) knop.  
All Songs Play wordt geselecteerd, en de [▶/■] (Play/Stop) knop knippert.
  - All Songs Play wordt opgeheven als u het afspelen stopzet of het apparaat uitzet.

## De volumebalans van de song en het spel op het klavier aanpassen (Song Balance)

U kunt de balans tussen de song en uw spel op het klavier aanpassen door het volume van de song te veranderen.

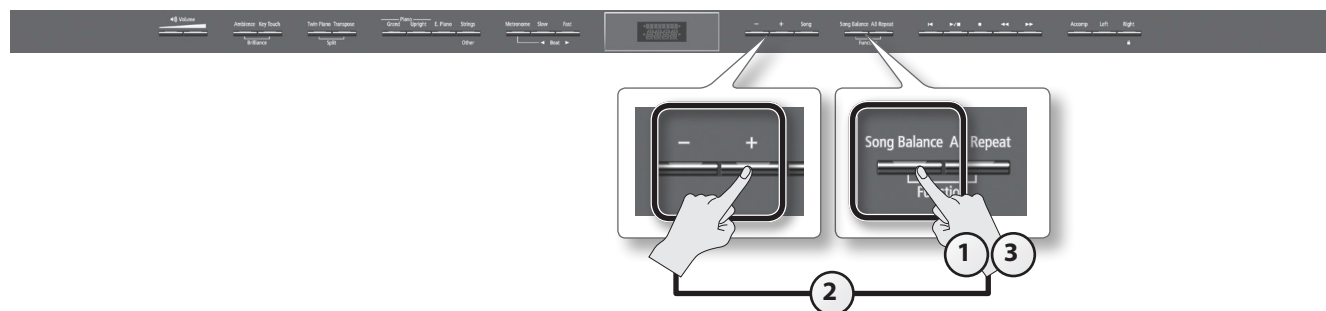

1. Druk op de [Song Balance] knop.  
De [Song Balance] knop licht op.
2. Terwijl u de [Song Balance] knop ingedrukt houdt, drukt u op de [-] [+] knoppen.  
De songbalans wordt in het scherm weergegeven.

Scherf	Waarde	Uitleg
	0-9 (beginwaarde: 5)	Het volume van de song neemt af, naar mate u deze waarde verlaagt, en op hetzelfde moment wordt uw spel op het klavier prominenter. Het volume van de song neemt toe, naar mate u deze waarde verhoogt, en op hetzelfde moment wordt uw spel op het klavier minder prominenter.

3. Om de Song Balance functie op te heffen, drukt u nog een keer op de [Song Balance] knop.  
De verlichting van de [Song Balance] knop dooft uit.

## Het tempo van een song aanpassen om gemakkelijker te kunnen oefenen

U kunt het tempo waarop een song wordt afgespeeld veranderen.

Als u oefent door met een song mee te spelen, kunt u hiermee het tempo van een moeilijke song langzamer maken om de song comfortabeler te spelen.



### 1. Druk op de [◀] [▶] (Slow/Fast) knoppen.

Het tempo wordt aangegeven.

#### MEMO

Als een geluidsbestand is geselecteerd, kunt u het tempo binnen de reeks van 75-100-125% aanpassen.

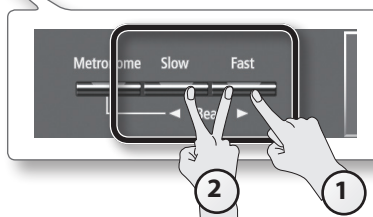

### 2. Om het tempo op de oorspronkelijke instelling terug te zetten, moet u de [◀] (Slow) en [▶] (Fast) knoppen tegelijk indrukken.

## Afspelen op een vaststaand tempo (Tempo Mute)

Bij een aantal van de interne songs verandert het tempo tijdens de song. Indien gewenst kunt u deze songs op een vaststaand, niet veranderend tempo laten afspelen.

### 1. Terwijl het tempo wordt weergegeven, houdt u de [▶/■] (Play/Stop) knop ingedrukt en drukt u op de [◀] [▶] (Slow/Fast) knoppen om het tempo aan te passen.

Het scherm toont het tempo en een " (stip). Deze " geeft aan dat het tempo op Mute is ingesteld.

### 2. Om Tempo Mute op te heffen houdt u de [▶/■] (Play/Stop) knop nogmaals ingedrukt en drukt u op de [◀] [▶] (Slow/Fast) knoppen.

## Eén hand tegelijk oefenen (Part Mute)

Hier ziet u hoe u alleen het geselecteerde gedeelte kunt afspelen. Op die manier kunt u de linkerhand of rechterhand partij van een song oefenen, terwijl u naar de partij van de andere hand luistert, die automatisch wordt gespeeld.



### Part

Elk Part (gedeelte) wordt aan de Part knoppen toegewezen, zoals in de illustratie wordt getoond.

### Muting

U kunt een specifiek gedeelte dempen (Mute), zodat het niet hoorbaar is.

\* Als u een song heeft geselecteerd die geen begeleiding bevat, licht de [Accomp] knop niet op, ook niet als u deze indrukt.

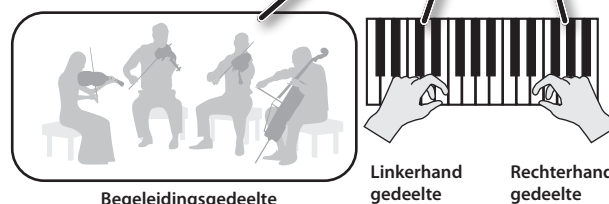
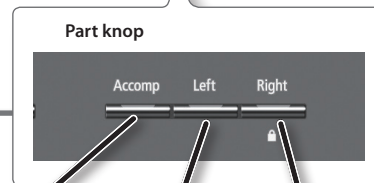

### 1. Druk op de Part knop van het gedeelte dat niet gespeeld dient te worden.

De verlichting van de knop die u indrukte dooft uit, en het geselecteerde gedeelte is niet hoorbaar.

#### MEMO

- Als het begeleidingsgedeelte op Mute is ingesteld, wordt de introductie overgeslagen tijdens het afspelen.
- De Mute instelling wordt opgeheven als u naar een andere song overschakelt.
- Hoewel de Part Mute functie niet gebruikt kan worden tijdens het afspelen van een geluidsbestand, kunt u het volume reduceren tijdens het afspelen van geluiden die zich in het midden van het geluidsveld bevinden, zoals vocalen of bas. Zie 'Center Cancel' (p.37).

### 2. Om het geluid weer hoorbaar te maken, drukt u nog een keer op de Part knop zodat deze verlicht is.

## Het geluid van een specifiek gedeelte als een 'leidraad' gebruiken (Mute Volume)

Indien gewenst kunt u specificeren dat het geluid van een gedeelte op een gereduceerd volume wordt gespeeld, in plaats van het geheel onhoorbaar te maken als u op een Part knop drukt en zijn indicator uitzet.

Met deze instelling kunt u een specifiek gedeelte op een gereduceerd volume afspelen en het als 'leidraad' voor uw spel gebruiken.



1. Terwijl u de Part knop ingedrukt houdt, drukt u op de [-] [+] knoppen.

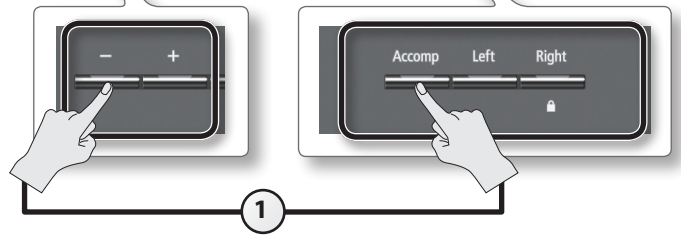

Scherm	Waarde	Uitleg
	0-10 (beginwaarde: 0)	Hogere waardes maken het geluid luider.

## Een gedeelte van een song herhaaldelijk oefenen (AB Repeat)

Hier ziet u hoe u een gespecificeerd gedeelte van een song herhaaldelijk kunt afspelen. U kunt deze functie gebruiken om dat gedeelte herhaaldelijk te oefenen.



- 1. Druk op de [▶/■] (Play/Stop) knop.**  
De song wordt afgespeeld.
- 2. Druk op de [AB Repeat] knop op het punt waar u met herhalen wilt beginnen (punt A).**  
De [AB Repeat] knop knippert.
- 3. Druk op de [AB Repeat] knop op het punt waar u het herhalen wilt stoppen (punt B).**  
De [AB Repeat] knop is verlicht, en het betreffende gedeelte wordt herhaaldelijk afgespeeld.
- 4. Om de herhaal functie op te heffen, drukt u nog een keer op de [AB Repeat] knop.**  
De verlichting van de [AB Repeat] knop dooft uit, en de herhaalpunten die u specificeerde worden gewist.

**MEMO**

- De herhaalpunten kunnen voor een SMF song aan het begin van elke maat worden ingesteld, of in 1/100<sup>ste</sup> van een seconden voor geluid.
- In plaats van de song af te spelen, kunt u het te herhalen gedeelte ook specificeren met gebruik van de [◀◀] [▶▶] knoppen.

## Het te herhalen gedeelte naar voren of naar achteren verplaatsen

Als AB Repeat aan is, kunt u het te herhalen gedeelte naar voren of naar achteren verplaatsen.

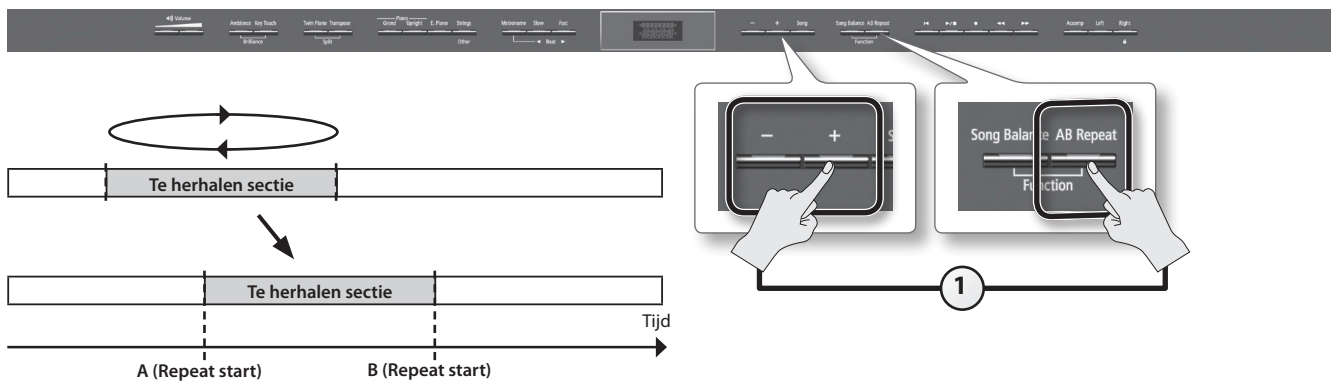

- 1. Terwijl u de [AB Repeat] knop ingedrukt houdt, drukt u op de [-] [+] knoppen.**  
Het herhaalde gedeelte wordt verplaatst, zonder dat zijn lengte wordt veranderd.



## De song die u oefent opnemen

Het opnemen van uw eigen spel is eenvoudig.

U kunt een opgenomen uitvoering afspelen om uw spel te controleren, of met een opgenomen uitvoering meespelen.

Met dit apparaat kunt u op de volgende manieren opnemen:

Type opname	Uitleg
SMF opname	De Parts zijn apart van elkaar. U kunt een specifiek portie van de song opnieuw opnemen. U kunt overdubben. * Normaalgesproken dient u SMF opname te gebruiken.
Audio opname	Uw spel wordt als geluidsdata opgenomen. De opgenomen song kan op de computer worden gebruikt. * Om geluidsoptnames te kunnen maken, moet u een USB-stick (apart verkrijgbaar) op de USB-geheugenpoort aansluiten (p.10).

\* SMFs (Standaard MIDI-bestanden) gebruiken een standaard formaat voor muziekbestanden, dat zo geformuleerd is dat bestanden die muziekbestanden bevatten zeer breed compatibel zijn, ongeacht de fabrikant van het apparaat dat voor afspelen wordt gebruikt. Een enorme verscheidenheid aan muziek is verkrijgbaar, hetzij voor beluisteren van muziek, voor het oefenen van een muziekinstrument, voor Karaoke, enz.

### Alleen HP506

\* Dankzij zijn meerdere luisprekers, die elk een ander gedeelte van het algehele geluid kunnen spelen, kan de HP506 pianoklanken produceren die uitermate veel diepte hebben en een driedimensionale voorkomen lijken te hebben. Dit soort effecten worden geproduceerd als u iets op het klavier speelt of als u een song afspeelt die als een SMF is opgenomen. Echter, als u een geluidsoptname maakt, bestaat de song uit twee kanalen (stereo), en kunnen dat soort effecten niet gereproduceerd worden.

## SMF opname

Om een nieuwe song op te nemen gaat u als volgt te werk.

Deze methode is handig als u uw spel simpelweg zo eenvoudig mogelijk wilt opnemen.

### Vorbereidingen voor de opname



1. Selecteer de Tone die u voor de opname wilt gebruiken (p.16).

2. Druk op de [●] (Rec) knop.

De [●] (Rec) knop licht op, de [▶/■] (Play/Stop) knop knippert, en het apparaat gaat naar de standby-voor-opname modus.

Als u besluit niet op te nemen, drukt u nog een keer op de [●] (Rec) knop.

3. Indien gewenst laat u de metronoom spelen (p.24).

### MEMO

Als u het tempo en de maatsoort van de metronoom verandert, worden deze met de song opgenomen, zodat de metronoom correct klinkt tijdens het afspelen.

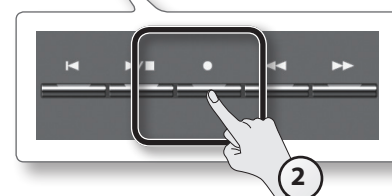

### De opname starten/stoppen



1. Druk op de [▶/■] (Play/Stop) knop.

Een aftelling van twee maten is te horen (het maatnummer wordt als '-2', dan '-1' rechtsonder in het scherm getoond), en dan begint de opname.

Als de opname begint, zijn de [●] (Rec) knop en [▶/■] (Play/Stop) knop verlicht.

### MEMO

U kunt de opname ook laten beginnen door eenvoudigweg op het klavier te spelen. Als u de opname start door op het klavier te spelen, wordt er geen aftelling gespeeld.

2. Druk op de [▶/■] (Play/Stop) knop.

De opname stopt, en een boodschap verschijnt waarin wordt gevraagd of u de uitvoering wilt opslaan.

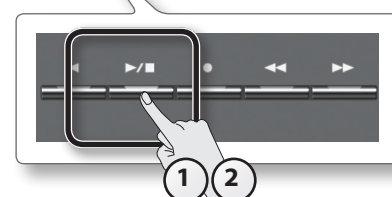

### Een uitvoering die u heeft opgenomen opslaan

\* Als u in de USB-stick (apart verkrijgbaar) wilt opslaan, sluit u de USB-stick op de USB-geheugenpoort aan voordat u verder gaat.

#### 1. Druk op de [▶] (Fast) knop om 'Y' te selecteren.

Het opslaan begint.

De opgenomen uitvoering wordt in het eerst beschikbare lege songnummer opgeslagen.

De song krijgt automatisch een naam in dit formaat: 'Song nnnn', waarbij 'nnnn' het songnummer is.

#### OPMERKING

Zet nooit de stroom uit terwijl 'Working...' in het scherm wordt weergegeven.

### Opslaan in een specifiek geheugen, songnummer of songnaam

Als u op de [Song] knop drukt in plaats van de [▶] (Fast) knop, kunt u het geheugen waarin u wilt opslaan, het songnummer en de songnaam die voor het opslaan wordt gebruikt specificeren.

Meer informatie over deze procedure vindt u bij 'Een song opslaan met de naam die u specificeert' (p.39).

### Een opname die u heeft opgenomen wissen

#### 1. Gebruik de [◀] (Slow) knop om 'N' te selecteren.

Een boodschap verschijnt, waarin wordt gevraagd of u de song wilt wissen.

#### 2. Druk op de [▶] (Fast) knop om de spong te wissen.



### Een uitvoering die u heeft opgenomen beluisteren

#### 1. Druk op de [▶/■] (Play/Stop) knop.

Het afspelen begint vanaf het begin van de opgenomen uitvoering.

### Een opgenomen song overdubben

Als u een SMF opneemt, kunt u elk gedeelte apart overdubben. U kunt bijvoorbeeld de linkerhand en rechterhand gedeeltes apart opnemen, of samen met een song opnemen.

### Elke hand apart opnemen

U kunt de partij van uw linkerhand apart in de [Left] knop opnemen, en de partij van de rechterhand in de [Right] knop opnemen. Daarna kunt u ook elke hand apart opnieuw opnemen.

### Vorbereidingen voor de opname



#### 1. Selecteer de Tone die u voor de uitvoering wilt gebruiken (p.16).

#### 2. Druk op de [●] (Rec) knop.

De [●] (Rec) knop licht op, de [▶/■] (Play/Stop) knop knippert, en het apparaat gaat naar de standby-voor-opname modus.

Als u besluit niet op te nemen, drukt u nog een keer op de [●] (Rec) knop.

#### 3. Indien gewenst laat u de metronoom spelen (p.24).

#### MEMO

Als u het tempo en de maatsoort van de metronoom verandert, worden deze met de song opgenomen, zodat de metronoom correct klinkt tijdens het afspelen.

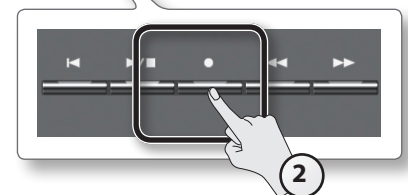

## De linkerhand opnemen



**1. Druk op de [Right] knop en de [Accomp] knop, zodat hun verlichting uit is.**

Alleen de [Left] knop begint te knipperen, wat betekent dat het apparaat gereed is om in de [Left] knop op te nemen.

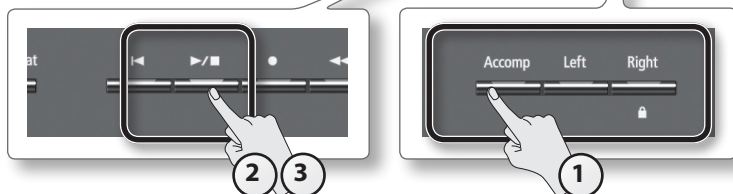

\* Als u op dit moment geen Part selecteert, wordt de uitvoering in deze volgorde opgenomen: [Right] knop → [Left] knop → [Accomp] knop.

\* Als u Twin Piano of Split Play gebruikt, wordt de linkerhand of linkerhand Tone in de [Left] knop opgenomen, en de rechterhand of rechterhand Tone in de [Right] knop opgenomen.

**2. Druk op de [▶/■] (Play/Stop) knop.**

Een aftelling van twee maten is te horen (het maatnummer geeft rechtsonder in het scherm aan '-2', dan '-1' getoond), en dan begint de opname. Als de opname begint, zijn de [●] (Rec) knop en [▶/■] (Play/Stop) knop verlicht.

**MEMO**

U kunt de opname ook laten beginnen door het klavier te bespelen. In dat geval wordt er geen aftelling gespeeld.

**3. Druk op de [▶/■] (Play/Stop) knop.**

De opname stopt, en een boodschap verschijnt waarin wordt gevraagd of u de uitvoering wilt opslaan.

**4. Nu kunt u de uitvoering opslaan of wissen (p.32).**

## De rechterhand overdubben



**1. Druk op de [●] (Rec) knop.**

De [●] (Rec) knop is verlicht, en het apparaat wordt in de standby-voor-opname modus geplaatst.

Nu wordt New Song geselecteerd.

Als u besluit niet op te nemen, drukt u nog een keer op de [●] (Rec) knop.

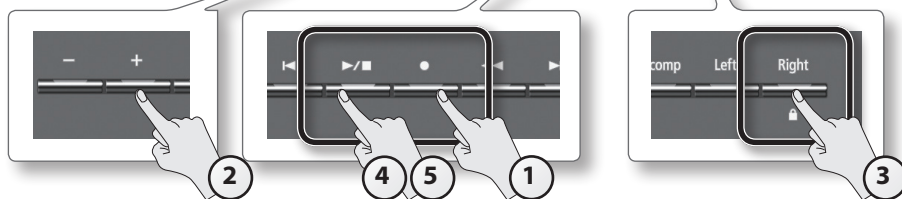

**2. Selecteer de song die u eerder heeft opgeslagen opnieuw, door de [+] knop in te drukken.**

**MEMO**

Het tempo en de maatsoort van de song zijn zoals deze waren toen u de linkerhand opnam.

**3. Druk op de [Right] knop zodat deze knippert.**

In deze status wordt de uitvoering van de rechterhand in de [Right] knop opgenomen. Zorg dat de [Left] knop verlicht blijft.

**OPMERKING**

Als u een eerder opgenomen gedeelte selecteert en dan opneemt, wordt dat gedeelte door de nieuwe uitvoering overschreven. De eerder opgenomen uitvoering gaat verloren.

**4. Druk op de [▶/■] (Play/Stop) knop.**

Een aftelling van twee maten is te horen (het maatnummer geeft rechtsonder in het scherm aan '-2', dan '-1' getoond), en dan begint de opname.

De eerder opgenomen uitvoering van de linkerhand wordt afgespeeld, zodat u daar naar kunt luisteren als u het rechterhand gedeelte speelt.

Als de opname begint zijn de [●] (Rec) knop en [▶/■] (Play/Stop) knop verlicht.

**MEMO**

U kunt de opname ook laten beginnen door het klavier te bespelen. In dat geval wordt er geen aftelling gespeeld.

**5. Druk op de [▶/■] (Play/Stop) knop.**

De opname stopt, en een boodschap verschijnt waarin wordt gevraagd of u de uitvoering wilt opslaan.

**6. Nu kunt u de uitvoering opslaan of wissen (p.32).**

## Uw spel opnemen terwijl u met een song meespeelt

Hier ziet u hoe u uw spel kunt opnemen terwijl u met een song meespeelt.

### Vorbereidingen voor opname

1. Selecteer de klank die u wilt opnemen (p.16).
2. Selecteer de song die u wilt dubben (p.26).

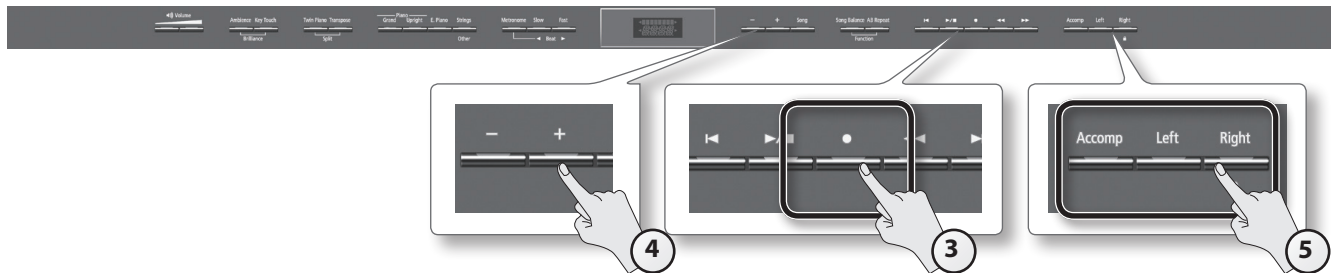

### 3. Druk op de [●] (Rec) knop.

De [●] (Rec) knop licht op, en het apparaat wordt in de standby-voor-opname modus geplaatst.

Nu wordt New Song geselecteerd.

Als u besluit niet op te nemen, drukt u nogmaals op de [●] (Rec) knop.

### 4. Selecteer de song die bij stap 2 werd geselecteerd opnieuw, door de [+] knop in te drukken.

#### MEMO

Het tempo en de maatsoort van de song zijn volgens de instellingen van de song die u selecteerde.

### 5. Druk op de Part knop van het gedeelte dat u wilt opnemen, zodat deze knippert.

Parts waarvan knoppen knipperen worden tijdens de opname afgespeeld.

#### MEMO

Als u slechts een gedeelte van de song opnieuw wilt opnemen, gebruikt u de [◀◀] (Bwd) knop of [▶▶] (Fwd) knop om naar de maat te gaan waarop u de opname wilt laten beginnen.

### De opname starten/stoppen



### 1. Druk op de [▶/■] (Play/Stop) knop.

Een aftelling van twee maten wordt gespeeld (het maatnummer rechtsonder in het scherm geeft '-2' en dan '-1' aan), en dan begint de opname.

Als de opname begint, zijn de [●] (Rec) knop en de [▶/■] (Play/Stop) knop verlicht.

#### MEMO

U kunt de opname ook starten door op het klavier te spelen. Als u de opname start door op het klavier te spelen, wordt er geen aftelling gespeeld.

### 2. Druk op de [▶/■] (Play/Stop) knop.

De opname stopt en een bevestigingsboodschap verschijnt, waarin u wordt gevraagd of u de opname wilt opslaan.

### 3. Nu kunt u de opname opslaan of wissen (p.32).

## Een song die als SMF is opgenomen in Audio omzetten

Door een song die in de vorm van een SMF werd opgenomen in Audio om te zetten, kunt u deze op de computer beluisteren. U kunt ook de computer gebruiken om de song op een CD te branden of naar het internet te uploaden.

### Een geluidsopname van een song naar de computer kopiëren pag. 38

Als u een geluidsopname van een song in de USB-stick opslaat, kunt u deze op de computer beluisteren.

Om een SMF song opname op de computer te kunnen gebruiken, moet deze naar geluid worden geconverteerd (WAV-bestand).

Geluidsopnames van songs worden als WAVE bestanden (16-bit, 44.1 kHz) opgeslagen.

Met gebruik van de computer kunt u deze op een CD branden of naar het internet uploaden.



1. Sluit een USB-stick (apart verkrijgbaar) op de USB geheugenaansluiting aan (p.10).  
\* Geluidsdata kan niet in het apparaat zelf worden opgeslagen.
2. Selecteer de song die u naar geluid wilt converteren (p.26).
3. Terwijl u de [ ● ] (Rec) knop ingedrukt houdt, drukt u op de [-] [+] knoppen om 'Audio' te selecteren.

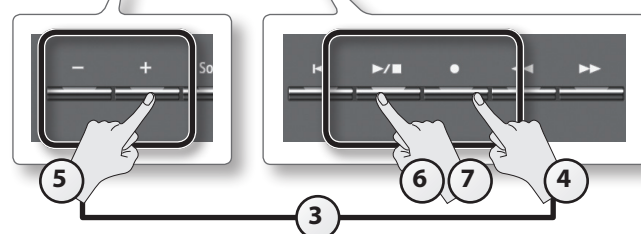

4. Druk op de [ ● ] (Rec) knop.  
De [ ● ] (Rec) knop is verlicht en de [ ▶/■ ] (Play/Stop) knop knippert. Het apparaat wordt in de standby-voor-opname modus geplaatst. Nu wordt New Song geselecteerd.  
Als u besluit niet te converteren, drukt u nogmaals op de [ ● ] (Rec) knop.
5. Selecteer de song die bij stap 2 werd geselecteerd opnieuw, door de [+] in te drukken.
6. Druk op de [ ▶/■ ] (Play/Stop) knop.  
De song wordt afgespeeld en de conversie begint.

#### MEMO

Als u tijdens het converteren op het klavier speelt, iets via de MIDI-poort (USB MIDI) invoert of op de HP506 geluid via de ingangsjack invoert, wordt al het geluid, inclusief die geluiden, geconverteerd. Parts die op Mute zijn ingesteld worden niet geconverteerd.

#### OPMERKING

- Zet nooit de stroom uit en verwijder nooit de USB-stick tijdens het converteren.
- Bij sommige SMF opnames kan de opname soms niet perfect in zijn oorspronkelijke vorm geconverteerd worden.

7. Druk op de [ ▶/■ ] (Play/Stop) knop.  
Het afspelen van de song stopt en de sectie die werd afgespeeld wordt geconverteerd. Een bevestigingsboodschap verschijnt, waarin gevraagd wordt of u het bestand wilt opslaan.
8. U kunt de uitvoering nu opslaan of wissen (p.32).

## Geluid opnemen

Hier ziet u hoe u dat wat u op het apparaat speelt als geluidsdata kunt opnemen. De opgenomen song kan op de computer worden gebruikt.

### Alleen HP506

Dankzij een meervoudig aantal luidsprekers, die elk gebruikt kunnen worden om een ander gedeelte van het algehele geluid af te spelen, kan dit apparaat pianoklanken produceren met enorm veel diepte, die een driedimensionaal voorkomen lijken te hebben. Dit soort effecten worden geproduceerd als u iets op het klavier speelt, of als u een song afspeelt die als SMF is opgenomen. Echter, als u een geluidsopname maakt, bestaat de song uit twee kanalen (stereo), en kunnen dat soort effecten niet geproduceerd worden.

## Vorbereidingen voor opnemen



1. Sluit een USB-stick (apart verkrijgbaar) op de USB-geheugenpoort aan (p.10).  
\* Geluidsdata kan niet in het apparaat zelf worden opgeslagen.
2. Selecteer de Tone die u wilt spelen (p.16).

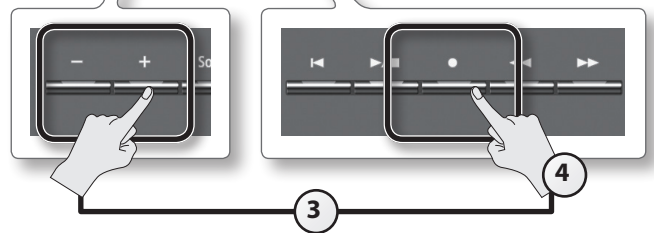

3. Terwijl u de [●] (Rec) knop ingedrukt houdt, drukt u op de [-] [+] knoppen om 'Audio' te selecteren.

4. Druk op de [●] (Rec) knop.  
De [●] (Rec) knop is verlicht, de [▶/■] (Play/Stop) knop knippert en het apparaat wordt in de standby-voor-opname modus geplaatst. Als u besluit niet op te nemen, drukt u nogmaals op de [●] (Rec) knop.

5. Indien gewenst laat u de metronoom klinken (p.24).

## De opname starten/stoppen



1. Druk op de [▶/■] (Play/Stop) knop.  
De opname begint.  
Als de opname begint, zijn de [●] (Rec) en [▶/■] (Play/Stop) knoppen verlicht.

### OPMERKING

Tijdens de opname mag u nooit de stroom uitzetten of de USB-stick verwijderen.

2. Druk op de [▶/■] (Play/Stop) knop.  
De opname stopt, en in een bevestigingsboodschap wordt gevraagd of u de opname wilt opslaan.
3. Nu kunt u de uitvoering opslaan of wissen (p.32).

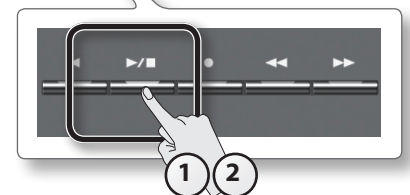

## Een song transponeren zodat deze gemakkelijker te spelen is (Audio Transpose)

U kunt de toonsoort veranderen wanneer een geluidsbestand wordt afgespeeld. U kunt het klavier bespelen terwijl u naar het getransponeerde geluid luistert.

### Alleen HP506

- Transpositie wordt zowel op het geselecteerde geluidsbestand als op het geluid van het digitale apparaat dat op de ingangsjack is aangesloten toegepast.
- U kunt ook de 'Audio Transpose' instelling van de Functie modus gebruiken om de hoeveelheid transpositie te veranderen (p.51).

### 1. Druk op de [Transpose] knop.

De [Transpose] knop licht op.

### 2. Terwijl u de [Transpose] knop ingedrukt houdt, drukt u op de [-] [+] knoppen.

De hoeveelheid transpositie wordt in het scherm aangegeven.

Scherf	Waarde	Uitleg
	-6-0+5 (eenheden van halve tonen) (beginwaarde: +1)	Positieve (+) waardes verhogen de toonhoogte in stappen van halve tonen, en negatieve (-) waardes verlagen de toonhoogte in stappen van halve tonen.

### MEMO

In de fabriekinstellingen worden zowel het geluidsbestand (op de HP506 betekent dit ook het geluid van de ingangsjack) als het klavier getransponeerd.

Als u wilt dat de transpositie alleen op het klavier of alleen op het geluidsbestand van invloed is, maakt u passende instellingen zoals in 'Specificeren waarop de Transpose van invloed is (Transpose Mode)' (p.51) wordt beschreven.

\* Als u een andere song selecteert, wordt de transpositie-instelling voor het geluid opgegeven.

### 3. Om de transpositie op te heffen, drukt u nogmaals op de [Transpose] knop.

De verlichting van de [Transpose] knop dooft uit.

## Genieten van Karaoke met een geluidsbestand (Center Cancel)

Als een geluidsbestand wordt afgespeeld, kunt u de geluiden die vanuit het midden zijn te horen minimaliseren. Op die manier kunt u bijvoorbeeld de melodie of een stem op een muziek CD minimaliseren, zodat u dat gedeelte zelf kunt spelen of zingen.

\* Bij sommige songs kan het geluid van de melodie niet geheel geëlimineerd worden.

### Alleen HP506

- Het Center Cancel effect wordt zowel op het geluid van geselecteerde geluidsbestand als op het geluid van de digitale geluidsspeler, die op de ingangsjack is aangesloten, toegepast.
- U kunt ook de 'Center Cancel' instelling van de Functie modus gebruiken om dit uit te zetten (p.50).

### 1. Druk op de [Right] knop.

De verlichting van de [Right] knop dooft uit, en het geluid van de melodie wordt geminimaliseerd.

\* De Center Cancel instelling wordt uitgeschakeld als u een andere song selecteert.

### 2. Als u het geluid weer hoorbaar wilt maken, drukt u nogmaals op de [Right] knop.

De [Right] knop licht op.

## Een geluidsopname van een song (WAV-bestand) op een CD branden

Nadat een geluidsopname van een song in de USB-stick is opgeslagen, kunt u deze naar een computer kopiëren en op CD branden. Als u een song die als een SMF is opgenomen op CD wilt branden, moet u de song eerst naar geluid (WAV-bestand) converteren (p.35).

Om een CD op de computer te branden, heeft u software zoals 'iTunes' nodig.

Voor details kijkt u in de gebruikershandleiding of de online Help van de software.

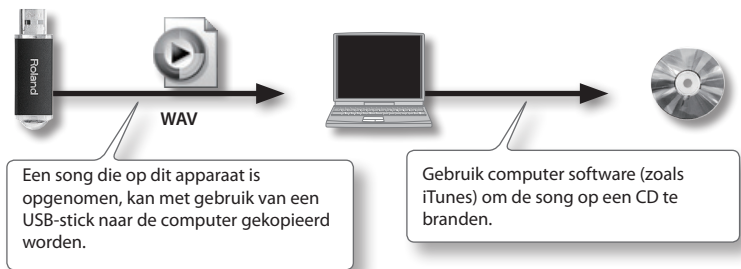

## De opgenomen song naar de computer kopiëren

1. Sluit de USB-stick die de song bevat op de computer aan.

Als u Windows gebruikt, verschijnt een 'Removable Disk' icoon in 'Computer'. Als u Mac OS X gebruikt, verschijnt een 'NO NAME' icoon op het bureaublad.



2. Klik twee keer (dubbel) op het icoon dat is verschenen.

De inhoud van de USB-stick wordt weergegeven. De geluidsopname van de song bevindt zich te midden van deze inhoud.

3. Kopieer de song (WAV-bestand) die u op CD wilt branden naar het bureaublad of een andere locatie op de computer, waar u deze gemakkelijk terug kunt vinden.



## iTunes gebruiken om de song op CD te branden

In de volgende uitleg wordt iTunes 10 voor Windows gebruikt. Als u een andere versie of andere software gebruikt, raadpleegt u de online Help daarvan, of de gebruikershandleiding.

1. Vanuit het Start menu klikt u op 'All Programs' - [iTunes].
2. Vanuit het iTunes [File] menu klikt u op [New Playlist] om een speellijst te creëren.

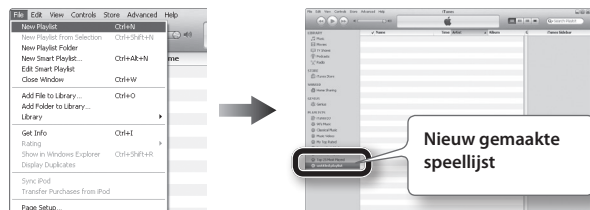

3. Vanaf het bureaublad (of een andere locatie) waarnaar u de song gekopieerd heeft, sleept u de song (WAV-bestand) naar de speellijst die u bij stap 2 creëerde.

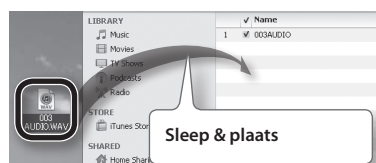

4. Plaats een lege CD-R in de computer.

5. Selecteer de speellijst die u bij stap 2 creëerde, en klik in het [File] menu op [Burn Playlist To Disc].

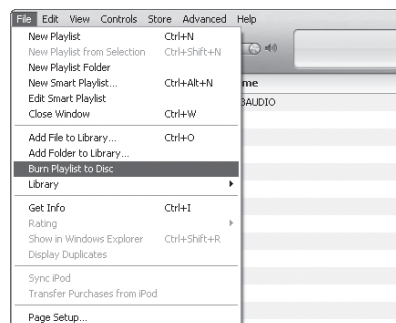

6. Maak de passende instellingen in het disc creatie dialoogvenster, en klik dan op de [Burn] knop.

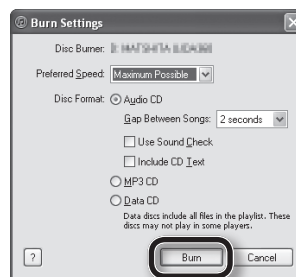

## Een song opslaan met de naam die u specificeert

Direct nadat u een opname heeft gemaakt, kunt u de song, het songnummer en de naam die u specificeert in het geheugen opslaan.

\* Als u in de USB-stick (apart verkrijgbaar) wilt opslaan, sluit u de USB-stick op de USB-geheugenpoort aan voordat u verder gaat.

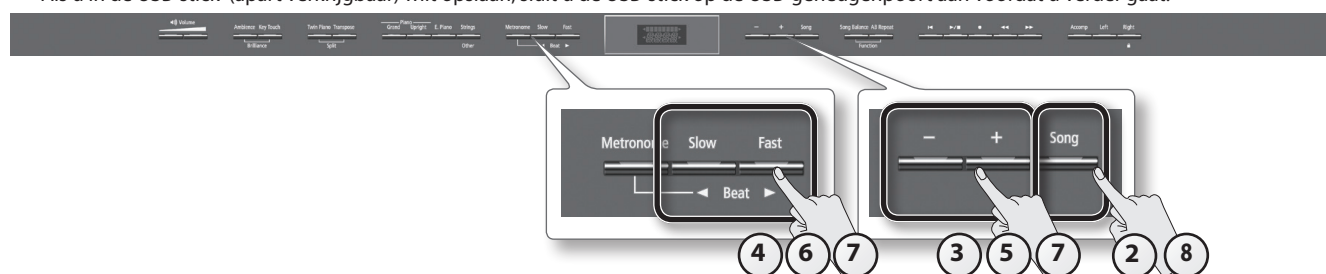

**1. Zorg dat de opname is voltooid, en dat het scherm dat hier rechts wordt getoond wordt weergegeven.**



**2. Druk op de [Song] knop.**

Het Media Select scherm verschijnt.



**3. Gebruik de [-] [+] knoppen om het medium dat als opslagbestemming functioneert te selecteren.**

\* Als een (apart verkrijgbare) USB-stick niet is aangesloten, kan 'USB Memory' niet geselecteerd worden.



**4. Druk op de [▶] (Fast) knop.**

Een scherm verschijnt, waarin u het songnummer van de opslagbestemming kunt selecteren.

**5. Gebruik de [-] [+] knoppen om het songnummer van de opslagbestemming te selecteren.**

In songnummers die als (Empty) in de songnaam kolom worden weergegeven, is geen song opgeslagen.

Kies een songnummer waarin nog geen song is opgeslagen.

Als u de song wilt opslaan door een bestaande song, die u niet meer nodig heeft, te overschrijven, selecteert u het songnummer van die ongewenste song.

**6. Druk op de [▶] (Fast) knop.**

Een scherm verschijnt, waarin u een naam voor de song kunt specificeren.



**7. Bewerk de naam met gebruik van de knoppen die in de illustratie hieronder worden getoond.**



Gebruik de [◀] [▶] (Slow/Fast) om de positie waarop u een teken wilt specificeren te selecteren.

Gebruik de [-] [+] knoppen om het teken te veranderen.

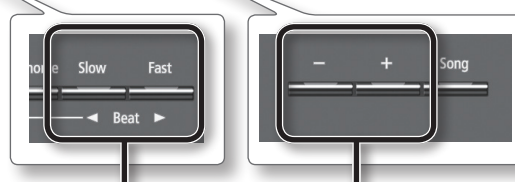

Het teken dat u wilt veranderen selecteren

Het teken veranderen

**8. Druk op de [Song] knop om de song op te slaan.**

Als u besluit de song niet op te slaan, drukt u op de [Metronome] knop.

### OPMERKING

Zet nooit de stroom uit en verwijder nooit de USB-stick terwijl 'Working...' in het scherm wordt aangegeven.

## Een song een andere naam geven

Hier ziet u hoe u een song die u heeft opgeslagen een andere naam kunt geven.

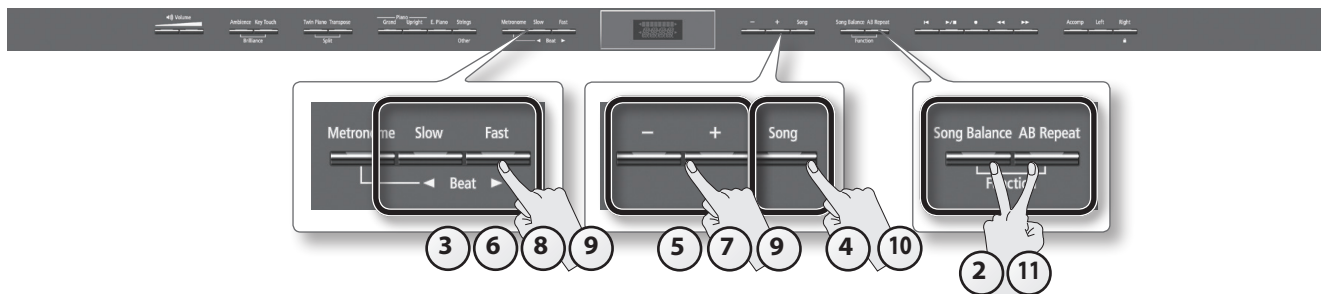

1. Selecteer de song waarvan u de naam wilt veranderen (p.26).
2. Terwijl u de [Song Balance] knop ingedrukt houdt, drukt u op de [AB Repeat] knop.  
De [Song Balance] knop en de [AB Repeat] knop zijn verlicht, en het apparaat gaat naar de Functie modus over.
3. Gebruik de [◀] [▶] (Slow/Fast) knoppen om 'SaveSong' te selecteren.
4. Druk op de [Song] knop.  
Het Media Select scherm verschijnt.  
Als u besluit de song geen andere naam te geven, drukt u op de [Metronome] knop.
5. Gebruik de [-] [+] knoppen om het medium dat als opslagbestemming dienst doet te selecteren.
6. Druk op de [▶] (Fast) knop.  
Een scherm verschijnt, waarin u het songnummer van de opslagbestemming kunt selecteren.
7. Gebruik de [-] [+] knoppen om het songnummer van de opslagbestemming te selecteren.  
In songnummers die als (Empty) in de songnaam kolom worden weergegeven, is geen song opgeslagen.  
Kies een songnummer waarin nog geen song is opgeslagen.  
Als u de song wilt opslaan door een bestaande song, die u niet meer nodig heeft, te overschrijven, selecteert u het songnummer van die ongewenste song.
8. Druk op de [▶] (Fast) knop.  
Een scherm verschijnt, waarin u een naam voor de song kunt specificeren.
9. Bewerk de naam met gebruik van de knoppen die in de illustratie hieronder worden getoond.

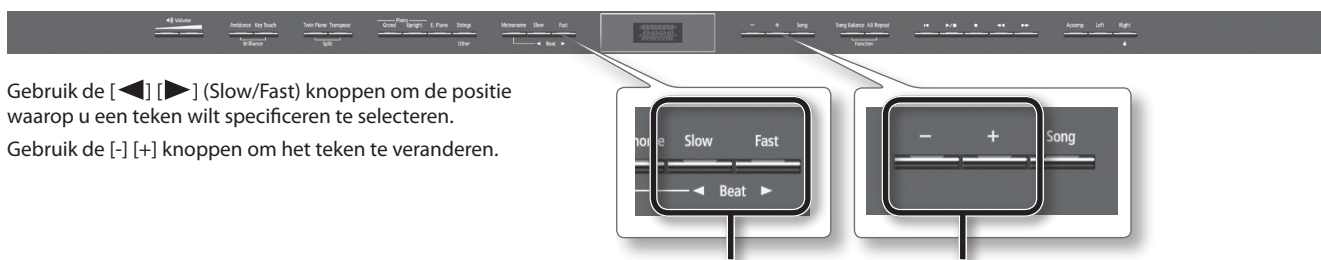

Gebruik de [◀] [▶] (Slow/Fast) knoppen om de positie waarop u een teken wilt specificeren te selecteren.  
Gebruik de [-] [+] knoppen om het teken te veranderen.

Het teken dat u wilt veranderen selecteren      Het teken veranderen

10. Druk op de [Song] knop om de song op te slaan.  
Als u besluit de song niet op te slaan, drukt u op de [Metronome] knop.  
Als de song de nieuwe naam heeft, keert u terug naar het scherm van stap 3.

**OPMERKING**

Zet nooit de stroom uit en verwijder nooit de USB-stick terwijl 'Working...' in het scherm wordt aangegeven.

11. Druk op de [Song Balance] of de [AB Repeat] knop om de procedure te voltooien.

## Zorgen dat de stroom na een bepaalde tijd automatisch wordt uitgeschakeld (Auto Off)

In de fabrieksinstellingen wordt de stroom van het apparaat automatisch uitgeschakeld, 30 minuten nadat u voor het laatst heeft gespeeld of het apparaat heeft bediend.

Als u niet wilt dat de stroom automatisch wordt uitgeschakeld, verandert u de 'Auto Off' instelling in de 'OFF' instelling, zoals in hieronder wordt beschreven.

1. Terwijl u de [Song Balance] knop ingedrukt houdt, drukt u op de [AB Repeat] knop.
2. Gebruik de [◀][▶] (Slow/Fast) knoppen om 'Auto Off' te selecteren.



3. Gebruik de [-] [+] knoppen om de instelling te veranderen.

Waarde	Uitleg
OFF	De stroom wordt niet automatisch uitgeschakeld.
10	De stroom wordt automatisch uitgeschakeld als er gedurende 10 minuten geen handeling is uitgevoerd.
30 (default)	De stroom wordt automatisch uitgeschakeld als er gedurende 30 minuten geen handeling is uitgevoerd.
240	De stroom wordt automatisch uitgeschakeld als er gedurende 240 minuten (4 uur) geen handeling is uitgevoerd.

\* Deze instelling wordt automatisch in het apparaat opgeslagen.

4. Druk op de [Song Balance] knop of de [AB Repeat] knop om de procedure te voltooien.

### OPMERKING

Als u de stroom weer aanzet nadat deze vanwege de Auto Off functie is uitgezet, moet u ten minste vijf seconden wachten voordat u de stroom weer aanzet. Als u de stroom te snel weer aanzet, heeft de Auto Off functie niet voldoende tijd gehad om zichzelf opnieuw in te stellen, en kan de stroom mogelijk niet op normale wijze worden aanzet.

## De instellingen behouden, zelfs nadat de stroom is uitgezet (Memory Backup)

De instellingen van het apparaat keren naar hun fabrieksstatus terug als u de stroom uitzet. U kunt de instellingen echter opslaan, zodat deze behouden blijven ook nadat de stroom is uitgezet.

Dit noemen we de 'Memory Backup' functie.

Parameters die in Memory Backup worden opgeslagen	Pag.
Ambience (on/off, depth)	p. 20
Brilliance (depth)	p. 20
Split Point	p. 19
Twin Piano mode	p. 22
Key Touch (on/off, Waarde)	p. 21
Damper Resonance	p. 49
String Resonance	p. 49
Key Off Resonance	p. 49
DynHarmo	p. 49
Cabinet Resonance	p. 49
Soundboard Behavior	p. 50
Note Volume	p. 50
Note Character	p. 50
Master Tuning	p. 48
Temperament	p. 48
Temperament Key	p. 49
Stretch Tuning	p. 50
Volume Limit	p. 54
Language	p. 54
Dual Balance	p. 48
Transpose Mode	p. 51
Headphones 3D Ambience	p. 48
Damper Pedal Part	p. 51
MIDI Transmit Channel	p. 52
Visual Control Channel	p. 53

1. Terwijl u de [Song Balance] knop ingedrukt houdt, drukt u op de [AB Repeat] knop.
2. Gebruik de [◀][▶] (Slow/Fast) knoppen om 'Backup' te selecteren.



3. Druk op de [Song] knop.

Een scherm verschijnt, waarin u de 'Backup' kunt uitvoeren.



4. Druk op de [▶] (Fast) knop om 'Y' te selecteren.

Memory Backup begint.

Als u besluit te annuleren zonder uit te voeren, drukt u op de [◀] (Slow) knop om 'N' te selecteren.

Nadat de Memory Backup is voltooid, verschijnt het scherm van stap 2 opnieuw.

### OPMERKING

Zet nooit de stroom uit terwijl 'Working...' in het scherm wordt weergegeven.

5. Druk op de [Song Balance] knop of de [AB Repeat] knop om de procedure te voltooien.

## De fabrieksinstellingen herstellen (Factory Reset)

Instellingen die u met gebruik van de Memory Backup functie (p.41) heeft opgeslagen, kunnen opnieuw op hun fabrieksinstellingen worden ingesteld. Dit wordt de 'Factory Reset' functie genoemd.

### OPMERKING

Als u 'Factory Reset' uitvoert, worden alle opgeslagen instellingen gewist en opnieuw op de fabrieksinstellingen ingesteld.

### MEMO

Deze functie wist geen songs uit het interne geheugen of van de USB-stick (apart verkrijgbaar).

Als u het interne geheugen of de USB-stick wilt wissen, kijkt u bij 'Het geheugen initialiseren (Format Media)' (p.43).

1. Terwijl u de [Song Balance] knop ingedrukt houdt, drukt u op de [AB Repeat] knop.
2. Gebruik de [◀] [▶] (Slow/Fast) knoppen om 'FctReset' te selecteren.



3. Druk op de [Song] knop.

Een scherm verschijnt waarin u de Factory Reset kunt uitvoeren.



4. Druk op de [▶] (Fast) knop om 'Y' te selecteren.

Factory Reset begint.

Als u besluit te annuleren zonder de Factory Reset uit te voeren, drukt u op de [◀] (Slow) knop om 'N' te selecteren.

Nadat de Factory Reset is voltooid, wordt 'END' in het scherm weergegeven.

### OPMERKING

Zet nooit de stroom uit terwijl 'Working...' in het scherm wordt aangegeven.

5. Zet de stroom uit, en dan weer aan (p.14).

## Een opgeslagen song kopiëren (Copy Song)

Songs die in het interne geheugen zijn opgeslagen, kunnen naar een USB-stick (apart verkrijgbaar) gekopieerd worden. Omgekeerd kunnen songs die in een USB-stick zijn opgeslagen naar het interne geheugen gekopieerd worden.

\* Geluidsbestanden kunnen niet gekopieerd worden.

\* Als een USB-stick (apart verkrijgbaar) niet is aangesloten, kan deze handeling niet worden uitgevoerd.

1. Terwijl u de [Song Balance] knop ingedrukt houdt, drukt u op de [AB Repeat] knop.

2. Gebruik de [◀] [▶] (Slow/Fast) knoppen om 'Copy Song' te selecteren.



3. Druk op de [Song] knop.

Een scherm verschijnt, waarin u de kopieerbron en kopieerbestemming geheugenlocaties kunt selecteren.



Als u besluit de song niet te kopiëren, drukt u op de [Metronome] knop.

4. Gebruik de [-] [+] knoppen om de kopieerbron en kopieerbestemming geheugenlocaties te selecteren.

5. Druk op de [▶] (Fast) knop.



6. Druk op de [-] [+] knop om de song die u wilt kopiëren te selecteren.

### MEMO

Als u 'ALL' kiest, worden alle songs, behalve geluidsbestanden in het kopieerbron geheugen gekopieerd.

7. Druk op de [▶] (Fast) knop.



8. Gebruik de [-] [+] knoppen om het nummer van de kopieerbestemming te selecteren.

In songnummers die (Empty) als songnaam hebben, zijn geen songs opgeslagen.

Selecteer een songnummer waarin geen song is opgeslagen.

Als u een ongewenste song wilt verwijderen en wilt vervangen door de song die u kopieert, selecteert u het nummer van de ongewenste song.

9. Druk op de [Song] knop om de song te kopiëren.

Als u besluit niet te kopiëren, drukt u op de [Metronome] knop.

Nadat de song is gekopieerd, keert u vanzelf naar het scherm van stap 2 terug.

### OPMERKING

Zet nooit de stroom uit en verwijder de USB-stick niet terwijl 'Working...' in het scherm wordt weergegeven.

10. Druk op de [Song Balance] knop of de [AB Repeat] knop om de procedure te voltooien.

## Een opgeslagen song verwijderen (Delete Song)

Hier ziet u hoe een song die u in het interne geheugen of een USB-stick (apart verkrijgbaar) heeft opgeslagen, verwijderd kan worden.

### MEMO

Als u alle songs die in het interne geheugen zijn opgeslagen wilt verwijderen, initialiseert u het geheugen.

\* Als u een song van de USB-stick (apart verkrijgbaar) wilt verwijderen, sluit u de USB-stick op de USB-geheugenpoort aan voordat u verder gaat.

1. Terwijl u de [Song Balance] knop ingedrukt houdt, drukt u op de [AB Repeat] knop.
2. Gebruik de [◀] [▶] (Slow/Fast) knoppen om 'Del Song' te selecteren.



3. Druk op de [Song] knop.

Een scherm verschijnt, waarin u de geheugenlocatie, die de song die u wilt verwijderen bevat, kunt selecteren.



Als u besluit de song niet te verwijderen, drukt u op de [Metronome] knop.

4. Gebruik de [-] [+] knoppen om de geheugenlocatie, die de te verwijderen song bevat, te selecteren.
5. Druk op de [▶] (Fast) knop.



6. Gebruik de [-] [+] knoppen om de song die u wilt verwijderen te selecteren.
7. Druk op de [Song] knop.  
Een bevestigingsboodschap verschijnt.



8. Druk op de [▶] (Fast) knop om 'Y' te selecteren.

Het verwijderen van de song begint.

Als u besluit niet te verwijderen, drukt u op de [◀] (Slow) knop.

Nadat de song is verwijderd, keert u vanzelf naar het scherm waar u was tijdens stap 2 terug.

### OPMERKING

Zet nooit de stroom uit en verwijder de USB-stick niet terwijl 'Working...' in het scherm wordt weergegeven.

9. Druk op de [Song Balance] knop of de [AB Repeat] knop om de procedure te voltooien.

## Het geheugen initialiseren (Format Media)

Hier ziet u hoe alle songs die in het interne geheugen of de USB-stick (apart verkrijgbaar) zijn opgeslagen volledig gewist kunnen worden.



### OPMERKING

- Nadat een initialisatie is uitgevoerd, zijn alle songs die in het interne geheugen of de USB-stick waren opgeslagen gewist. De gewiste data kunnen niet hersteld worden, daarom raden wij u aan de inhoud van het geheugen te controleren voordat u verder gaat.
- Als u een nieuwe USB-stick (apart verkrijgbaar) voor het eerst met dit apparaat gebruikt, moet u de USB-stick initialiseren (formatteren) voordat deze gebruikt wordt. Een USB-stick die niet is geformatteerd, kan niet op dit apparaat gebruikt worden.

Als u de USB-stick wilt initialiseren, sluit u de USB-stick op de USB-geheugenpoort aan (p.10).

1. Terwijl u de [Song Balance] knop ingedrukt houdt, drukt u op de [AB Repeat] knop.
2. Gebruik de [◀] [▶] (Slow/Fast) knoppen om 'Format' te selecteren.



3. Druk op de [Song] knop.

Een scherm verschijnt, waarin u verder kunt gaan met het formatteren.



Als u besluit de song niet te formatteren, drukt u op de [Metronome] knop.

4. Gebruik de [-] [+] knoppen om het geheugen dat u wilt initialiseren te selecteren.
5. Druk op de [Song] knop.  
Een bevestigingsboodschap verschijnt.



6. Druk op de [▶] (Fast) knop om 'Y' te selecteren.

Het formatteren van het medium begint.

Als u besluit niet te initialiseren, drukt u op de [◀] (Slow) knop.

Nadat het initialiseren is voltooid, keert u vanzelf naar het scherm van stap 2 terug.

7. Druk op de [Song Balance] knop of de [AB Repeat] knop om de procedure te voltooien.

### Waarschuwing bij het initialiseren van het geheugen

- Zet nooit de stroom uit terwijl 'Working...' in het scherm wordt weergegeven.
- Wanneer 'Error' in het scherm wordt aangegeven, raadpleegt u de 'Foutmeldingen' (p.57).
- Met het initialiseren van het interne geheugen worden geen andere instellingen dan de inhoud van het interne geheugen geïnitieerd. Als u andere instellingen dan de inhoud van het interne geheugen opnieuw op de fabrieksinstellingen wilt instellen, voert u de Factory Reset handeling uit (p.42).
- Verwijder de USB-stick niet voordat het initialiseren van de USB-stick is voltooid.

## De knoppen uitschakelen (Panel Lock)

Als u Panel Lock activeert worden alle knoppen, behalve de [Volume] knoppen, uitgeschakeld.

Dit voorkomt dat de klanken of instellingen veranderd worden als u per ongeluk op een knop drukt.

### 1. Houd de [Right] knop ingedrukt, totdat het volgende scherm verschijnt.

Panel Lock wordt geactiveerd.

Alle knoppen zijn nu uitgeschakeld.



### 2. Om Panel Lock op te heffen, houdt u de [Right] knop opnieuw een tijdje ingedrukt.

Panel Lock wordt ook opgeheven als u de stroom uitzet.

\* Als u Panel Lock activeert terwijl een song wordt afgespeeld, stopt het afspelen.

\* U kunt Panel Lock niet activeren als u zich in de Functie modus (p.48) bevindt of tijdens Tone Demo (p.16).

## Over de draadloze LAN functie

Door de draadloze USB-adapter (WNA1100-RL, apart verkrijgbaar) in de USB MEMORY poort van het apparaat aan te brengen, kunt u draadloze compatibele toepassingen (zoals de 'Piano Partner' iPad app) gebruiken.

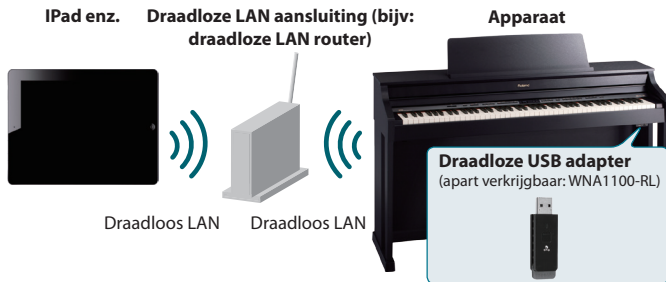

### Benodigde items voor de draadloze LAN functie

- Draadloze USB-adapter (apart verkrijgbaar, WNA1100-RL)
- Draadloze LAN aansluiting (d.w.z: draadloze LAN router) \*1\*2\*3
- iPad, enz.

- \*1 Het draadloze LAN toegangspunt dat u gebruikt moet WPS ondersteunen. Als uw draadloze LAN toegangspunt geen WPS ondersteunt, kunt u verbinding maken met gebruik van de procedure die in 'Verbinding maken met een draadloos toegangspunt dat u selecteert (Select AP)' (p.46) wordt beschreven.
- \*2 De mogelijkheid om met allerlei draadloze LAN toegangspunten verbinding te maken is niet gegarandeerd.
- \*3 Als u geen verbinding met het draadloze LAN toegangspunt kunt maken, probeer dan verbinding te maken met gebruik van de Ad-Hoc modus (p.47).
- \*4 Afhankelijk van het draadloze LAN systeem dat u gebruikt, kunt u mogelijk geen verbinding maken of kan de verbinding uitvallen.
- \*5 Afhankelijk van het draadloze apparaat dat door de draadloze LAN functie wordt gebruikt, kan er ruis van het apparaat te horen zijn. In dit geval kunt u de situatie verbeteren door het draadloze apparaat op meer afstand van het apparaat te plaatsen of door de draadloze aansluitmodus (WPS / Ad-Hoc modus) te veranderen.
- \*6 Het geluid en de functionaliteit kunnen tijdelijk beïnvloed worden terwijl een verbinding wordt gemaakt. Dit is geen storing.

## Basis verbindingmethode (aansluiten door middel van WPS)

De eerste keer dat u het apparaat op een draadloos netwerk aansluit, moet u de volgende procedure uitvoeren (WPS) om van het draadloze netwerk gebruik te maken.

Deze procedure is alleen de eerste keer vereist. (Als u eenmaal van het netwerk gebruikmaakt, is deze procedure niet langer noodzakelijk).

### Wat is WPS?

Dit is een standaard die het maken van veiligheidsinstellingen gemakkelijk maakt, wanneer u verbinding maakt met een draadloze LAN aansluiting. Wij adviseren u om WPS te gebruiken wanneer u met een draadloze LAN aansluiting verbinding maakt.

1. Steek de draadloze USB-adapter (WNA1100-RL, apart verkrijgbaar) in de USB MEMORY poort van het apparaat.
2. Terwijl u de [Song Balance] knop ingedrukt houdt, drukt u op de [AB Repeat] knop.
3. Druk op de [◀] [▶] (Slow/Fast) knoppen om de 'Wireless' te selecteren, en druk dan op de [Song] knop.
4. Druk op de [◀] [▶] (Slow/Fast) knoppen om de 'Connect' te selecteren, en druk dan op de [Song] knop.
5. Druk op de [◀] [▶] (Slow/Fast) knoppen om de 'WPS' te selecteren, en druk dan op de [Song] knop. 'Proceed?' wordt weergegeven.



6. Voer de WPS handeling op uw draadloze LAN toegangspunt uit (d.w.z: druk op de WPS knop op de draadloze LAN aansluiting).  
Voor details over WPS bediening van uw draadloze LAN toegangspunt raadpleegt u de documentatie die bij de draadloze LAN aansluiting behoort.
7. Druk op de [▶] (Fast) knop.  
Nadat u succesvol bent verbonden, wordt 'Succes' weergegeven.  
\* Als u geen verbinding kunt maken, raadpleegt u 'Probleemoplossing' (p.55).
8. Druk op de [Song Balance] of [AB Repeat] knop om de Functie modus te verlaten.

#### OPMERKING

Het apparaat (bijv. iPad) waarop de toepassing actief is, moet op hetzelfde netwerk zijn aangesloten.

#### MEMO

- De verbindingsgegevens worden in het geheugen opgeslagen wanneer u de WPS procedure uitvoert. Het apparaat maakt de volgende keer automatisch verbinding met het draadloze netwerk.
- Alle verbindingsgegevens worden gewist als u een Factory Reset uitvoert.

Hiermee is de procedure die benodigd is om van het draadloze netwerk gebruik te maken voltooid. U kunt de draadloze verbinding vanaf een iPad app, zoals Piano Partner, gebruiken.

## Instellingen voor de draadloze LAN functie

U kunt de draadloze instellingen bekijken of bewerken.

### Basisbediening

1. Terwijl u de [Song Balance] knop ingedrukt houdt, drukt u op de [AB Repeat] knop.
2. Druk op de [◀] [▶] (Slow/Fast) knoppen om de 'Wireless' te selecteren, en druk dan op de [Song] knop.
3. Druk op de [◀] [▶] (Slow/Fast) knoppen om menu te selecteren, en druk dan op de [Song] knop.

Menu	Uitleg
Status	Dit toont de status van het draadloze LAN.
Connect	Verbinding maken met een draadloze LAN aansluiting.
Option	Instellingen voor Wireless ID of Ad-Hoc modus maken (p.47).

In de uitleg in dit hoofdstuk worden procedures met gebruik van pijlen worden aangeduid, zoals: 'Wireless' → 'Status.'

### Status indicatie

Dit toont de status van het draadloze LAN.

1. Selecteer 'Wireless' → 'Status'.  
Het statusscherm verschijnt.



Beeldscherm	Uitleg
	Signaal-niveau: sterk Aangesloten op het draadloze LAN toegangspunt.
	Signaal-niveau: gemiddeld Drie balken worden gebruikt om het signaalniveau aan te geven (de sterkte van het radiosignaal van het aangesloten draadloze LAN toegangspunt).
	Signaal-niveau: zwak De aanduiding (naam) van het aangesloten draadloze LAN toegangspunt wordt weergegeven.
Not Con	De draadloze USB-adapter is ingestoken, maar niet op een draadloos LAN toegangspunt aangesloten.
NotAvail	De draadloze USB-adapter is niet ingestoken.
HP506 SSID	Ad-Hoc modus (p.47). De Ad-Hoc SSID wordt getoond. Druk op de [▶] (Fast) knop om de Ad-Hoc sleutel weer te geven. Voor details, zie 'Wat is de Ad-Hoc modus?' (p.47).

2. Druk op de [▶] (Fast) knop om het IP adres te laten verschijnen.

## Verbinding maken met een draadloos LAN toegangspunt dat u selecteert (Select AP)

Middels deze methode kunt u verbinding maken door een draadloos LAN toegangspunt te kiezen uit een lijst die wordt weergegeven.

\* Draadloze standaards 802.11 g/n (2.4 GHz) en verificatiemethoden WPA/WPA2 worden ondersteund.

1. Selecteer 'Wireless' → 'Connect' → 'Select AP' en druk op de [Song] knop.

Het Select Acces Point scherm verschijnt.



Een '\*' symbool wordt getoond voor het draadloze LAN toegangspunt waarop op dat moment is aangesloten.

2. Druk op de [-] [+] knoppen om het draadloze LAN toegangspunt waarmee u verbinding wilt maken te kiezen, en druk op de [Song] knop.
  - U wordt met het geselecteerde draadloze LAN toegangspunt verbonden.
  - Als u dit draadloze LAN toegangspunt voor de eerste keer gebruikt, gaat u verder naar het verificatie (PASS) scherm.
  - Als dit een draadloos LAN toegangspunt is waarop u eerder aangesloten was, drukt u eenvoudigweg op de [Song] knop, en u wordt verbonden. Nadat u succesvol verbinding heeft gemaakt, verschijnt 'Succes'.

### Verificatiescherm (PASS)

3. Voer de veiligheidscode (wachtwoord) van uw draadloze LAN aansluiting in, en druk op de [Song] knop.

#### Hoe tekens worden ingevoerd

Gebruik de [◀] [▶] (Slow/Fast) knoppen om de positie waarop u een teken wilt specificeren te selecteren. Gebruik de [-] [+] knoppen om het teken te veranderen.

\* U kunt geen spatie aan het eind van het wachtwoord invoeren.

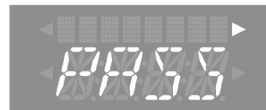

Nadat u succesvol verbinding heeft gemaakt, verschijnt 'Completed'.

\* Als u geen verbinding kunt maken, raadpleegt u 'Probleemoplossing' (p.55).

4. Druk op de [Song Balance] of [AB Repeat] knop om de Functie modus te verlaten.

## Overige instellingen (Option)

Instellingen voor Wireless ID of Ad-Hoc modus maken.

1. Selecteer 'Wireless' → 'Option'.
2. Druk op de [◀] [▶] (Slow/Fast) knoppen om de parameter die u wilt veranderen te selecteren.
3. Druk op de [-] [+] knoppen om de waarde van de instelling te bewerken.



Parameter	Uitleg
ID (Wireless ID)	<p>Specificeert de laatste cijfers van de apparaatnaam en Ad-Hoc SSID (eenheid) die als het instrument in de draadloos aangesloten app worden getoond.</p> <p>Gewoonlijk zou u '0' specificeren, maar als u meerdere dezelfde instrumenten heeft, kunt u de Wireless ID binnen de reeks 1-99 instellen om de apparaatnaam en Ad-Hoc SSID voor elke instrument als volgt te veranderen.</p> <p>Als Wireless ID=0, 'HP506' (standaard waarde)</p> <p>Als Wireless ID=1, 'HP506_1'</p> <p>:</p> <p>Als Wireless ID=99, 'HP506_99'</p>
Ad-Hoc Ch.	<p>Specificeert het kanaal (1-11) voor de Ad-Hoc modus.</p> <p>Gewoonlijk hoeft u het kanaal niet te veranderen. Probeer het kanaal alleen te veranderen als u problemen hebt met het maken van de verbinding.</p>

## Verbinding maken in de Ad-Hoc modus

Hier ziet u hoe u verbinding maakt in de Ad-Hoc modus.

### Wat is Ad-Hoc modus?

In de Ad-Hoc modus kunt u het apparaat rechtstreeks op een iPad of ander draadloos apparaat aansluiten zonder gebruik van een draadloos LAN toegangspunt. Dit is een handige manier om het apparaat met een iPad of ander draadloos apparaat te gebruiken, als u zich op een locatie bevindt waar de draadloze LAN aansluiting die u normaalgesproken gebruikt niet beschikbaar is, bijvoorbeeld als u niet thuis bent.



### Beperkingen

De iPad of ander draadloos apparaat dat in de Ad-Hoc modus is verbonden, kan niet met het internet of met een ander draadloos apparaat communiceren. Echter, een iPad of ander draadloos apparaat met mobiele mogelijkheden kan via de mobiele connectie op het internet worden aangesloten.

Wees ervan bewust dat als u een mobiele aansluiting gebruikt voor internetverbinding, de kosten kunnen oplopen, afhankelijk van uw abonnement.

1. Selecteer 'Wireless' → 'Option' → 'Ad-Hoc' en druk op de [Song] knop.
2. Druk op de [▶] (Fast) knop om de Ad-Hoc modus op 'On' te zetten.  
\* Om de Ad-Hoc modus uit te zetten, drukt u op de [◀] (Slow) knop.
3. Als u zich eenmaal in de Ad-Hoc modus bevindt, wordt de Ad-Hoc SSID (HP506 of HP504) weergegeven. Druk op de [▶] (Fast) knop om de Ad-Hoc sleutel weer te geven (een tekstreeks bestaande uit vijf tekens). Schrijf dit nummer op.

De Ad-Hoc sleutel is een nummer bestaande uit vijf cijfers dat hier wordt weergegeven. Elke piano heeft zijn eigen, unieke nummer.



### MEMO

- De Ad-Hoc SSID (eenheid) is de waarde die u in het WIRELESS OPTIONS scherm 'Wireless ID' instelling heeft gespecificeerd.
- De Ad-Hoc SSID en de Ad-Hoc sleutel kunnen ook in het status scherm geverifieerd worden.

4. Op de iPad of ander draadloos apparaat dat u wilt aansluiten, selecteert u de Ad-Hoc SSID in bovenstaand scherm om de aansluiting te maken. (Bijvoorbeeld, op een iPad kiest u [Settings] → [Wi-Fi] → [Choose a Network] om de bovenstaande Ad-Hoc SSID (HP506 of HP504) te selecteren. Een scherm waar het wachtwoord ingevoerd kan worden verschijnt. Voer de bovenstaande Ad-Hoc sleutel in.

Voor informatie over het verbinding maken met een draadloos LAN vanaf een iPad of ander apparaat raadpleegt u de gebruikershandleiding van dat apparaat.

5. Druk op de [Song Balance] of [AB Repeat] knop om de Functie modus te verlaten.
6. Als u de verbinding via de Ad-Hoc modus heeft voltooid, stelt u de iPad instellingen in [Settings] → [WiFi] → [Choose a Network] opnieuw op hun vorige status in.

### Het MAC adres controleren

Het MAC adres aangegeven op de onderkant van de draadloze USB-adapter (WNA1100-RL, apart verkrijgbaar).



# Diverse instellingen (Functie modus)

1. Terwijl u de [Song Balance] knop ingedrukt houdt, drukt u op de [AB Repeat] knop.

De [Song Balance] en [AB Repeat] knoppen zijn verlicht, en het apparaat bevindt zich in de Functie modus.

2. Druk op de [◀] [▶] (Slow/Fast) knoppen om de functie-instelling die u wilt veranderen te selecteren.

3. Druk op de [-] [+] knoppen om de waarde van de instelling te bewerken.

4. Druk op de [Song Balance] knop of de [AB Repeat] knop om de Functie modus te verlaten

Indicatie	Waarde	Uitleg	
Phones3D	<h2>Een 3D Ambience koptelefooneffect op de pianoklank toepassen (Headphones 3D Ambience)</h2> <p>Als u een koptelefoon gebruikt kunt u een 3D Ambience koptelefooneffect toepassen, dat het gevoel geeft dat het geluid van de piano zelf uitgaat.</p> <div style="border: 1px solid black; padding: 5px; width: fit-content;"> <p><b>Instellingen opslaan?</b> Sla uw instellingen op, zoals in 'Memory Backup' (p.41) wordt beschreven.</p> </div>		
	ON	Headphones 3D Ambience is aan.	
	OFF	Headphones 3D Ambience is uit.	
Dual Bal	<h2>De Dual Play volumebalans aanpassen (Dual Balance)</h2> <p>Wanneer Dual Play wordt gebruikt, kunt u de volumebalans tussen Tone 1 en Tone 2 aanpassen.</p> <div style="border: 1px solid black; padding: 5px; width: fit-content;"> <p><b>Instellingen opslaan?</b> Sla uw instellingen op, zoals in 'Memory Backup' (p.41) wordt beschreven.</p> </div>		
	9-1 (Tone 1 is luider) -9-9 (hetzelfde volume)-1-9 (Tone 2 is luider)		
Tuning	<h2>De toonhoogte met die van andere instrumenten overeen laten komen (Master Tuning)</h2> <p>Als u samen met andere instrumenten speelt, en in soortgelijke situaties, kunt u de standaard toonhoogte met die van een ander instrument overeen laten komen.</p> <p>De standaard toonhoogte verwijst gewoonlijk naar de toonhoogte van de noot die gespeeld wordt als u de middelste A toets (A4) indrukt. Voor een zuiverder ensemblegeluid tijdens het spelen met één of meerdere instrumenten, controleert u of de standaard toonhoogte van ieder instrument met die van de andere instrumenten overeenkomt. Het op een standaard toonhoogte afstemmen van alle instrumenten wordt 'Master Tuning' genoemd.</p> <div style="border: 1px solid black; padding: 5px; width: fit-content;"> <p><b>Instellingen opslaan?</b> Sla uw instellingen op, zoals in 'Memory Backup' (p.41) wordt beschreven.</p> </div>		
	415.3 Hz-440.0 Hz-466.2 Hz		
Temprmnt	<h2>De stemmingsmethode veranderen (Temperament)</h2> <p>U kunt klassieke stijlen, zoals Barok, met gebruik van historische temperaturen (stemmingsmethodes) spelen.</p> <p>De meeste moderne songs zijn gecomponeerd voor, en worden gespeeld in, de gelijkzwevende stemming, de meest gebruikte stemming vandaag de dag. Vroeger bestond er een grote verscheidenheid aan andere stemmingsystemen. Door te spelen in een stemming die werd gebruikt op het moment dat een compositie werd gecreëerd, kunt u de klanken van de akkoorden beluisteren die oorspronkelijk voor het muziekstuk waren bedoeld.</p> <div style="border: 1px solid black; padding: 5px; width: fit-content;"> <p><b>Instellingen opslaan?</b> Sla uw instellingen op, zoals in 'Memory Backup' (p.41) wordt beschreven.</p> </div>		
	Scherm	Uitleg	
	EQU	Gelijkzwevend	In deze stemming is elk octaaf in twaalf gelijke stappen verdeeld. Elk interval produceert dezelfde hoeveelheid lichte dissonantie.
	MAJ	Rein Majeur	Deze stemming elimineert tweeslachtigheden in de kwinten en tertsen. Deze is ongeschikt voor het spelen van melodieën en kan niet getransponeerd worden, maar kan prachtige klanken voortbrengen.
	MIN	Rein Mineur	De Reine stemmingen verschillen van majeure en mineur toonsoorten. Met de mineur schaal kunt u hetzelfde effect verkrijgen als met de majeure schaal.
	PYTH	Pythagorisch	Deze stemming, uitgedacht door de filosoof Pythagoras, elimineert dissonantie in kwarten en kwinten. Dissonantie wordt door tertinterval akkoorden geproduceerd, maar melodieën zijn welluidend.
	KIRN	Kirnberger	Dit is een verbetering van de Middentoon en Reine stemmingen, die een hoge mate van modulatievrijheid biedt. Uitvoeringen zijn in alle toonsoorten mogelijk (III).
	MEAN	Middentoon	Deze schaal maakt wat compromissen in Reine intonatie, zodat transpositie naar andere toonsoorten mogelijk is.
	WERC	Werckmeister	Deze stemming combineert de Middentoon en Pythagorische stemmingen. Uitvoeringen zijn mogelijk in alle toonsoorten (eerste techniek, III).
	ARB	Arabisch	Deze stemming is geschikt voor Arabische muziek.

Indicatie	Waarde	Uitleg
Tmpr Key	<h3>De grondtoon van een song specificeren (Temperament Key)</h3> <p>Als u met een andere stemming dan de gelijkzwevende stemming speelt, moet u de stemmingstonsoort voor het stemmen van de song die wordt gespeeld specificeren (dat wil zeggen: de noot die met C correspondeert voor een majeur toonsoort of met A voor een mineur toonsoort).</p> <p>Als u de gelijkzwevende stemming kiest, hoeft u geen stemmingstonsoort te selecteren</p>	
	<p>C, C<sup>#</sup>, D, E<sup>b</sup>, E, F, F<sup>#</sup>, G, A<sup>b</sup>, A, B<sup>b</sup>, B</p> <p>* In het scherm geeft een aanhalingsteken (") een kruis (#) aan.</p>	
Dmpr Res	<h3>Natuurlijke resonantie produceren als u het demperpedaal indrukt (Damper Resonance)</h3> <p>Hiermee wordt de demperresonantie van de akoestische pianoklank aangepast (de natuurlijke vibratie die door andere snaren dan die u daadwerkelijk speelde toen u het demperpedaal indrukte wordt geproduceerd).</p> <p>Hogere instellingen maken de natuurlijke vibratie luider.</p>	
	<p>OFF, 1–10</p>	
Strg Res	<h3>De resonantie van de snaren produceren als de toetsen worden bespeeld (String Resonance)</h3> <p>Dit past de snaar resonantie van de akoestische pianoklank aan (de natuurlijke vibraties van snaren van eerder gespeelde noten die optreden als u een andere noot speelt).</p> <p>Hogere instellingen maken de natuurlijke vibratie luider.</p>	
	<p>OFF, 1–10</p>	
KOff Res	<h3>Geluiden spelen als de toetsen zijn losgelaten (Key Off Resonance)</h3> <p>Dit past de natuurlijke vibraties aan, zoals het Key-Off geluid van een akoestische piano (het subtiele geluid dat optreedt wanneer u een noot loslaat).</p> <p>Hogere instellingen maken de natuurlijke vibratie luider.</p>	
	<p>OFF, 1–10</p>	
DynHarmo	<h3>Het metaalachtige geluid dat optreedt als u een noot speelt aanpassen (Dynamic Harmonic)</h3> <p>Dit past de metaalachtige resonantie aan, die geproduceerd wordt als u een akoestische piano sterk (krachtig) bespeelt.</p> <p>Hogere instellingen produceren een luider metaalachtig geluid.</p>	
	<p>OFF, 1–10</p>	
Cabinet	<h3>De natuurlijke resonantie van de klankkast van de concertvleugel aanpassen (Cabinet Resonance)</h3> <p>Past de klankkast resonantie van de concertvleugel zelf aan.</p> <p>Hogere waarden produceren meer klankkast resonantie.</p>	
	<p>OFF, 1–10</p>	

**Instellingen opslaan?**  
Sla uw instellingen op, zoals in 'Memory Backup' (p.41) wordt beschreven.

**Instellingen opslaan?**  
Sla uw instellingen op, zoals in 'Memory Backup' (p.41) wordt beschreven.

**Instellingen opslaan?**  
Sla uw instellingen op, zoals in 'Memory Backup' (p.41) wordt beschreven.

**Instellingen opslaan?**  
Sla uw instellingen op, zoals in 'Memory Backup' (p.41) wordt beschreven.

**Instellingen opslaan?**  
Sla uw instellingen op, zoals in 'Memory Backup' (p.41) wordt beschreven.

**Instellingen opslaan?**  
Sla uw instellingen op, zoals in 'Memory Backup' (p.41) wordt beschreven.



Bedieningsgids  
 Paneelbeschrijvingen  
 Voordat u gaat spelen  
 Spelen  
 Oefenen  
 Handige functies  
 Functie modus  
 Appendix

## Diverse instellingen (Functie modus)

Indicatie	Waarde	Uitleg
SoundBrd	<h3>De helderheid van individuele noten in een akkoord aanpassen (Soundboard Behavior)</h3> <p>Als u een akkoord speelt, verbetert deze instelling de helderheid van individuele noten in het akkoord, waardoor een mooiere resonantie wordt gecreëerd. Hogere instellingen produceren een helderder resonantie.</p> <p><b>Instellingen opslaan?</b> Sla uw instellingen op, zoals in 'Memory Backup' (p.41) wordt beschreven.</p>	
	OFF, 1–10	
Stretch	<h3>De unieke stemming van een piano gebruiken (Stretch Tuning)</h3> <p>Hiermee kunt u de mate van 'Stretch Tuning' specificeren, een stemmingsmethode specifiek voor piano's, waarin de hoge reeks iets hoger, en de lage reeks iets lager wordt gestemd. Als u 'User' selecteert, en dan op de [Song] knop drukt, kunt u de Note Volume instellingen bewerken. Druk op de toets waarvan u het volume wilt aanpassen, en gebruikt de [-] [+] knoppen om zijn volume aan te passen.</p> <p><b>Instellingen opslaan?</b> Sla uw instellingen op, zoals in 'Memory Backup' (p.41) wordt beschreven.</p>	
	OFF, 1, 2, USER (USER: -50–0–+50)	
Note Vol	<h3>Het volume van elke individuele toets aanpassen (Note Volume)</h3> <p>Hiermee kunt u het volume van elke individuele toets aanpassen. Hogere instellingen maken het volume luider. Als u 'User' selecteert, en dan op de [Song] knop drukt, kunt u de Note Volume instellingen bewerken. Druk op de toets waarvan u het volume wilt aanpassen en gebruik de [-] [+] knoppen om zijn volume aan te passen.</p> <p><b>Instellingen opslaan?</b> Sla uw instellingen op, zoals in 'Memory Backup' (p.41) wordt beschreven.</p>	
	OFF, USER (USER: -50–0)	
NoteChar	<h3>Het klankkarakter van elke individuele toets aanpassen (Note Character)</h3> <p>Hiermee kunt u het klankkarakter van elke individuele toets aanpassen. Hogere instellingen maken de klank harder, en lagere instellingen maken de klank zachter. Als u 'User' selecteert, en dan op de [Song] knop drukt, kunt u de Note Character instellingen bewerken. Druk op de toets waarvan u de klank wilt aanpassen, en gebruikt de [-] [+] knoppen om zijn klank aan te passen.</p> <p><b>Instellingen opslaan?</b> Sla uw instellingen op, zoals in 'Memory Backup' (p.41) wordt beschreven.</p>	
	OFF, USER (USER: -5–0–+5)	
InputVol	<h3>Het volume van een geluidafspeelapparaat aanpassen (Input Volume)</h3> <p><b>Alleen HP506</b> U kunt het volume van een geluidafspeelapparaat dat op de ingangsjack is aangesloten aanpassen.</p>	
	0–10	
C Cancel	<h3>Een geluidsbestand afspelen terwijl zijn centrale geluid geminimaliseerd is (Center Cancel)</h3> <p>U kunt de klanken die vanuit het midden van het geluidsveld te horen zijn minimaliseren wanneer een geluidsbestand wordt afgespeeld. U kunt bijvoorbeeld de melodie of de stem minimaliseren, en deze dan zelf spelen of zingen.</p> <p>* Bij sommige songs kunnen geluiden in het midden niet geheel verdwijnen, of kan de klankkwaliteit beïnvloed worden. * Het Center Cancel effect wordt zowel op het geluid van het geselecteerde geluidsbestand als op het geluid van een digitaal apparaat dat op de ingangsjack is aangesloten toegepast.</p> <p><b>MEMO</b> U kunt de Center Cancel functie ook aan/uitzetten door de [Right] knop in te drukken.</p>	
	ON	Geluid in het midden wordt tijdens het afspelen gereduceerd.
	OFF	Normaal afspelen.

Indicatie	Waarde	Uitleg
AudTrans <b>Alleen HP506</b>	<h2>Een geluidsbestand transponeren (Audio Transpose)</h2> <p>U kunt de afspeltoonsoort van een geluidsbestand verschuiven. U kunt ook op het klavier meespelen.</p> <p>* Bij sommige songs kan een andere Audio Transpose instelling dan 0 de klankkwaliteit van het geluid beïnvloeden.</p> <p>* Transpositie wordt op zowel het geselecteerde geluidsbestand als op het geluid van de digitale geluidsspeler die op de ingangsjack is aangesloten toegepast.</p> <p><b>MEMO</b></p> <p>U kunt deze instelling ook veranderen door de [Transpose] knop ingedrukt te houden en de [-] [+] knoppen te gebruiken.</p>	
	-6-0-+5 (eenheden van halve tonen)	Positieve (+) waarden verhogen de toonhoogte in stappen van halve tonen, en negatieve (-) waarden verlagen de toonhoogte in stappen van halve tonen.
Trnspose	<h2>Specificeren waarop de transpositie van invloed is (Transpose Mode)</h2> <p>Deze instelling specificeert waarop de transpositie van invloed is. U kunt de transpositie gebruiken om de toonhoogte van zowel de song als het klavier te veranderen, alleen de toonhoogte van de song of alleen de toonhoogte van het klavier te veranderen.</p> <div style="border: 1px solid black; padding: 5px; width: fit-content;"> <p><b>Instellingen opslaan?</b></p> <p>Sla uw instellingen op, zoals in 'Memory Backup' (p.41) wordt beschreven.</p> </div>	
	KBD	Het geluid van het klavier.
	SONG	De song die wordt afgespeeld (op de HP506, het geluid dat via de ingangsjack wordt ingevoerd).
	BOTH	Het geluid van het klavier en de song die wordt afgespeeld (op de HP506, het geluid dat via de ingangsjack wordt ingevoerd).
Oct Shtf	<h2>De toonhoogte van de klank in stappen van octaven veranderen (Octave Shift)</h2> <p>U kunt de toonhoogte van klank 2 in Dual Play (p.17) en de Lower Tone in Split Play (p.18) één octaaf tegelijk veranderen.</p> <p>Het op deze manier veranderen van de toonhoogte in eenheden van een octaaf wordt 'Octave Shift' genoemd.</p> <p>U kunt bijvoorbeeld de toonhoogte van de Lower Tone verhogen tot dezelfde toonhoogte van de Upper Tone in Split Play.</p>	
	-2-0-+2 (octaaf)	
Rec Mode	<h2>Het formaat voor opnemen selecteren (Recording Mode)</h2> <p>U kunt kiezen of u als SMF of Audio wilt opnemen.</p> <p><b>MEMO</b></p> <p>U kunt de opname modus ook veranderen door de [●] (Rec) knop ingedrukt te houden en de [-] [+] knoppen te gebruiken.</p>	
	SMF	SMF Parts (gedeeltes) worden apart opgenomen. Op die manier kunt u een individueel gedeelte opnieuw opnemen of verschillende gedeeltes overdubben.
	Audio	De opname wordt als geluidsdata gemaakt. De opgenomen song kan op een computer worden gebruikt.
DPdl Prt	<h2>De manier waarop pedaleffecten worden toegepast veranderen (Damper Pedal Part)</h2> <p>Als u het demperpedaal tijdens Dual Play of Split Play indrukt, wordt het pedaleffect gewoonlijk op beide klanken toegepast, maar u kunt ook de klank waarop het effect toegepast moet worden selecteren.</p> <div style="border: 1px solid black; padding: 5px; width: fit-content;"> <p><b>Instellingen opslaan?</b></p> <p>Sla uw instellingen op, zoals in 'Memory Backup' (p.41) wordt beschreven.</p> </div>	
	R+L	Alle ingeschakeld
	R	Alleen toegepast op de Tone 1 (in Dual modus)/rechterhand klank (in Split modus)
	L	Alleen toegepast op Tone 2 (in Dual modus)/linkerhand klank (in Split modus)
CPdl Fnc	<h2>De manier waarop de pedalen werken veranderen (Center Pedal)</h2> <p>Als u de stroom aanzet, functioneert het middelste pedaal als het Sostenuto pedaal (p.10).</p> <p>U kunt de functie van het pedaal in verscheidene andere handelingen veranderen.</p>	
	SOST	Stelt de functie op Sostenuto pedaal in.
	PLAY	Het pedaal heeft dezelfde functie als de [▶/■] Play/Stop knop.
	LAYR	Als het pedaal wordt ingedrukt wordt Tone 2 gestapeld, die voor Dual Play wordt gebruikt. * De Layer functie kan alleen toegepast worden wanneer Dual Play wordt gebruikt.
	OCT	Als het pedaal wordt ingedrukt, wordt een klank die een octaaf hoger is gestapeld. * De Octave functie kan niet toegepast worden als Twin Piano, Dual Play of Split Play in gebruik is.

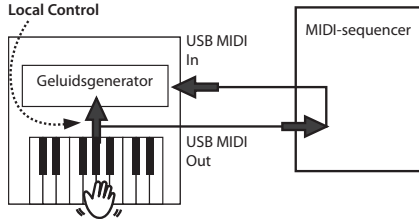
## Diverse instellingen (Functie modus)

Indicatie	Waarde	Uitleg
LocalCtl	<h3>Dubbele noten voorkomen als een sequencer is aangesloten (Local Control)</h3> <p>Als u een MIDI-sequencer via USB heeft aangesloten, stelt u deze parameter op Local Off in.</p> <p>Aangezien de Thru functie op de meeste sequencers is ingeschakeld, kunnen noten die u op het klavier speelt twee keer te horen zijn of uitvallen. Om dit te voorkomen, kunt u de 'Local Off' instelling inschakelen, zodat het klavier en de interne geluidsgenerator losgekoppeld zijn.</p> 	
	OFF	Local Control is uit. Het klavier en composer zijn van de interne geluidsgenerator losgekoppeld. Als het klavier wordt bespeeld, wordt er geen geluid geproduceerd.
	ON	Local Control is aan. Het klavier en composer zijn aan de interne geluidsgenerator gekoppeld.
MIDI Ch	<h3>MIDI-zendkanaal instellingen (MIDI Transmit Channel)</h3> <p>Deze instelling specificeert het MIDI-kanaal waarop het apparaat verzendt.</p> <p>MIDI gebruikt zestien 'MIDI-kanalen', genummerd 1 tot 16. Door MIDI-apparaten aan te sluiten en het geschikte MIDI-kanaal voor elk apparaat te specificeren, kunt u geluiden op deze apparaten spelen of selecteren.</p> <p>Dit apparaat ontvangt alle zestien kanalen (1-16).</p> <div style="border: 1px solid black; padding: 5px; width: fit-content;"> <p><b>Instellingen opslaan?</b> Sla uw instellingen op, zoals in 'Memory Backup' (p.41) wordt beschreven.</p> </div>	
		OFF, 1-16
SaveSong	<h3>Een interne song opslaan (Save Song)</h3> <p>U kunt een interne song in het interne geheugen of een USB-stick opslaan (p.40).</p>	
CopySong	<h3>Een opgeslagen song kopiëren (Copy Song)</h3> <p>Een song die u in het interne geheugen heeft opgeslagen kan naar de USB-stick gekopieerd worden. Andersom kan een song die in een USB-stick is opgeslagen naar het interne geheugen gekopieerd worden (p.42).</p>	
Del Song	<h3>Een opgeslagen song verwijderen (Delete Song)</h3> <p>U kunt een opgeslagen song uit het interne geheugen of van een USB-stick verwijderen (p.43).</p>	
Format	<h3>Het geheugen initialiseren (Format Media)</h3> <p>U kunt alle songs uit het interne geheugen of van een apart verkrijgbare USB-stick verwijderen (p.43).</p>	
USB Drv	<h3>De instellingen voor de USB Driver veranderen (USB Driver)</h3> <p>Gewoonlijk hoeft u geen driver te installeren om het apparaat op een computer aan te sluiten. Echter, als er zich problemen voordoen, of als de prestaties slechts zijn, kan gebruik van de Roland originele driver het probleem oplossen.</p> <p>In dat geval stelt u 'USB Drv' op dit apparaat op 'ORG' in, en installeert u de driver op de computer.</p> <p>Nadat deze instelling is veranderd, moet u het apparaat uitzetten, en dan weer aanzetten.</p> 	
		<p><b>MEMO</b></p> <p>Deze instelling wordt automatisch in het apparaat opgeslagen.</p> <p>Voor details over het downloaden en installeren van de Roland originele driver, raadpleegt u de Roland website.</p> <p>Roland website: <a href="http://www.roland.com/">http://www.roland.com/</a></p>
	GEN	Kies dit als u de generieke USB driver, behorend bij de computer, wilt gebruiken. Gewoonlijk gebruikt u deze modus.
ORG	Kies dit als u een USB driver die van de Roland website wordt gedownload wilt gebruiken.	

Indicatie	Waarde	Uitleg
USB Mode	<h3>De instelling van de USB-stick veranderen (USB Memory Mode)</h3> <p>In sommige gevallen, wanneer de USB-stick op de USB-geheugenpoort is aangesloten, kan het laden van data langer duren, of kan data soms niet geladen worden. Als dit gebeurt, kunt u het probleem mogelijk oplossen door de USB-stick instelling te veranderen. Vanuit de fabriek is dit op '2' ingesteld. Normaalgesproken hoeft u deze instelling niet te maken.</p> <p><b>MEMO</b> Deze instelling wordt automatisch in het apparaat opgeslagen.</p>	
	1, 2	
VC Mode	<h3>Videoapparatuur besturen (Visual Control Mode)</h3> <p>Visual Control is een functie waarmee u beelden samen met uw uitvoering kunt besturen. Als u de Visual Control modus op MVC of V-LINK instelt, bestuurt uw spel op het klavier van dit apparaat de beelden die door het Visual Control apparaat, dat met gebruik van een MIDI-kabel op dit apparaat is aangesloten, worden geproduceerd.</p>	
	OFF	Visual Control is uit.
	MVC	MIDI Visual Control modus is geselecteerd.
	VLNK	V-LINK modus is geselecteerd.
VC Ch	<h3>Het Visual Control kanaal specificeren (Visual Control Channel)</h3> <p>Hier ziet u hoe het kanaal, waarop boodschappen voor het besturen van video worden verzonden, wordt gespecificeerd. (Visual Control Channel).</p> <div style="border: 1px solid black; padding: 5px; width: fit-content; margin-left: auto;"> <p><b>Instellingen opslaan?</b> Sla uw instellingen op, zoals in 'Memory Backup' (p.41) wordt beschreven.</p> </div>	
	1-16	Specificeert het MIDI-kanaal dat gebruikt wordt voor het verzenden van MIDI-boodschappen naar het Visual Control apparaat.

### Wat is MIDI Visual Control?

MIDI Visual Control is een internationaal gebruikte aanbevolen praktijk die aan de MIDI-specificatie werd toegevoegd, zodat visuele expressie aan muziekkuitvoeringen gekoppeld kon worden. Videoapparatuur die met MIDI Visual Control compatibel is, kan via MIDI op elektronische muziekinstrumenten worden aangesloten om videoapparatuur in combinatie met een uitvoering te besturen.



### Wat is V-LINK?

V-LINK is Roland's eigen specificatie waarmee visuele expressie aan muziekkuitvoeringen gekoppeld kan worden.



Videoapparatuur die met V-LINK compatibel is, kan op elektronische muziekinstrumenten worden aangesloten, zodat een verscheidenheid aan visuele effecten gemakkelijk aan de uitvoering gekoppeld kan worden.

### Aansluitvoorbeelden

Sluit een USB-kabel vanaf de USB-poort van dit apparaat (p.10) op de USB-poort van het Visual Control compatibele apparaat aan.

\* U heeft een in de handel verkrijgbare USB-kabel nodig om dit apparaat op een apparaat dat Visual Control ondersteunt aan te sluiten.

### Visual Control functieoverzicht

Als de onderste 12 toetsen van dit apparaat (A0-G#1) worden bespeeld, worden de volgende MIDI-boodschappen verzonden.

Visual Control functie	Verzonden MIDI-boodschap	Bediening van dit apparaat
Van afbeelding veranderen	CC 0 (Bank Select): 0-4	Speel zwarte toetsen
	Program Change: 1-7	Speel witte toetsen

Bedieningsgids  
 Paneelbeschrijvingen  
 Voortd u gaat spelen  
 Spelen  
 Oefenen  
 Handige functies  
 Functie modus  
 Appendix

## Diverse instellingen (Functie modus)

Indicatie	Waarde	Uitleg
Wireless		<h3>Instellingen voor de draadloze LAN functie</h3> <p>U kunt de draadloze instellingen bekijken of bewerken (p.45).</p>
VolLimit		<h3>Het maximale volume specificeren (Volume Limit)</h3> <p>U kunt de maximale [Volume] instelling specificeren. Dit voorkomt ongewenst hoge volumes, zelfs als de volumeknoppen onbedoeld worden bediend.</p> <div style="border: 1px solid black; padding: 5px; width: fit-content;"> <p><b>Instellingen opslaan?</b> Sla uw instellingen op, zoals in 'Memory Backup' (p.41) wordt beschreven.</p> </div> <p>20, 40, 60, 80, 100</p>
Language		<h3>De taal die in het scherm wordt gebruikt veranderen (Language)</h3> <p>U kunt de taal die in het beeldscherm wordt getoond veranderen.</p> <div style="border: 1px solid black; padding: 5px; width: fit-content;"> <p><b>Instellingen opslaan?</b> Sla uw instellingen op, zoals in 'Memory Backup' (p.41) wordt beschreven.</p> </div> <p>ENG, JPN</p>
Auto Off		<h3>De stroom na bepaalde tijd automatisch uitschakelen (Auto Off)</h3> <p>In de fabrieksinstellingen wordt het apparaat automatisch uitgeschakeld als u gedurende 30 minuten niet heeft gespeeld of het apparaat heeft bediend.</p> <p>Als u niet wilt dat de stroom automatisch wordt uitgeschakeld, verandert u de 'Auto Off' instelling in 'OFF' (p.41).</p> <div style="border: 1px solid black; padding: 2px; width: fit-content;"> <p><b>MEMO</b></p> <p>Deze instelling wordt automatisch in het apparaat opgeslagen.</p> </div>
Backup		<h3>De instellingen opslaan (Memory Backup)</h3> <p>De instellingen van dit apparaat keren naar hun beginwaardes terug als u de stroom uitzet, maar u kunt deze instellingen opslaan, zodat deze de veranderingen die u aanbrengt behouden, ook nadat de stroom wordt uitgezet en dan weer aangezet (p.41).</p>
FctReset		<h3>De fabrieksinstellingen herstellen (Factory Reset)</h3> <p>Als u de 'Factory Reset' handeling uitvoert, worden de instellingen die u in de Functie modus heeft bewerkt opnieuw op de fabrieksinstellingen gezet (p.42).</p>

# Probleemoplossing

Symptoom	Oorzaak/Actie	Pag.
Zelfs als u een koptelefoon gebruikt en het geluid gedempt is, is er een bonkend geluid hoorbaar als u het klavier bespeelt	Het apparaat gebruikt een hamer-actie klavier om de aanslag van een akoestische piano zo realistisch mogelijk te simuleren. Daarom hoort u de hamers bonken als u op het klavier speelt, net alsof u op een akoestische piano speelt. Aangezien het met dit apparaat mogelijk is om zijn volume aan te passen, kan het geluid van de hamers u in bepaalde situaties opvallen, maar dit duidt niet op een storing. Als u zich zorgen maakt over de vibratie die via de vloer of muren wordt overgebracht, kunt u de vibratie reduceren door de piano verder van de muur te plaatsen, of door een in de handel verkrijgbare anti-vibratie mat neer te leggen, die speciaal voor piano's zijn ontworpen.	-
De stroom gaat vanzelf uit	Als er 30 minuten zijn verstreken sinds u het apparaat voor het laatst heeft bespeeld of bediend, wordt de stroom automatisch uitgeschakeld. (Dit is de fabrieksinstelling). Als de stroom niet automatisch uitgezet hoeft te worden, zet u de 'Auto Off' instelling op 'OFF'.	p. 41
De stroom wordt niet ingeschakeld	Is het netsnoer op juiste wijze aangesloten? Heeft u de stroom aangezet, vlak nadat deze werd uitgezet? Wacht minstens vijf seconden voordat u het apparaat opnieuw aanzet.	p. 66 -
De weergave in het scherm is onregelmatig wanneer de stroom wordt aan/uitgezet	Aangezien het apparaat een Liquid-Crystal beeldscherm gebruikt, kunt u bemerken dat letters of andere dingen niet weergegeven kunnen worden in omgevingen waar de temperatuur lager dan 0 graden Celsius is (32 graden Fahrenheit).	-
Het pedaal werkt niet, of 'blijft hangen'	Is het pedaal correct aangesloten? Steek de kabel stevig in de pedaal aansluiting.	p. 66
	Als u het pedaalsnoer uit het apparaat haalt terwijl de stroom aan is, kan het effect in de 'Aan' stand blijven hangen. U moet het apparaat uitzetten voordat u het pedaalsnoer aansluit of verwijdert.	p. 66
	Heeft u de manier waarop het pedaal effect wordt toegepast veranderd? Als het Damper Pedal Part op 'R' is ingesteld, wordt het pedaal alleen op de rechterklank toegepast. Als het op 'L' is ingesteld, wordt het pedaal alleen op de linkerklank toegepast.	p. 51
	Is Twin Piano ingeschakeld? Als Twin Piano is ingeschakeld, is het rechter pedaal alleen op de rechterhand klavierzone van invloed, en het linker pedaal alleen op de linkerhand klavierzone van invloed.	p. 22
	Heeft u de functie van het pedaal veranderd? Als u de functie van het middelste pedaal opnieuw heeft toegewezen, werkt dit pedaal niet als het Sostenuto pedaal.	p. 51
Kan niet lezen van/opslaan in een USB-stick	Gebruik u een (optionele) Roland USB-stick? Een betrouwbare werking kan niet gegarandeerd worden als u USB-stick producten van een andere fabrikant gebruikt.	-
	Als u niet succesvol van de USB-stick kunt lezen of daarop kunt opslaan, verandert u de USB Memory modus.	p. 53
Een brom van externe apparaten is hoorbaar	Zijn de externe apparaten op meer dan één stopcontact aangesloten? Als u externe apparaten aansluit, moeten deze allemaal van hetzelfde stopcontact gebruikmaken.	-
Het volumeniveau van het instrument dat op de ingangsjacks is aangesloten is te laag	<b>Alleen HP506</b> Is het ingangsvolume op '0' ingesteld?	p. 50
	Verhoog het volume van het aangesloten apparaat.	-
	Gebruikt u een aansluitkabel die een weerstand bevat? Gebruik een aansluitkabel die geen weerstand bevat.	-
<b>Geen geluid</b>		
Geen geluid	Is het volume van het apparaat of het volume van aangesloten apparatuur verlaagd? Is er een koptelefoon aangesloten? Steekt er een plug in de koptelefoonjack? De luidsprekers produceren geen geluid als een koptelefoon of plug in de koptelefoonjack is gestoken.	p. 14 p. 11 p. 12
	Is Local Control op 'Off' ingesteld? Als Local Control op 'Off' is ingesteld, wordt er geen geluid geproduceerd als u het klavier bespeelt. Zet Local Control op 'ON'.	p. 52
	<b>Alleen HP506</b> Is de Twin Piano modus op '2' ingesteld? Als een koptelefoon is aangesloten wanneer Twin Piano aan is en de modus op '2' is ingesteld, zijn noten die in de linkerhand klavierzone worden gespeeld niet hoorbaar via de koptelefoon die op de rechter Phones Jack is aangesloten. Op dezelfde manier zijn noten die in de rechterhand klavierzone worden gespeeld niet hoorbaar via de koptelefoon die op de linker Phones Jack is aangesloten.	p. 22
	Is Local Control op 'OFF' ingesteld? Als Local Control op 'OFF' is ingesteld, wordt er geen geluid geproduceerd als een song wordt afgespeeld. Zet Local Control op 'ON'.	p. 52
Geen geluid als u een song afspeelt	Is het songvolume op '0' ingesteld?	p. 27
Geen geluid van de noten uiterst links op het klavier	Is de Visual Control modus op 'MVC' of 'V-LINK' ingesteld? Als de Visual Control modus op 'MVC' of 'V-LINK' is ingesteld, worden de laagste 12 toetsen van het klavier (A0-G#1) gebruikt om afbeeldingen te besturen. Deze produceren dan geen geluid.	p. 53
<b>Noten klinken niet juist</b>		
Toonhoogte van het klavier of de song is onjuist	Heeft u Transpose instellingen gemaakt?	p. 23 p. 37
	Is de Master Tune instelling juist?	p. 48
	Is de instelling voor Temperament correct?	p. 48
	Als Stretch Tuning op 'ON' staat, wordt de piano op een unieke manier gestemd. Noten in de hoge reeks van de piano worden iets hoger gestemd, terwijl noten in de lage reeks iets lager worden gestemd. Daarom kunnen bepaalde toonhoogte verkeerd lijken, maar dit is daadwerkelijk de manier waarop een akoestische piano zou moeten klinken.	p. 50
Niet alle noten die u speelt zijn te horen	De maximale gelijktijdige polyfonie is 128 stemmen. Als u met een song meespeelt en zwaar gebruik maakt van het demperpedaal, kan het aantal noten dat het apparaat probeert te produceren de maximale polyfonie overschrijden, wat betekent dat sommige noten uitvallen.	-

## Probleemoplossing

Symptoom	Oorzaak/Actie	Pag.
Klanken zijn twee keer te horen (verdubbeld) als het klavier wordt bespeeld	Staat het apparaat in Dual Play?	p. 17
	Als het apparaat op een externe sequencer is aangesloten, zet u de Local Control op 'Off'. Anders kan de sequencer zo worden ingesteld dat de Soft Thru uit is (Off).	p. 52
Het effect wordt niet toegepast	Als u Dual Play of Split Play gebruikt, en verschillende effecten voor de twee geselecteerde klanken worden geselecteerd, wordt het effect niet op Tone 2 toegepast (als Dual Play wordt gebruikt) of de linkerhand klank (als Split Play wordt gebruikt).	-
De galm blijft, ook als u het Ambience-effect heeft uitgeschakeld	De pianoklank van dit apparaat simuleert de diepte en resonantie van een akoestische piano op getrouwe wijze, en dit kan de indruk van galm wekken, zelfs als het Ambience-effect is uitgeschakeld. U kunt de galm ook enigszins reduceren door de waarde voor 'Cabinet Resonance' te verlagen.	p. 49
Het geluid van de hogere noten verandert plotseling vanaf een bepaalde toets	Op een akoestische piano blijft ongeveer anderhalf octaaf aan noten uiterst rechts op het klavier klinken, ongeacht de status van het demperpedaal. Deze noten hebben ook een enigszins ander klankkarakter. Dit apparaat simuleert deze eigenschap van akoestische piano's op getrouwe wijze. Op dit apparaat verandert de reeks die niet door het demperpedaal wordt beïnvloed volgens de Key Transpose instelling.	-
Een hoge, ringelende toon is hoorbaar	<b>Als u dit door de koptelefoon hoort:</b> pianoklanken met een briljant en helder karakter bevatten aanzienlijke hoge frequentie componenten, die kunnen klinken alsof een metaalachtig gerinkel is toegevoegd. Dit komt doordat het karakter van een akoestische piano op getrouwe wijze wordt gesimuleerd, en is geen storing. Dit geluid kan aangepast worden door de volgende instellingen te wijzigen: • String Resonance (p.49) • Ambience (p.20) <b>Als u dit niet door de koptelefoon hoort:</b> Er is mogelijk een andere oorzaak (zoals resonanties binnen het apparaat). Neem contact op met een handelaar of een Roland Service Centrum in de buurt.	-
	Als u het volume op de maximaal instelt, kan het geluid vervormen, afhankelijk van de manier waarop u speelt. Als dit gebeurt, verlaagt u het volume.	-
Een hoge, ringelende toon is hoorbaar	<b>Als u dit niet door de koptelefoon hoort:</b> Als er op een hoog volume wordt gespeeld, kunnen luidsprekers of objecten in de buurt van het apparaat resoneren. Fluorescerende lampen of glazen deuren kunnen ook meetrillen. Dit gebeurt eerder bij lage noten en hoge volumes. U kunt de volgende maatregelen nemen om de resonantie te minimaliseren. • Plaats de luidsprekers op 10-15 cm afstand van muren of andere oppervlakken. • Speel op een laag volume. • Plaats het apparaat verder weg van objecten die resoneren. <b>Als u dit door de koptelefoon hoort:</b> Er kan een andere oorzaak zijn. Neem contact op met een handelaar of Roland Service Centrum in de buurt.	-
		-
<b>De song wordt niet correct gespeeld</b>		
Alleen het geluid van een bepaald instrument in een song wordt niet gespeeld	Is een Part gedempt (Mute)? Als de indicator op de knop uit is, is dat Part niet te horen. Druk op de Part knop zodat de indicator verlicht is.	p. 28
Er is geluid te horen van een part dat gedempt is	Is het Part Mute volume op iets anders dan '0' ingesteld? Als u dit op '0' zet, wordt het geluid van een gedempt Part geheel onhoorbaar.	p. 29
Het volume van de song is laag / volume verschilt tussen opnemen en afspelen	Is de Song Balance volume verlaagd?	p. 27
Kan een song die in een USB-stick is opgeslagen niet afspelen	Worden er geluidsbestanden in een verkeerd formaat gespeeld? Geluidsbestanden in het volgende formaat kunnen afgespeeld worden: • Bestandsextensie '.WAV'. • 16-bit lineair • '44.1 kHz' samplesnelheid	p. 27
	Is de bestandsnaam extensie 'MID'? Bestanden met andere bestandsnaam extensies kunnen niet als songdata worden behandeld.	-
Het tempo van de song wordt instabiel	Als een song van een USB-stick wordt gespeeld, kan het tempo instabiel worden wanneer er een overmatige hoeveelheid uitvoeringsdata is.	-
De songnaam in de USB-stick wordt niet getoond	De songnaam wordt niet getoond als de songinformatie in het bestand leeg is of alleen uit spaties bestaat.	-
	Is de bestandsnaam extensie 'MID'? Bestanden met andere bestandsnaam extensies kunnen niet als songdata worden behandeld.	-
	Songnamen kunnen alleen uit Engelse letters, cijfers, bepaalde symbolen en enkelbyte tekens uit het Japanse alfabet bestaan. Het apparaat kan de naam niet juist weergegeven als andere tekens worden gebruikt.	-
<b>Kan niet opnemen/afspelen</b>		
Kan geen SMF opnemen	Is één van de Part knoppen voor opname geselecteerd?	p. 31
Kan geen geluid opnemen	Is een USB-stick op de USB-geheugenpoort aangesloten?	-
Klankkwaliteit van een pianoklank verandert als u een uitvoering als Audio opneemt	<b>Alleen HP506</b> Dankzij een meervoudig aantal luidsprekers, die elk gebruikt kunnen worden om een ander gedeelte van het algehele geluid af te spelen, kan dit apparaat pianoklanken produceren met enorm veel diepte, die een driedimensionaal voorkomen lijken te hebben. Dit soort effecten worden geproduceerd als u iets op het klavier speelt, of als u een song afspeelt die als SMF is opgenomen. Echter, als u een geluidsopname maakt, bestaat de song uit twee kanalen (stereo), en kunnen dat soort effecten niet geproduceerd worden.	-

Probleem	Actie	
<b>Voor problemen met betrekking tot communicatie</b>		
<b>Kan geen verbinding maken met een draadloos toegangspunt</b>	<ul style="list-style-type: none"> <li>Controleer of het draadloze LAN toegangspunt WPS ondersteunt. Als het draadloze LAN toegangspunt WPS niet ondersteunt, kunt u verbinding maken met gebruik van de procedure die in 'Verbinding maken met een draadloos LAN toegangspunt dat u selecteert (Select AP)' (p.46) wordt beschreven.</li> <li>De 802.11a/b draadloze standaard wordt niet ondersteund. Gebruik de 802.11 g/n (2.4 GHz) draadloze standaard.</li> <li>De WEP verificatiemethode wordt niet ondersteund. Gebruik de WPA of WPA2 verificatiemethode.</li> <li>Controleer of DHCP is ingeschakeld voor het draadloze LAN toegangspunt.</li> <li>Als u niet op het draadloze LAN toegangspunt waarmee u eerder verbinding maakte wordt aangesloten als u het apparaat aanzet, controleert en zorgt u dat de instelling, beschreven in 'Verbinding maken in de Ad-Hoc modus' (p.47) op 'OFF' staat.</li> <li>De verbinding kan mogelijk niet tot stand worden gebracht als gevolg van de status van het radiosignaal. In dat geval gebruikt u de procedure die in 'Verbinding maken met een draadloos LAN toegangspunt dat u selecteert (Select AP)' (p.46) wordt beschreven, selecteert u het draadloze LAN toegangspunt en maakt u opnieuw verbinding.</li> <li>Er is een grens aan aansluitgegevens die onthouden kunnen worden. Als een nieuwe aansluiting wordt gemaakt, kunnen oudere data verwijderd worden. Alle aansluitgegevens worden verwijderd als u een Factory Reset uitvoert. Als de aansluitgegevens zijn verwijderd, maakt u opnieuw verbinding met het draadloze LAN toegangspunt.</li> </ul>	
<b>'Error 46' wordt in het scherm weergegeven en kan geen verbinding maken met een draadloos toegangspunt</b>	<ul style="list-style-type: none"> <li>Dit toegangspunt wordt niet ondersteund. Gebruik de WPA of WPA2 verificatiemethode.</li> </ul>	p. 45–p. 47
<b>Communicatie is instabiel</b>	<p>Communicatie kan instabiel zijn, afhankelijk van het gebruik van het radio frequentiespectrum. Als de communicatie instabiel is, kan de respons traag zijn of, als audio communicatie wordt gebruikt, kunnen gedeeltes van het geluid uitvallen.</p> <p>De volgende handelingen kunnen de situatie verbeteren.</p> <ul style="list-style-type: none"> <li>Plaats het draadloze LAN toegangspunt en het apparaat dichterbij elkaar toe.</li> <li>Verander de kanaalinstelling van het draadloze LAN toegangspunt.</li> </ul>	
<b>Het apparaat is niet in de instrument aansluitingen van de app te vinden (zoals de iPad app Piano Partner)</b>	<ul style="list-style-type: none"> <li>Is het apparaat aangezet?</li> <li>Is de draadloze USB-adapter (WNA1100-RL) in het apparaat gestoken?</li> <li>Is het apparaat op het draadloze LAN aangesloten?</li> <li>Zijn het apparaat en de iPad op hetzelfde netwerk aangesloten (hetzelfde draadloze LAN toegangspunt)?</li> <li>Is het draadloze LAN toegangspunt ingesteld op het toestaan van communicatie tussen draadloze LAN apparaten? Voor details over instellingen raadpleegt u de gebruikershandleiding van het draadloze LAN toegangspunt.</li> </ul>	
<b>De iPad maakt geen verbinding met het internet</b>	<ul style="list-style-type: none"> <li>Is het draadloze LAN toegangspunt op het Internet aangesloten?</li> <li>Heeft u in de Ad-Hoc modus verbinding gemaakt? De iPad of ander draadloos apparaat dat in de Ad-Hoc modus is aangesloten kan niet met het Internet of met een ander draadloos apparaat communiceren. Echter, een iPad of ander draadloos apparaat met mobiele mogelijkheden kan via de mobiele verbinding met het internet communiceren. Houd er echter rekening mee dat als u uw mobiele verbinding voor internet gebruikt, dit kosten met zich mee kan brengen, afhankelijk van uw abonnement.</li> </ul>	

## Beperkingen met betrekking tot geluidsbestanden

- Ambience wordt niet op geluidsbestanden toegepast (p.20)
- Geluidsdata kan niet in de Favorites van het apparaat (het interne geheugen) worden opgeslagen. Om geluid te kunnen opnemen moet u een USB-stick aansluiten (p.31, p.35, p.36).
- De Part Mute functie kan niet gebruikt worden als geluidsbestanden worden gespeeld (p.28).
- Geluidsbestanden kunnen niet gekopieerd worden (p.42).

# Foutmeldingen

Indicatie	Betekenis
<b>Error 1</b>	Het muziekbestand kan alleen gelezen worden. Het kan niet worden opgeslagen.
<b>Error 2</b>	Tijdens het opslaan is een storing opgetreden. Het externe medium kan beschadigd zijn. Steek een ander extern medium in, en probeer het opnieuw. Anders kunt u het externe medium initialiseren.
<b>Error 10</b>	Er is geen extern medium geplaatst. Steek het externe medium in, en probeer het opnieuw.
<b>Error 11</b>	Er is niet voldoende vrij geheugen in de opslagbestemming. Steek een ander extern medium in of verwijder onnodige bestanden en probeer het opnieuw.
<b>Error 14</b>	Tijdens het lezen is een storing opgetreden. Het externe medium kan beschadigd zijn. Steek een ander medium in, en probeer het opnieuw. Anders kunt u het externe medium initialiseren.
<b>Error 15</b>	Het bestand is onleesbaar. Het dataformaat is niet compatibel met het apparaat.
<b>Error 16</b>	Data werd niet op tijd opgeroepen voor het afspelen van de song. Nadat u enkele seconden heeft gewacht, kunt u de song afspelen door nogmaals op de [▶/■] (Play/Stop) knop te drukken.
<b>Error 18</b>	Dit geluidsformaat wordt niet ondersteund. Gebruik 44.1 kHz 16-bit lineaire WAV-formaat geluidsbestanden.
<b>Error 30</b>	Het interne geheugen van het apparaat is vol.
<b>Error 40</b>	Het apparaat kan de overmatige hoeveelheid MIDI-data, verzonden vanaf de externe USB MIDI, niet verwerken. Reduceer de hoeveelheid MIDI-data die naar het apparaat wordt gestuurd.
<b>Error 43</b>	Er is een storing in MIDI-overdracht opgetreden. Controleer de MIDI-kabel en het aangesloten MIDI-apparaat.
<b>Error 51</b>	Er kan een probleem met het systeem zijn. Herhaal de procedure vanaf het begin. Als dit niet is verholpen nadat u het verschillende keren heeft geprobeerd, neemt u contact op met een Roland Service Centrum.
<b>Error 65</b>	De USB-stick aansluiting heeft een overmatige stroomstoot gehad. Controleer of er geen probleem met het externe medium is, zet dan de stroom uit, en weer aan.

\* Externe media: USB-stick

# Lijst van klanken

## Piano–Grand

Nr.	Klanknaam	Uitleg
1	Concert	De klank van een schitterende concertvleugel. Deze pianoklank verdient onze hoogste aanbeveling, en kan voor iedere muziekstijl worden gebruikt.
2	Ballade	Een zachtere concertvleugelklank, aanbevolen voor rustige songs.
3	Bright	Een sprankelende concertvleugelklank, aanbevolen als u wilt dat de piano eruit springt tijdens ensemblespel.
4	Magical	Een charmante klank waarbij Synth klokken samen met Concert worden gestapeld.
5	Pno+Str	Strings gestapeld met Concert.
6	Pno+Pad	Een Pad gestapeld met Concert.
7	Pno+Cho	Een koor gestapeld met Concert.
8	Pure Pno	Een concertvleugelklank die opvalt door zijn helderheid. Als een koptelefoon wordt gebruikt, klinkt dit hetzelfde als de ConcertPiano.
9	FortePno	Een ouder pianotype met een onderscheidende klank die enigszins verschilt van de hedendaagse piano's.
10	MlwForte	Een milde FortePno (Forte Piano) klank.
11	BrtForte	Een heldere FortePno (Forte Piano) klank.
12	Dolcehd	Een droomachtige klank dat als een piano of een klavecimbel kan klinken.
13	Harpsi	Een toetsinstrument dat vaak voor Barok muziek werd gebruikt, en een delicate klank produceert.
14	Hpsd 8+4	Het geluid van een klavecimbel gestapeld met een klank een octaaf hoger.

## Piano–Upright

Nr.	Klanknaam	Uitleg
1	Upright	De klank van een piano. Het geluid klinkt u wellicht bekend in de oren.
2	MellowUp	Een milde pianoklank.
3	BrightUp	Een heldere pianoklank.
4	Rock Pno	Een robuuste pianoklank, aanbevolen voor boogie-woogie spel.
5	Ragtime	Een honky-tonk pianoklank, aanbevolen voor Ragtime spel.

## E. Piano

Nr.	Klanknaam
1	Trem EP
2	Pop EP
3	Vint EP
4	FM EP
5	EP Belle
6	'60s EP
7	Clav.
8	Stg Phsr
9	'70s EP
10	E.Grand

## Strings

Nr.	Klanknaam
1	SymphStr
2	Epic Str
3	Rich Str
4	Orch Str
5	Orchestra
6	Cham Win
7	Harp
8	Violin
9	Velo Str
10	Flute
11	Cello
12	Orch Brs
13	Pizz Str
14	Decy Str *
15	Vib
16	Celesta
17	Jz Scat
18	SymphCho
19	Pipe Org
20	Nasn Flt
21	Jazz Org
22	Balad Or
23	Soft Pad
24	Harpvox
25	Nylon Gt
26	Steel Gt

Nr.	Klanknaam
27	Marimba
28	Mlt Isle
29	Mrng Lit
30	Balad Bl
31	Acordion
32	Church 1
33	Church 2
34	Aerl Cho
35	Angl Cho
36	Beau Vox
37	Fem Aahs
38	Male Aah
39	Decy Cho *
40	Thum Vo
41	Gspl Spn
42	Full Stp
43	Melw Bar
44	Lite Org
45	Lowr Org
46	'60s Org
47	Glas Pad
48	Lunr Str
49	Dcy C.Pd *
50	Jazz Gt
51	Ac. Bass
52	Bass+Cym
53	Fingr Bs
54	Brs Sect

Nr.	Klanknaam
55	Alto Sax
56	Ten Sax

\* Klanken die met \*\* worden aangegeven zijn geschikt om gestapeld met een pianoklank gespeeld te worden.

\* Klanken genummerd 57 en hoger zijn GM2 klanken die voor begeleiding worden gebruikt.

\* Als u in de klankgroep 'Strings' de [-] [+] knoppen ingedrukt houdt om opeenvolgend van klank te veranderen, veranderen de klanken niet meer op nummer 57 en nummer 66.

\* Om de volgende klank te selecteren, laat u de [-] [+] knoppen los, en drukt u deze weer in.

# Lijst van interne songs

Nr.	Songtitel	Componist
<b>MASTERPIECE</b>		
a.001	The Nutcracker "Danse des Mirlitons"	Peter Ilyich Tchaikovsky
a.002	The Marriage of Figaro "Overture"	Wolfgang Amadeus Mozart
a.003	Barcarolle	Fryderyk Franciszek Chopin
a.004	Zhavoronok	Mikhail Ivanovich Glinka, Arranged by Mily Alexeyevich Balakirev
a.005	Floral Pursuits	Léo Delibes, Arranged by John Maul
a.006	Sonate für Klavier Nr.23 1	Ludwig van Beethoven
a.007	Sonate für Klavier Nr.23 2	Ludwig van Beethoven
a.008	Sonate für Klavier Nr.23 3	Ludwig van Beethoven
a.009	Valse, op.34-1	Fryderyk Franciszek Chopin
a.010	Polonaise op.53	Fryderyk Franciszek Chopin
a.011	Nocturne No.20	Fryderyk Franciszek Chopin
a.012	Die Forelle	Franz Peter Schubert, Arranged by Franz Liszt
a.013	Reflets dans l'Eau	Claude Achille Debussy
a.014	La Fille aux Cheveux de Lin	Claude Achille Debussy
a.015	La Campanella	Franz Liszt
a.016	Scherzo No.2	Fryderyk Franciszek Chopin
a.017	Étude, op.10-12	Fryderyk Franciszek Chopin
a.018	Sonate No.15	Wolfgang Amadeus Mozart
a.019	Liebesträume 3	Franz Liszt
a.020	Étude, op.10-3	Fryderyk Franciszek Chopin
a.021	Je te veux	Erik Satie
a.022	Valse, op.64-1	Fryderyk Franciszek Chopin
a.023	Golliwog's Cakewalk	Claude Achille Debussy
a.024	Fantaisie-Impromptu	Fryderyk Franciszek Chopin
a.025	Arabesque 1	Claude Achille Debussy
a.026	An der schönen, blauen Donau	Johann Strauss, Sohn
a.027	Auf Flügeln des Gesanges	Felix Mendelssohn
a.028	Mazurka No.5	Fryderyk Franciszek Chopin
a.029	Gymnopédie 1	Erik Satie
a.030	Étude, op.25-1	Fryderyk Franciszek Chopin
a.031	Clair de Lune	Claude Achille Debussy
a.032	Étude, op.10-5	Fryderyk Franciszek Chopin
a.033	Dr. Gradus ad Parnassum	Claude Achille Debussy
a.034	Grande Valse Brillante	Fryderyk Franciszek Chopin
a.035	La prière d'une Vierge	Tekla Badarzewska
a.036	Course en Troïka	Peter Ilyich Tchaikovsky
a.037	To The Spring	Edvard Hagerup Grieg
a.038	Valse, op.64-2	Fryderyk Franciszek Chopin
a.039	Radetzky Marsch	Johann Baptist Strauss
a.040	Träumerei	Robert Alexander Schumann
a.041	Moments Musicaux 3	Franz Peter Schubert
a.042	Prélude, op.28-15	Fryderyk Franciszek Chopin
a.043	Harmonious Blacksmith	Georg Friedrich Händel
a.044	Ungarische Tänze 5	Johannes Brahms
a.045	Türkischer Marsch	Ludwig van Beethoven
a.046	Nocturne No.2	Fryderyk Franciszek Chopin
a.047	Frühlingslied	Felix Mendelssohn
a.048	Präludium	Johann Sebastian Bach
a.049	Jägerlied	Felix Mendelssohn
a.050	Passepied	Claude Achille Debussy
a.051	Für Elise	Ludwig van Beethoven
a.052	Türkischer Marsch	Wolfgang Amadeus Mozart
a.053	Ständchen	Franz Peter Schubert

Nr.	Songtitel	Componist
a.054	Humoreske	Antonín Dvořák
a.055	Blumenlied	Gustav Lange
a.056	Alpenglöckchen	Theodor Oesten
a.057	Menuett G dur	Ludwig van Beethoven
a.058	Venezianisches Gondellied	Felix Mendelssohn
a.059	Alpenabendröte	Theodor Oesten
a.060	Farewell to the Piano	Ludwig van Beethoven
a.061	Brautchor	Wilhelm Richard Wagner
a.062	Forget-Me-Not	Heinrich Lichner
a.063	Wiener Marsch	Carl Czerny
a.064	Le Coucou	Louis Claude Daquin
a.065	Menuett G dur	Johann Sebastian Bach
a.066	Spinnerlied	Albert Ellmenreich
a.067	Gavotte	François Joseph Gossec
a.068	Heidenröslein	Gustav Lange
a.069	Zigeuner Tanz	Heinrich Lichner
a.070	La Cinquantaine	Gabriel Marie
a.071	Csikos Post	Hermann Necke
a.072	Dolly's Dreaming Awakening	Theodor Oesten
a.073	La Violette	Louis Streabbog
a.074	Fröhlicher Landmann	Robert Alexander Schumann
a.075	Sonatine op.36-1	Muzio Clementi
a.076	Sonatine op.20-1	Friedrich Kuhlau
a.077	Sonatine No.5	Ludwig van Beethoven

## SELECTIONS

A.001	Triumphal March from Aida	Giuseppe Verdi
A.002	Ninna Nanna	Johannes Brahms
A.003	Papageno's Aria	Wolfgang Amadeus Mozart
A.004	The Spring	Antonio Lucio Vivaldi
A.005	Polovtsian Dances	Alexander Borodin
A.006	Air on the G String	Johann Sebastian Bach
A.007	Cucaracha	Mexican Popular Song
A.008	Samba Lele	Brazilian Popular Child Song
A.009	Old MacDonald Had a Farm	Popular Child Song
A.010	When the Saints Go Marching in	Popular Song

## CZERNY 100

b.001 -b.100	Czerny 100	Carl Czerny
-----------------	------------	-------------

## HANON

C.001 -C.020	Hanon 1-20	Charles Hanon
-----------------	------------	---------------

\* Alle rechten voorbehouden. Onbevoegd gebruik van dit materiaal voor andere doeleinden dan strikt privé is een overtreding van de hierop van toepassing zijnde wetten.

\* Er wordt geen data van de muziek die wordt gespeeld via de USB Computer poort uitgestuurd.

\* Songs met een asterisk (\*) zijn originele songs die voor de Roland Corporatie zijn gecomponeerd. Het auteursrecht van deze songs is in eigendom van Roland Corporation.

\* MASTERPIECE 3-4, 6-17 zijn pianosolo's. Deze hebben geen begeleiding.

# Belangrijkste specificaties

## Roland HP506: Digitale Piano

Klavier	
Klavier	88 toetsen (PHA-4 Concert klavier met echappement en ebbenhout/ivoor gevoel).
Aanslaggevoeligheid	Key Touch: 100 types, vaststaande aanslag Hammer Response: Off, 10 niveaus.
Klavier modi	Whole Dual (aanpasbare volumebalans) Split (aanpasbaar splitspunt) Twin Piano
Pedalen	
Pedalen	Demper (progressief demper/actie pedaal, in staat tot voortdurende detectie) Soft (in staat tot voortdurende detectie) Sostenuto (toewijsbare functie)
Geluidsgenerator	
Pianoklank	SuperNATURAL pianoklank
MIDI formaat	Voldoet aan GM2/GS/XGLite
Max. polyfonie	128 stemmen
Klanken/Tones	Grand Piano: 14 klanken Upright Piano: 5 klanken E. Piano: 10 klanken Overige: 321 klanken (inclusief 8 drumsets, 1 SFX set)
Stemmingen	8 types, selecteerbare stemmingstoonsoort
Individuele voicing (aanpasbaar in individuele noten)	Stretched Tuning: -50.0~+50.0 cent Note Volume: -50~0 Note Character: -5~+5
Master Tuning	415.3 Hz -466.2 Hz (aanpasbaar in stappen van 0.1 Hz)
Transpose	Key Transpose: -6~+5 (in halve tonen) Playback Transpose: -6~+5 (in halve tonen, inclusief geluidsbestanden)
Effecten	Ambience (Off, 10 niveaus) Brilliance (21 niveaus) <b>Alleen voor pianoklanken (Piano Designer):</b> Demper resonantie (Off, 10 niveaus) Snaar resonantie (Off, 10 niveaus) Key Off resonantie (Off, 10 niveaus) Klankkast resonantie (Off, 10 niveaus) Duplex Scale (Off, 10 niveaus) Dynamic Harmonic (Off, 10 niveaus) Soundboard Behavior (Off, 10 niveaus) <b>Alleen voor orgelklanken:</b> Roterende luidspreker effect (Slow/Fast)
Metronoom	
Tempo	Kwartnoot = 10 tot 500
Maatsoort	2/2, 0/4, 2/4, 3/4, 4/4, 5/4, 6/4, 7/4, 3/8, 6/8, 9/8, 12/8
Volume	11 niveau's
SMF Recorder	
Parts	3 Parts
Song opslaan	Standaard MIDI-bestanden (formaat 0)
Noot opslag	Ongeveer 30.000 noten
Regelingen	Song Select, Play/Stop, Rec, terugspoelen, vooruitspoelen, begin van song, Part Mute, Mute Volume, Tempo, Tempo Mute, All Songs Play, Count-In, Song Balance, AB Repeat
Tempo	Kwartnoot: 10 tot 500
Resolutie	120 tikken per kwartnoot
Geluid	
Afspelen	Bestandsformaat: geluidsbestand (WAV 44.1 kHz/16-bit lineair formaat)
Opnemen	Klavier, SMF-data, Audio van ingangsjack Bestandsformaat: geluidsbestand (WAV 44.1 kHz, 16-bit lineair formaat)
Transpositie	Playback Transpose: -6~+5 (in halve tonen, inclusief geluid van ingangsjack)
Afspeelsnelheid	75-125%
Regelingen	Song Select, Play/Stop, Rec, terugspoelen, vooruitspoelen, begin van song, afspeelsnelheid, All Songs Play, Song Balance, AB Repeat, Center Cancel (met geluid van ingangsjack)

Intern geheugen	
Song opslag	Standaard MIDI-bestanden (formaat 0)
Songs	Max. 99 songs
Extern geheugen	
Externe opslag	USB-stick
Speelbare software	Standaard MIDI-bestanden (formaat 0/1) Roland origineel formaat (i-formaat) Geluidsbestand (WAV 44.1 kHz/16-bit lineair formaat)
Song opslag	Standaard MIDI-bestanden (formaat 0) Geluidsbestand (WAV 44.1 kHz/16-bit lineair formaat)
Overige	
Interne songs	Piano Masterpieces: 77 songs Selectie EU=10 songs/US=18 songs/Overig =10 songs Hanon: 20 songs Czerny #100: 100 songs
Beeldscherm	16 segmenten x 4 (LED), 8 tekens (LCD met achtergrondverlichting) Beat indicator
Taal	Engels, Japans
Muzieksteun	Kantel aanpassing: 3 niveaus
Klavier klep	Schuif-type (met klassieke positie)
Overige functies	Draadloze verbinding (als optionele draadloze USB-adaptor wordt gebruikt) Panel Lock Auto Off V-LINK MIDI Visual Control Demo
Aansluitingen	DC In Jack ingangsjack: stereo mini-Jack Uitgang (L/Mono, R) Jacks: 1/4-inch Jack USB COMPUTER poort: USB Type B USB MEMORY poort: USB Type A Phones Jacks (Stereo, met Twin Piano Individual Mode) x 2: stereo mini-Jack, stereo 1/4-inch Jack
Nominaal uitgangsvermogen	30 W x 2 7 W x 2
Volumeniveau (SPL)	112 dB * Deze waarde werd gemeten volgens de methode die op de technische standaard van Roland is gebaseerd.
Luidsprekers	Behuizing luidsprekers: 12 cm x 2 Spatial/Nearfield luidsprekers: 5 cm x 2
Koptelefoons	Effecten: 3D Ambience koptelefooneffect
Regelingen	Volume (knoppen, met de luidsprekervolume en koptelefoon volume automatische selectie functie, met de volume limiet functie)
Stroomverbruik	11 W (10-36 W) 11 W: gemiddeld stroomverbruik als de piano wordt bespeeld met het volume op de middenpositie 10 W: stroomverbruik direct na opstarten, terwijl er niets wordt gespeeld 36 W: nominaal stroomverbruik
Afmetingen (inclusief pianostandaard)	(Met muzieksteun) 1,387 (B) x 430 (D) x 1,070 (H) mm (Met ingeklapte muzieksteun) 1,387 (B) x 458 (D) x 899 (H) mm
Gewicht (inclusief pianostandaard)	HP506-RW, HP506-CB: 55.0 Kg HP506-EP: 56.9 Kg
Accessoires	Gebruikershandleiding Montage handleiding (*1) Adapter Netsnoer (voor adapter) koptelefoonhaak Schroeven set (*1)
Opties: (apart verkrijgbaar)	Koptelefoons USB-stick (*2) Draadloze USB-adaptor (*2) Geluidskabel *2 Gebruik USB-stick en draadloze USB-adaptor die door Roland wordt verkocht. We kunnen een juiste werking niet garanderen als andere producten worden gebruikt.

\* In het belang van productverbetering kunnen de specificaties en/of het uiterlijk van dit apparaat zonder voorafgaande mededeling gewijzigd worden.

## Roland HP504: Digitale Piano

Klavier	
Klavier	88 toetsen (PHA-4 Concert klavier met echappement en ebbenhout/ivoor gevoel).
Aanslaggevoeligheid	Key Touch: 100 types, vaststaande aanslag Hammer Response: Off, 10 niveaus.
Klavier modi	Whole Dual (aanpasbare volumebalans) Split (aanpasbaar splitspunt) Twin Piano
Pedalen	
Pedalen	Demper (progressief demper/actie pedaal, in staat tot voortdurende detectie) Soft (in staat tot voortdurende detectie) Sostenuto (toewijsbare functie)
Geluidsgenerator	
Pianoklank	SuperNATURAL pianoklank
MIDI formaat	Voldoet aan GM2/GS/XGLite
Max. polyfonie	128 stemmen
Klanken/Tones	Grand Piano: 14 klanken Upright Piano: 5 klanken E. Piano: 10 klanken Overige: 321 klanken (inclusief 8 drumsets, 1 SFX set)
Stemmingen	8 types, selecteerbare stemmingstoonsoort
Individuele voicing (aanpasbaar in individuele noten)	Stretched Tuning: -50.0~+50.0 cent Note Volume: -50~0 Note Character: -5~+5
Master Tuning	415.3 Hz -466.2 Hz (aanpasbaar in stappen van 0.1 Hz)
Transpose	Key Transpose: -6~+5 (in halve tonen) Playback Transpose: -6~+5 (in halve tonen, inclusief geluidsbestanden)
Effecten	Ambience (Off, 10 niveaus) Brilliance (21 niveaus) <b>Alleen voor pianoklanken (Piano Designer):</b> Demper resonantie (Off, 10 niveaus) Snaar resonantie (Off, 10 niveaus) Key Off resonantie (Off, 10 niveaus) Klankkast resonantie (Off, 10 niveaus) Duplex Scale (Off, 10 niveaus) Dynamic Harmonic (Off, 10 niveaus) Soundboard Behavior (Off, 10 niveaus) <b>Alleen voor orgelklanken:</b> Roterende luidspreker effect (Slow/Fast)
Metronoom	
Tempo	Kwartnoot = 10 tot 500
Maatsoort	2/2, 0/4, 2/4, 3/4, 4/4, 5/4, 6/4, 7/4, 3/8, 6/8, 9/8, 12/8
Volume	11 niveau's
SMF Recorder	
Parts	3 Parts
Song opslaan	Standaard MIDI-bestanden (formaat 0)
Noot opslag	Ongeveer 30.000 noten
Regelingen	Song Select, Play/Stop, Rec, terugspoelen, vooruitspoelen, begin van song, Part Mute, Mute Volume, Tempo, Tempo Mute, All Songs Play, Count-In, Song Balance, AB Repeat
Tempo	Kwartnoot: 10 tot 500
Resolutie	120 tikken per kwartnoot
Geluid	
Afspelen	Bestandsformaat: geluidsbestand (WAV 44.1 kHz/16-bit lineair formaat)
Opnemen	Klavier, SMF-data, Audio van ingangsjack Bestandsformaat: geluidsbestand (WAV 44.1 kHz, 16-bit lineair formaat)
Transpositie	Playback Transpose: -6~+5 (in halve tonen, inclusief geluid van ingangsjack)
Afspeelsnelheid	75-125%
Regelingen	Song Select, Play/Stop, Rec, terugspoelen, vooruitspoelen, begin van song, afspeelsnelheid, All Songs Play, Song Balance, AB Repeat, Center Cancel

Intern geheugen	
Song opslag	Standaard MIDI-bestanden (formaat 0)
Songs	Max. 99 songs
Extern geheugen	
Externe opslag	USB-stick
Speelbare software	Standaard MIDI-bestanden (formaat 0/1) Roland origineel formaat (i-formaat) Geluidsbestand (WAV 44.1 kHz/16-bit lineair formaat)
Songs opslaan	Standaard MIDI-bestanden (formaat 0) Geluidsbestand (WAV 44.1 kHz/16-bit lineair formaat)
Overig	
Interne songs	Piano Masterpieces: 77 songs Selectie EU=10 songs/US=18 songs/Overige=10 songs Hanon: 20 songs Czerny #100: 100 songs
Beeldscherm	16 segmenten x 4 (LED), 8 tekens (LCD met achtergrondverlichting) Beat indicator
Taal	Engels, Japans
Muzieksteun	Kantel aanpassing: 3 niveaus
Klavier klep	Schuif-type (met klassieke positie)
Overige functies	Draadloze verbinding (als optionele draadloze USB-adapter wordt gebruikt) Panel Lock Auto Off V-LINK MIDI Visual Control Demo
Aansluitingen	DC In Jack ingangsjack: stereo mini-Jack Uitgang (L/Mono, R) Jacks: 1/4-inch Jack USB COMPUTER poort: USB Type B USB MEMORY poort: USB Type A Phones Jacks (Stereo, met Twin Piano Individual Mode) x 2: stereo mini-Jack, stereo 1/4-inch Jack
Nominale stroomuitvoer	12 W
Volumeniveau (SPL)	106 dB * Deze waarde werd gemeten volgens de methode die op de technische standaard van Roland is gebaseerd.
Luidsprekers	12 cm x 2
Koptelefoons	Effecten: 3D Ambience koptelefooneffect
Regelingen	Volume (knoppen, met de luidspreekervolume en koptelefoon volume automatische selectie functie, met de volume limiet functie)
Stroomverbruik	8 W (5 W-32 W) 8 W: gemiddeld stroomverbruik terwijl de piano wordt bespeeld met het volume op de middenpositie 5 W: stroomverbruik direct na opstarten: er wordt niets gespeeld 32 W: nominaal vermogen
Afmetingen (inclusief pianostandaard)	(Met muziekstandaard) 1.387 (B) x 429 (D) x 1.036 (H) mm (Zonder muziekstandaard) 1.387 (B) x 429 (D) x 860 (H) mm
Gewicht (inclusief pianostandaard)	51.5 Kg
Accessoires	Gebruikershandleiding Montage handleiding (*1) Adapter Netsnoer (voor adapter) koptelefoonhaak Schroeven set (*1)
Opties (apart verkrijgbaar)	Koptelefoons USB-stick (*2) Draadloze USB-adapter (*2) Geluidskabel *2 Gebruik USB-stick en draadloze USB-adapter die door Roland wordt verkocht. We kunnen een juiste werking niet garanderen als andere producten worden gebruikt.

\* In het belang van productverbetering kunnen de specificaties en/of het uiterlijk van dit apparaat zonder voorafgaande mededeling gewijzigd worden.

# Het apparaat op een veilige manier gebruiken

## INSTRUCTIES OM BRAND, ELEKTRISCHE SCHOK OF LICHAAMELIJK LETSEL TE VOORKOMEN

Over ⚠ WAARSCHUWING en ⚠ VOORZICHTIG opmerkingen

⚠ <b>WAARSCHUWING</b>	Wordt gebruikt bij instructies, waarbij de gebruiker attent gemaakt wordt op het risico van overlijden of zwaar letsel, wanneer het apparaat niet op juiste wijze gebruikt wordt.
⚠ <b>VOORZICHTIG</b>	Wordt gebruikt bij instructies, waarbij de gebruiker attent gemaakt wordt op het risico van letsel of materiële schade, wanneer het apparaat niet op juiste wijze gebruikt wordt.  * Materiële schade verwijst naar schade of andere ongunstige effecten, die ten aanzien van het huis en al het aanwezige meubilair, en tevens aan huisdieren kunnen optreden.

Over de symbolen

⚠	Het ⚠ symbool wijst de gebruiker op belangrijke instructies of waarschuwingen. De specifieke betekenis van het symbool wordt bepaald door het teken, dat zich binnen de driehoek bevindt. Het symbool, dat zich in dit geval aan de linkerkant bevindt, betekent dat dit teken voor algemene voorzorgsmaatregelen, waarschuwingen, of aanduidingen van gevaar wordt gebruikt.
⊘	Het ⊘ symbool wijst de gebruiker op onderdelen, die nooit verplaatst mogen worden (verboden). De specifieke handeling, die niet uitgevoerd mag worden, wordt aangegeven door het symbool, dat zich binnen de cirkel bevindt. Het symbool, dat zich in dit geval aan de linkerkant bevindt, betekent dat het apparaat nooit uit elkaar gehaald mag worden.
⚡	Het ⚡ wijst de gebruiker op onderdelen, die verwijderd moeten worden. De specifieke handeling, die uitgevoerd moet worden, wordt door het symbool binnen de cirkel aangegeven. Het symbool, dat zich in dit geval aan de linkerkant bevindt, geeft aan dat het netsnoer uit de daarvoor bestemde aansluiting getrokken moet worden.

### NEEM ALTIJD HET VOLGENDE IN ACHT

#### ⚠ WAARSCHUWING

**Om de stroom van dit apparaat volledig uit te schakelen, trek u de stekker uit het stopcontact.**

Zelfs als de aan/uit schakelaar is uitgezet, is dit apparaat niet volledig van de belangrijkste stroombron afgesloten. Als de stroom volledig uitgezet moet worden, zet u de aan/uit schakelaar op het apparaat uit, en daarna haalt u de stekker uit het stopcontact. Daarom dient het stopcontact waarin u het netsnoer steekt binnen bereik en goed toegankelijk te zijn.



#### Over de Auto Off functie

De stroom van dit apparaat wordt automatisch uitgezet nadat een vooraf ingestelde tijd is verstreken sinds het voor het laatst voor het afspelen van muziek werd gebruikt of sinds de knoppen of regelaars zijn bediend (Auto Off functie). Als u niet wilt dat de stroom automatisch wordt uitgeschakeld, zet u de Auto Off functie uit (p.41).



#### Niet zelf demonteren of wijzigen

U dient geen enkele handeling uit te voeren tenzij de gebruikershandleiding u daartoe instructies geeft. Anders riskeert u dat er storingen worden veroorzaakt.



#### Onderdelen niet zelf repareren of vervangen

Ga voor alle onderhoud naar uw handelaar, het dichtstbijzijnde Roland Service Centrum of een erkende Roland distributeur die u op de "Informatie" pagina kunt vinden.



#### ⚠ WAARSCHUWING

**Niet gebruiken of opbergen op locaties die**

- aan extreme temperaturen onderhevig zijn (bijvoorbeeld direct zonlicht in een afgesloten voertuig, dichtbij een warmtekanal of bovenop warmte genererende apparatuur) of die
- vochtig zijn (bijvoorbeeld badkamers, wasruimtes, op natte vloeren) of
- aan stoom of rook blootstaan, of
- die aan zout blootstaan, of
- aan regen onderhevig zijn, of
- stoffig of zanderig zijn, of
- aan een hoge mate van vibratie en schokken onderhevig zijn.



**Niet op instabiele locaties plaatsen**

Anders riskeert u verwondingen als het apparaat mogelijk (om)valt.



**Gebruik alleen de meegeleverde adapter en het juiste voltage**

Gebruik alleen de adapter die bij het apparaat hoort. Controleer ook of het lijnvoltage met het ingangsvoltage overeenkomt, dat op de behuizing van de adapter wordt vermeld.



Andere adapters gebruiken mogelijk een andere polariteit of zijn op een ander voltage ontworpen. Het gebruik daarvan kan derhalve tot beschadigingen, storingen of elektrische schok leiden.

**Gebruik alleen het meegeleverde netsnoer**

Gebruik alleen het aan het apparaat bevestigde netsnoer. Ook mag het bijbehorende netsnoer niet met een ander apparaat worden gebruikt.



#### ⚠ WAARSCHUWING

**Het netsnoer niet buigen en er geen zware objecten op plaatsent**

Anders kan dit tot brand of elektrische schok leiden.



**Vermijd langdurig gebruik op een hoog volume**

Het gebruik van dit apparaat op een hoog volume gedurende langere tijd kan gehoorsverlies veroorzaken. Indien u last heeft van enig gehoorsverlies of een piep in de oren, moet u het gebruik van het apparaat onmiddellijk stoppen en een oorarts raadplegen.



**Zorg dat er geen vreemde objecten of vloeistoffen in het apparaat terechtkomen. Plaats nooit houders die vloeistof bevatten op het apparaat**

Plaats geen houders die vloeistof bevatten (bijv. bloemenvazen) op dit apparaat. Zorg dat er geen vreemde objecten (bijv. brandbare objecten, munten, snoeren) of vloeistoffen (water of vruchtensap) in het product terechtkomen. Hierdoor kan kortsluiting of een foutieve werking ontstaan of andere storingen kunnen optreden.



## WAARSCHUWING

### Zet het apparaat uit als het afwijkend gedrag of storingen vertoont

Zet het apparaat direct uit, haal de adapter uit het stopcontact en breng het apparaat voor onderhoud naar uw handelaar, het dichtstbijzijnde Roland Service Centrum of een erkend Roland distributeur, te vinden op de "Informatie" pagina, indien:



- de adapter of het netsnoer is beschadigd, of
- er rook of een ongewone geur optreedt
- er objecten of vloeistof in het apparaat terecht zijn gekomen, of
- het apparaat in de regen heeft gestaan (of op andere wijze nat is geworden), of
- het apparaat niet normaal schijnt te functioneren of een duidelijke verandering in werking laat zien.

### Wees voorzichtig en bescherm kinderen tegen letsel

Een volwassene moet altijd toezicht houden en aanwijzingen geven als het apparaat wordt gebruikt op plaatsen waar kinderen aanwezig zijn, of als een kind het apparaat gaat gebruiken.



### Niet laten vallen of aan sterke schokken blootstellen

Anders riskeert u beschadigingen of storingen.



### Gebruik geen stopcontact dat door een buitensporig aantal andere apparaten wordt gedeeld.

Anders riskeert u oververhitting of brand.



### Niet in het buitenland gebruiken

Voordat u dit apparaat in het buitenland gaat gebruiken, neemt u contact op met uw verkoper, het dichtstbijzijnde Roland Service Centrum of een erkend Roland distributeur. Deze zijn te vinden op de 'Informatie' pagina.



## VOORZICHTIG

### Op een goed geventileerde locatie gebruiken

Het apparaat en de adapter dienen zo geplaatst te worden dat hun locatie of positie de benodigde ventilatie niet belemmert.



### Houd de stekker vast als u de adapter aansluit of loskoppelt

Om beschadiging van de geleiders te voorkomen houdt u het netsnoer altijd bij zijn stekker vast als u het uit dit apparaat of uit een stopcontact haalt.



## VOORZICHTIG

### De stekker van het netsnoer regelmatig schoonmaken

Een opeenhoping van stof en andere vreemde objecten tussen de stekker en het stopcontact kan tot brand of elektrische schok leiden.



Haalt de stekker regelmatig uit het stopcontact en veeg stof of vreemde objecten die zich hebben opgehoopt met een droge doek weg.

### Het netsnoer loskoppelen als het apparaat gedurende langere tijd niet gebruikt wordt

Er kan brand optreden in het onwaarschijnlijke geval dat een storing optreedt.



### Leid alle kabels zo, dat deze niet in de war raken

Anders riskeert u verwondingen, als het apparaat kantelt of (om)valt.



### Niet op het apparaat gaan zitten of staan en er geen zware objecten op plaatsen

Anders kunt u een elektrische schok krijgen.



### Het netsnoer nooit met natte handen aansluiten of loskoppelen

Anders kunt u een elektrische schok krijgen.



### Voorzichtig bij het verplaatsen van dit apparaat

Als het apparaat verplaatst moet worden, neemt u de hieronder genoemde voorzorgsmaatregelen in acht. Het apparaat moet door minimaal twee personen worden opgetild en verplaatst worden. Het dient voorzichtig behandeld te worden en altijd waterpas gehouden te worden. Zorg dat u het stevig vast heeft, zodat u zich niet bezeerd en het instrument niet beschadigt. Controleer of de schroeven waarmee het apparaat aan de standaard is bevestigd niet los zijn geraakt. Indien deze losser zijn geworden, zet u deze meteen weer stevig vast.



- Ontkoppel het netsnoer.
- Ontkoppel alle snoeren van externe apparaten.
- Verhoog de regelaars op de standaard (p.66).
- Sluit het deksel.
- Klap de muziekstandaard in.

### Haal het netsnoer uit het stopcontact voordat u het apparaat schoonmaakt

Als het netsnoer niet uit het stopcontact wordt gehaald, kunt u een elektrische schok krijgen.



## VOORZICHTIG

### Als er een kans op onweer en bliksem aanwezig is, haalt u het netsnoer uit het stopcontact

Als het netsnoer niet uit het stopcontact wordt gehaald, kunt u een elektrische schok krijgen.



### Pas op dat uw vingers niet bekneld raken

Bij het hanteren van de volgende bewegende delen moet u oppassen dat uw vingers, tenen, enz. niet bekneld raken.



Als een kind het apparaat gebruikt, dient een volwassene toezicht te houden en aanwijzingen te geven.

- Deksel (p.13)
- Muzieksteun (p.13)

### Bewaar kleine onderdelen buiten het bereik van kinderen

Om het per ongeluk inslikken van de hieronder genoemde onderdelen te voorkomen, bewaart u deze altijd buiten het bereik van kleine kinderen.



- Meegeleverde onderdelen: Schroeven voor het monteren van de standaard (p.66)

### Zorgvuldig met de aardeklem omgaan

Als u de schroef van de aardeklem verwijdert, moet u deze weer opnieuw aanbrengen. Laat deze niet rondslingeren op plaatsen waar de schroef per ongeluk door kleine kindereningeslikt kan worden. Als u de schroef opnieuw vastzet, controleert u of deze stevig vastzit en niet los kan komen.



# Belangrijke opmerkingen

## Stroomvoorziening

- Sluit dit apparaat niet op hetzelfde stopcontact aan dat door een elektrisch apparaat wordt gebruikt waar een omvormer of een motor bij te pas komt (zoals een koelkast, wasmachine, magnetronoven of airconditioner). Afhankelijk van de manier waarop het apparaat wordt gebruikt, kan de ruis van de stroomvoorziening veroorzaken dat dit apparaat storingen gaat vertonen of hoorbare ruis produceert. Wanneer het niet mogelijk is om een apart stopcontact te gebruiken, plaatst u een ruisfilter tussen dit apparaat en het stopcontact.
- Na vele uren voortdurend gebruik begint de adapter warmte af te geven. Dit is normaal, en geen reden tot ongerustheid.

## Plaatsing

- Wanneer het apparaat in de buurt van eindversterkers (of andere apparatuur welke grote stroom transformatoren bevat) wordt gebruikt, kan ruis worden opgewekt.
- Om dit probleem te verhelpen, verandert u de richting van dit apparaat of plaatst u het verder weg van de storingsbron.
- Dit apparaat kan storing in radio en televisieontvangst veroorzaken. Gebruik dit apparaat niet in de nabijheid van dit soort ontvangers.
- Ruis kan veroorzaakt worden wanneer draadloze communicatieapparaten zoals mobiele telefoons in de buurt van dit apparaat worden gebruikt. Dit soort ruis kan optreden bij het ontvangen of starten van een gesprek of tijdens de conversatie. Als u dit soort problemen ondervindt, dient u deze draadloze apparaten op meer afstand van dit apparaat gebruiken of uit te zetten.
- Stel het apparaat niet aan direct zonlicht bloot, plaats het niet in de buurt van apparaten die warmte afgeven, laat het niet in een afgesloten voertuig achter en onderwerp het niet aan extreme temperaturen. Laat ook geen verlichting die gewoonlijk met de lichtbron dicht op het apparaat wordt gebruikt (zoals een pianolamp) of krachtige schijnwerpers gedurende langere tijd op dezelfde plaats op het apparaat schijnen. Door overmatige hitte kan het apparaat vervormen of verkleuren.
- Als het apparaat naar een locatie met een zeer afwijkende temperatuur en/of vochtigheid wordt verplaatst, kunnen er waterdruppels (condensatie) binnen in het apparaat worden gevormd. Wanneer u het apparaat in deze staat gaat gebruiken, kunnen schade en storingen ontstaan. Daarom moet u het apparaat, voordat u het in gebruik neemt, enige uren laten staan totdat de condensatie volledig is verdampt.
- Laat rubber, vinyl of soortgelijke materialen niet gedurende langere tijd op het apparaat liggen. Door dit soort objecten kan de afwerking verkleuren of op andere wijze beschadigen.
- Laat geen objecten op het klavier liggen. Deze kunnen de oorzaak van storingen zijn, zoals toetsen die geen geluid produceren.
- Plak geen stickers of etiketten op dit instrument. Als dit soort materiaal van het instrument verwijderd moet worden, kan de afwerking beschadigen.

- Plaats niets dat water bevat op dit apparaat. Vermijd tevens het gebruik van insecticiden, parfums, alcohol, nagellak, spuitbussen, enz. in de buurt van het apparaat. Vloeistof die op het apparaat is gemorst veegt u snel met een droge, zachte doek af.

## Onderhoud

- Gebruik een zachte, droge doek of een licht vochtige doek om het apparaat schoon te maken. Probeer het gehele oppervlak met gelijkmatige kracht af te nemen, waarbij u met de nerf van het houd mee wrijft. Als u te hard op één plaats wrijft, kan de afwerking beschadigen.
- Gebruik geen benzeen, thinner, alcohol of oplosmiddelen, omdat deze vervorming of kleurverandering kunnen veroorzaken.
- De pedalen van dit apparaat zijn van koper gemaakt. Koper wordt op den duur donkerder, als gevolg van het natuurlijke oxidatieproces. Als het koper dof wordt, poetst u het met in de handel verkrijgbare koperpoets.

## Onderhoud van piano's met een gepolijste afwerking (Alleen voor HP506-PE)

- Het oppervlak van dit apparaat is gepolijst om een hoogglans, spiegelachtige afwerking te creëren. Aangezien deze prachtige afwerking net zo delicaat is als die van bewerkte houten meubels van hoge kwaliteit, heeft deze van tijd tot tijd onderhoud nodig. Neem het volgende in acht bij het onderhouden van het apparaat:
  - Voor routinematig onderhoud gebruikt u een zachte, schone doek en/of een plumeau voor piano's om het oppervlak te reinigen. U moet zorgen dat u geen kracht op het oppervlak uitoefent, omdat zelfs minuscule gritkorreltjes het oppervlak van het apparaat kunnen beschadigen als u te veel druk uitoefent tijdens het schoonvegen.
  - Als de afwerking zijn glans verliest, gebruikt u een zachte doek met een kleine hoeveelheid polijstvloei-stof om het oppervlak van het apparaat gelijkmatig te vegen.
  - Vermijd het gebruik van reinigingsmiddelen of andere schoonmaakmiddelen, aangezien deze het oppervlak van het apparaat kunnen beschadigen. Dit kan ertoe leiden dat er barsten of andere onvolkomenheden worden gevormd. Gebruik ook geen stofdoeken die chemicaliën bevatten.
- Voorzorgsmaatregelen bij het gebruik van polijstmiddelen
- Raadpleeg de instructies die bij het polijstmiddel horen voor het juiste gebruik ervan.
- Gebruik alleen polijstvloei-stof die specifiek voor gebruik op spiegel afwerkingen van piano's bedoeld zijn. Andere polijstvloei-stof kan krassen, vervorming of verkleuring veroorzaken. Als u polijstvloei-stof wilt aanschaffen, raadpleegt u een handelaar in muziekinstrumenten.

- Gebruik het product alleen op de gepolijste (spiegel) oppervlakken van dit apparaat en veeg met gelijkmatige bewegingen waarbij u het gelijkmatig over het oppervlak verdeelt. Als u teveel kracht op bepaalde plaatsen uitoefent en minder op andere, kan de glans afnemen.

- Bewaren op een locatie buiten bereik van kleine kinderen. Als de polijstvloei-stof per ongeluk door hen wordt ingeslikt, laat u ze eerst braken en dan brengt u de kinderen naar de dokter.

## Reparaties en data

- Voordat u het apparaat voor reparatie aanbiedt, dient u een reservekopie te maken van data die in het apparaat is opgeslagen, of u kunt een notitie maken van de benodigde informatie. Hoewel wij tijdens reparaties onze uiterste best doen om de inhoud van het geheugen in tact te houden, kan in bepaalde gevallen de in het apparaat opgeslagen inhoud onmogelijk hersteld worden, bijvoorbeeld als de geheugensectie fysiek beschadigd is. Roland is niet aansprakelijk voor het herstel van inhoud die verloren is gegaan.

## Aanvullende voorzorgsmaatregelen

- De data die in het geheugen is opgeslagen kan verloren gaan als gevolg van een storing in het apparaat, door onjuiste bediening, enz. Om het onherstelbaar verlies van data te voorkomen, moet u er een gewoonte van proberen te maken om regelmatig een reservekopie van data die u in het apparaat heeft opgeslagen te creëren.
- Roland is niet aansprakelijk voor het herstel van inhoud die verloren is gegaan.
- Behandel de knoppen, schuifregelaars en andere regelaars voorzichtig. Dit geldt ook voor het gebruik van de Jacks en aansluitingen. Ruw gebruik kan tot storingen leiden.
- Sla nooit op het scherm en druk er niet hard op.
- Tijdens het loskoppelen van alle kabels, houdt u deze bij de stekker zelf vast – trek nooit aan de kabel. Op deze manier vermijdt u kortsluiting of schade aan de interne elementen van de kabel.
- Om te vermijden dat u uw bureaus stoort, gebruikt u dit apparaat op een passend volumenniveau.
- Het geluid van toetsen die worden aangeslagen en vibraties die door het bespelen van het instrument worden geproduceerd kunnen luider dan verwacht via een vloer of muur worden overgebracht. Let op dat u anderen geen overlast bezorgt.
- Als u het apparaat moet verplaatsen, verpakt u het indien mogelijk in schok-absorberend materiaal. Als u het apparaat vervoert zonder dit materiaal kan het bekrast of beschadigd raken, hetgeen tot storingen kan leiden.
- Pas geen overmatige kracht op de muziekstandaard toe, wanneer deze in gebruik is.

- Tijdens het openen/sluiten van het deksel of uitklappen/inklappen van de muziekstandaard, moet u opletten dat uw vingers niet tussen het beweegbare gedeelte en het paneel bekneld raken. Op plaatsen waar kleine kinderen aanwezig zijn, moet een volwassene toezicht houden en aanwijzingen geven.
- ### Externe geheugens gebruiken
- Neem de volgende voorzorgsmaatregelen in acht bij het hanteren van externe geheugenapparaten.
    - Neem tevens alle voorzorgsmaatregelen die bij het externe geheugenapparaat horen in acht.
    - Verwijder het apparaat niet terwijl lezen/opslaan aan de gang is.
  - Om schade door statische electriciteit te voorkomen, ontlad u alle statische electriciteit die mogelijk op uw lichaam aanwezig is, voordat u met het apparaat gaat werken.
- ### Betreffende de draadloze LAN functie
- Als u ruis of drop-outs ondervindt terwijl de draadloze LAN functie wordt gebruikt, neemt u de volgende maatregelen. Deze kunnen de situatie verbeteren:
    - Plaats draadloze apparaten op meer afstand van dit apparaat.
    - Verander de aansluitmethode (WPS/Ad-Hoc modus).
  - Het is bij wet verboden om een volledige of gedeeltelijke geluidsopname, video-opname, kopie of revisie van een auteursrechtelijk beschermd werk van derden (muziekwerk, videowerk, uitzending, live uitvoering of ander werk) te maken, en dit zonder toestemming van de auteursrechthouder te distribueren, verkopen, verhuren, uit te voeren of uit te zenden.
  - Gebruik dit product niet voor doeleinden die het auteursrecht van derden kunnen overtreden. We nemen geen enkele verantwoordelijkheid met betrekking tot overtredingen van auteursrechten van derden, die middels uw gebruik van dit apparaat optreden.
  - Het auteursrecht van inhoud in dit product (de golfvorm data van geluid, stijldata, begeleidingspatronen, frasedata, Audio Loops en afbeeldingsdata) is aan Roland Corporation voorbehouden.
  - Het is kopers van dit product toegestaan om genoemde inhoud (behalve de songdata zoals de Demo Songs) te gebruiken voor het creëren, uitvoeren, opnemen en verspreiden van originele muziekwerken.
  - Het is kopers van dit product NIET toegestaan om fragmenten van genoemde inhoud te gebruiken, in oorspronkelijke of gewijzigde vorm, voor distributie van het opgenomen medium van genoemde inhoud of het hiervan beschikbaar maken op een computernetwerk.
  - MMP (Moore Microprocessor Portfolio) verwijst naar een patent portfolio dat zich met microprocessor architectuur bezig houdt, welke werd ontwikkeld door Technology Properties Limited (TPL). Roland heeft een licentie voor deze technologie van de TPL groep.
  - XGlite (XG Lite) is een geregistreerd handelsmerk of handelsmerk van Yamaha Corporation.
  - De Microsoft schermafbeeldingen worden in overeenstemming met toestemming van Microsoft Corporation gebruikt.
  - Bedrijfsnamen en productnamen in dit document zijn geregistreerde handelsmerken of handelsmerken van hun respectievelijke eigenaars.
  - Microsoft, Windows, Windows Vista en DirectX zijn geregistreerde handelsmerken of handelsmerken van Microsoft Corporation.
  - Mac OS en iTunes zijn geregistreerde handelsmerken of handelsmerken van Apple Inc.
  - Roland, GS, SuperNATURAL, Acoustic Projection en Ivory Feel zijn geregistreerde handelsmerken of handelsmerken van Roland Corporation in de Verenigde Staten van Amerika en/of andere landen.



## Over het Ivory Feel Keyboard

### Eigenschappen van een Ivory Feel klavier

Traditionele pianotoetsen worden van de beste materialen ivoor (voor de witte toetsen) en ebbenhout (voor de zwarte toetsen) gemaakt. Het Ivory Feel klavier maakt gebruik van de modernste technologie voor het reproduceren van de aanslag en het gevoel van deze materialen.

Een Ivory Feel klavier biedt de volgende mogelijkheden:

- We zijn er zeker van dat u een voorliefde zult ontwikkelen voor de onderscheidende textuur van deze toetsen, die, hoe meer u speelt, nog beter gaan aanvoelen.
- Oppervlakken hebben strips met vochtabsorberend materiaal voor verbeterde aanslag en speelbaarheid.
- De toetsen hebben een subtiele glans en een ingetogen kleur, hetgeen het uiterlijk en de elegantie verbetert.
- De witte toetsen zijn afgewerkt met een lichtgelige tint, zodat deze er als ivoor uitzien.

### Behandeling

- Schrijf nooit met een pen of ander instrument op het klavier, en stempel of plaats geen markeringen op het instrument. Inkt lekt in de oppervlaktelijnen en kan niet meer verwijderd worden.
- Plak geen stickers op het klavier. Sterk klevende stickers kunnen mogelijk niet verwijderd worden, en de kleefstof kan verkleuring veroorzaken.

### Verzorging en onderhoud

Neem de volgende punten in acht. Als dit niet gebeurt, kunnen krassen in de afwerking optreden, kan de glans beschadigen of kan andere verkleuring of vervorming optreden.

- Voor het verwijderen van vuil gebruikt u een zachte doek. Met gebruik van een vochtige, stevig uitgewrongen doek veegt u vuil weg. Wrijf niet hard op het oppervlak.
- Voor het verwijderen van hardnekkig vuil, gebruikt u een in de handel verkrijgbare klavierreiniger die geen schuurmiddelen bevat. Wrijf eerst lichtjes, en als het vuil niet verdwijnt kunt u de druk geleidelijk opvoeren, terwijl u oplet dat u geen krassen op de toetsen veroorzaakt.
- Gebruik geen benzeen, verfverdunder of alcohol op dit instrument.

# Montage

- Om ervoor te zorgen dat de montage correct wordt uitgevoerd, leest u deze instructies voordat u met het monteren begint. Houd deze instructies bij de hand, zodat u er op elk gewenst moment aan kunt refereren.
- Om de plano te verplaatsen tilt u deze voorzichtig op – de plano moet altijd waterpas gehouden te worden.
- Pas op dat uw hand niet bekneld raakt en dat u het apparaat tijdens de montage of het transport niet op uw voet laat vallen.
- Zorg dat er ten minste één ander persoon aanwezig is om dit apparaat te monteren en het naar een andere locatie te verplaatsen.
- Bewaar schroeven en andere kleine onderdelen buiten het bereik van kleine kinderen, zodat dit soort kleine onderdelen niet per ongeluk worden ingestikt.
- Alle schroeven moeten eerst provisorisch worden aangedraaid, en later vastgedraaid worden. Om een schroef provisorisch vast te draaien, schroeft u deze in totdat de helft van zijn lengte niet meer zichtbaar is. Gebruik geen elektrische schroevendraaier als u de schroeven stevig vastzet, anders kan het schroefdraad strippen.



- \* De schroevendraaier voor de montage wordt niet meegeleverd. U moet een kruiskopschroevendraaier bij de hand hebben, geschikt voor de maat van de schroeven.
- \* Nadat alle schroeven stevig zijn vastgezet, plaatst u het apparaat op een stabiele, vlakke locatie. Het apparaat moet nooit boven op hoogpolig tapijt worden geplaatst, anders kunnen de pedalen door instabiliteit en onnodige beweging beschadigen.
- \* Het oppervlak van de plano en de standaard zijn zeer delicaat, en dienen voorzichtig behandeld te worden om krassen te voorkomen.
- \* Plaats de plano niet rechtstreeks op de vloer. Hierdoor kan het onderste paneel de aansluitingen en beugels op de onderkant van de plano beschadigen.

## Onderdelen controleren

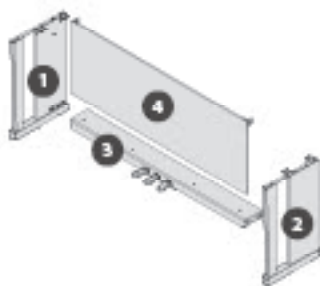

- 1 Zijpaneel (links)
- 2 Zijpaneel (rechts)
- 3 Pedaal paneel
- 4 Achterpaneel

- |          |  |                          |
|----------|--|--------------------------|
| <b>A</b> |  | Schroef (M5 x 40 mm) x 4 |
| <b>B</b> |  | Schroef (M5 x 20 mm) x 6 |
| <b>C</b> |  | Schroef (M4 x 16 mm) x 2 |
| <b>D</b> |  | Koptelefoonhaak x 1      |

\* U heeft ook de #2 kruiskopschroevendraaier nodig.

## 1. Montageprocedure

- \* Zet eerst de hele standaard provisorisch op, zonder de schroeven echt vast te draaien. Nadat u de algehele opzet van de panelen heeft gecontroleerd (en bepaalde gedeeltes, waar nodig, voorzichtig heeft verschoven), draait u alle schroeven nu stevig vast.
- \* Indien nodig spreidt u een deken of soortgelijk materiaal op de grond uit, om tijdens de montage te voorkomen dat de standaard of de vloer bekrast raakt.
- \* Let op dat het pedaalroer tijdens de montage niet bekneld raakt.

1. Zoals in de illustratie wordt getoond, plaatst u de linker en rechter zijpanelen op het pedaal paneel zodat de metalen beugels zich aan de binnenkant bevinden, en zet deze provisorisch met schroeven **A** (M5 x 40mm) vast.

2. Draai de schroeven **A** (vier locaties), die u bij stap 1 provisorisch heeft vastgezet, nu stevig vast.

- \* Als u het pedaalpaneel bevestigt, mag er geen ruimte tussen het zijpaneel en het pedaalpaneel zijn, nadat de delen gemonteerd zijn.

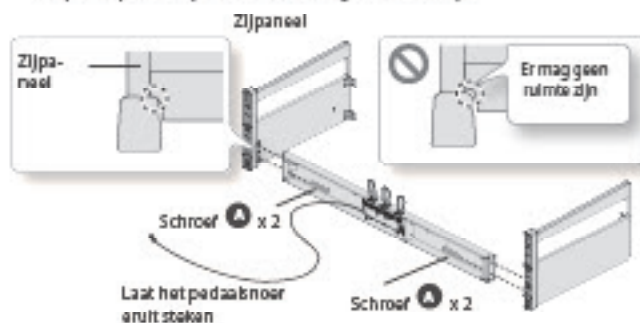

3. Samen met een ander persoon brengt u de linker en rechter zijpanelen omhoog, totdat deze rechtop staan.

- \* Let op dat de pedaalpanelen niet worden gedraaid.

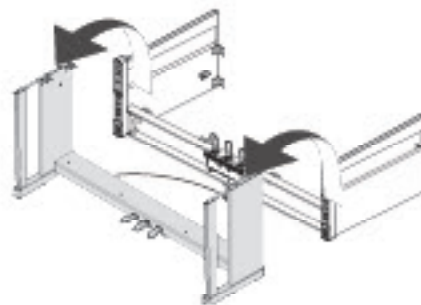

4. Maak de schroeven die aan de linker en rechter zijpanelen zijn bevestigd ongeveer drie draaien losser, zodat deze ongeveer 5 mm uitsteken, zoals in de illustratie wordt getoond.

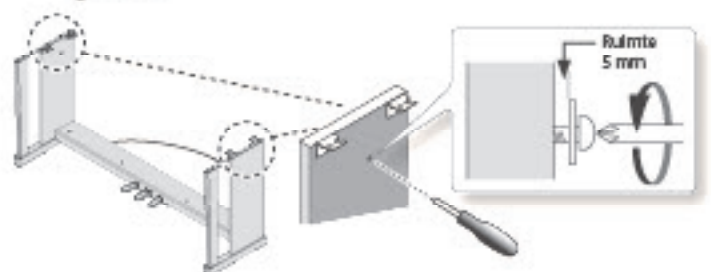

5. Haak de metalen beugels van het achterpaneel over de schroeven die u los heeft gedraaid, zoals in de illustratie wordt getoond.
6. Gebruik de vier schroeven **(M5 x 20 mm)** om het pedaal paneel provisorisch vast te zetten.
7. Draai de twee schroeven van het zijpaneel en de vier schroeven van het pedaal paneel stevig vast.
  - \* Als u het achterpaneel beweegt, past u voordat u de schroeven vastdraait dingen zonnodig aan, op de punten waar schroeven zijn, om zo te zorgen dat het achterpaneel parallel ligt met het pedaal paneel.

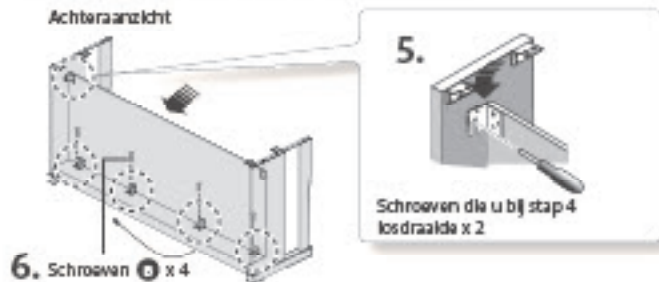

4. Zet de koptelefoonhaak **(D)** met gebruik van schroeven **(M4 x 16 mm)** vast.

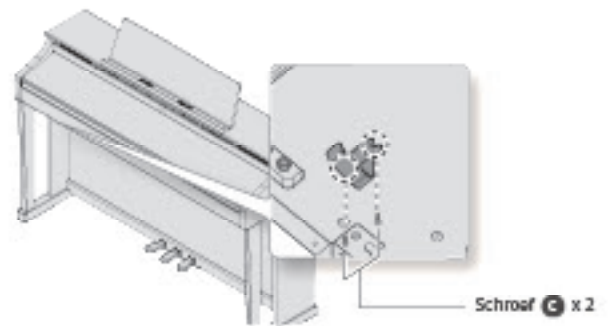

5. Sluit de meegeleverde adapter en het netsnoer aan.

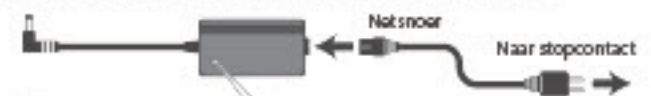

Plaats de adapter zo, dat de kant met de indicator omhoog wijst en de kant met de tekstinformatie naar beneden wijst. De indicator licht op als u de adapter in een stopcontact steekt.

6. Pas de regelaar aan.

Draai aan de regelaar om deze te verlagen tot dat de regelaar stevig contact met de vloer maakt. In het bijzonder als u de piano op tapijt heeft geplaatst, moet u aan de regelaar draaien totdat deze stevig op de vloer drukt.

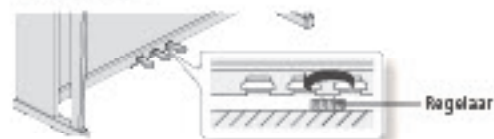

\* Het pedaal kan beschadigen als er ruimte tussen de regelaar en vloer is.

## 2. De piano op de standaard installeren

1. Breng de schroeven op de onderkant van de piano (één aan de linkerkant en één aan de rechterkant) op één lijn met de metalen beugels op de zijpanelen. Vervolgens, terwijl u de voorkant van de piano één of twee centimeter optilt, trekt u deze naar u toe, zodat de schroeven in de metalen beugels vallen.

\* Houd de piano altijd stevig vast, en let u op dat uw handen niet bekneld raken.

2. Zet de piano met de schroef **(M5 x 20 mm)** op de standaard vast.

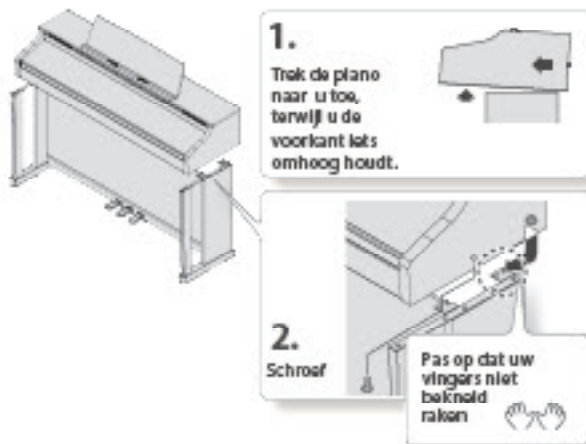

3. Sluit de adapter op de DC In Jack op de achterkant van de piano aan, en sluit het pedaalsnoer op de Pedal aansluiting aan. Zonodig gebruikt u de klem op de onderkant van de piano om het netsnoer en pedaalsnoer vast te zetten.

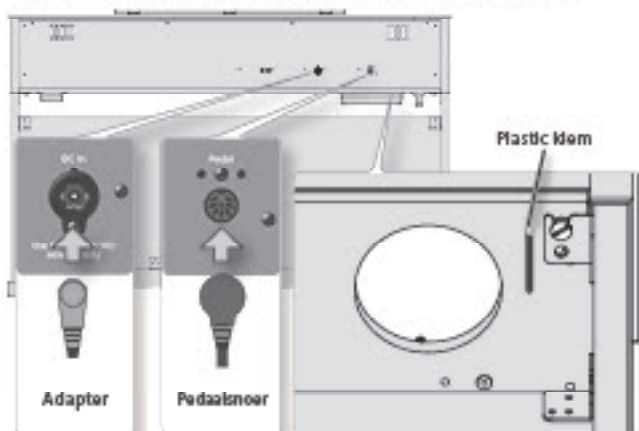

### Over de aardklem

Afhankelijk van de omstandigheden van een bepaalde opstelling, kunt u een ongemakkelijke sensatie ervaren, of bemerken dat het oppervlak ruw aanvoelt als u dit apparaat aanraakt. Dit komt door een onalndig kleine elektrische lading, welke absoluut onschuldig is. Als u zich hier echter zorgen over maakt, verbindt u de aardklem (zie figuur) met een externe aarde. Als het apparaat gaard is, kan een lichte brom te horen zijn, afhankelijk van de bijzonderheden van uw installatie. Als u onzeker bent over de methode van aansluiten, raadpleegt u het dichtstbijzijnde Roland Service Centrum of een erkend Roland distributeur.

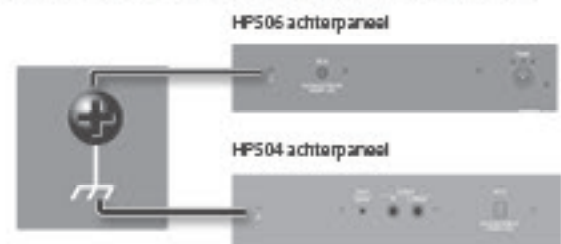

### Locaties die niet geschikt zijn voor aansluiting

- Waterleidingen (kan tot schokken of elektrocutie leiden).
- Gasleidingen (kan tot brand of explosie leiden)
- Telefoonkabel aarde of bliksemafleider (kan gevaarlijk zijn in geval van bliksem).

### Bij het verplaatsen van de piano

Als u het apparaat moet verplaatsen, moet u eerst het klavierdeksel sluiten, de adapter verwijderen en de regelaars van de standaard omhoog brengen. Om het apparaat te verplaatsen moeten twee personen samenwerken en het voorzichtig optillen, terwijl het te alle tijden waterpas wordt gehouden. Let altijd op dat uw handen niet bekneld raken en dat u het apparaat niet op uw voeten laat vallen.

# Index

## Nummers

3D Ambience koptelefooneffect . . . . .  
11, 12, 41, 48

## A

a . . . . . 26  
A . . . . . 26  
AB Repeat . . . . . 8, 30  
Afspelen . . . . . 9  
Afspelen, een song . . . . . 26  
All Songs Play . . . . . 27  
Ambience . . . . . 6, 20  
[Ambience] knop . . . . . 20  
Audio Recording . . . . . 36  
Audio Transpose . . . . . 37, 51  
AudTrans . . . . . 51  
Auto Off . . . . . 41, 54

## B

## b 26

Beeldscherm . . . . . 8  
Begeleidingsgedeelte . . . . . 28  
Behuizing . . . . . 49  
Brilliance . . . . . 6, 20  
[ ◀ ] (Bwd) knop . . . . . 26

## C

c . . . . . 26  
Cabinet Resonance . . . . . 49  
C Cancel . . . . . 50  
Center Cancel . . . . . 37, 50  
Converteren, een song . . . . . 35  
Copy Song . . . . . 42, 52  
CopySong . . . . . 52  
Count-in . . . . . 25  
CPdl Fnc . . . . . 51

## D

Damper Pedal Part . . . . . 51  
Damper Resonance . . . . . 49  
DC In Jack . . . . . 11, 12  
Del Song . . . . . 52  
Dempen . . . . . 28  
Demperpedaal . . . . . 10  
Dmpr Res . . . . . 49  
DPdl Prt . . . . . 51  
Dual Bal . . . . . 48

Dual Balance . . . . . 48  
Dual Play . . . . . 17  
DynHarmo . . . . . 49

## E

Effecten . . . . . 17  
[E. Piano] knop . . . . . 16

## F

Factory Reset . . . . . 42, 54  
[▶] (Fast) knop . . . . . 24  
Fct Reset . . . . . 54  
Formatteren . . . . . 52  
Format Media . . . . . 43, 52  
Functie modus . . . . . 48  
[ ▶▶ ] (Fwd) knop . . . . . 26

## G

Gedrag van de zangbodem . . . . . 50

## I

Ingangsjack . . . . . 11, 12  
InputVol . . . . . 50  
Ingangsvolume . . . . . 50  
Ivory Feel klavier . . . . . 65

## K

Key Off Resonance . . . . . 49  
Key Touch . . . . . 6, 21  
Klep . . . . . 13  
KOff Res . . . . . 49  
Koptelefoonhaak . . . . . 10

## L

Lijst van interne songs . . . . . 59  
Lijst van Tones . . . . . 58  
Linkerhandgedeelte . . . . . 28  
Local Control . . . . . 52  
LocalCtl . . . . . 52

## M

Master Tuning . . . . . 48  
Memory Backup . . . . . 6, 41, 54  
Metronoom . . . . . 7, 24  
[Metronome] knop . . . . . 24  
Middelste pedaal . . . . . 51  
MIDI Ch . . . . . 52  
MIDI-zendkanaal . . . . . 52

MIDI Visual Control . . . . . 53  
Monteren . . . . . 66  
Mute Volume . . . . . 29

## N

Naam van een song veranderen . . . . . 40

## O

Octave Shift . . . . . 51  
Oct Shft . . . . . 51  
Opname modus . . . . . 51  
Opnemen . . . . . 9, 31  
[Other] knop . . . . . 16  
Overdubben . . . . . 32

## P

Panel Lock . . . . . 9, 44  
Part . . . . . 28  
Part Mute . . . . . 28  
Pedaalaansluiting . . . . . 11, 12  
Phones Jacks . . . . . 11, 12  
Piano [Grand] knop . . . . . 16  
Piano [Upright] knop . . . . . 16  
[ ▶/■ ] (Play/Stop) knop . . . . . 26  
[Power] schakelaar . . . . . 10

## R

Rechterhandgedeelte . . . . . 28  
[ ● ] (Rec) knop . . . . . 26  
RecMode . . . . . 51  
Reservekopie . . . . . 54  
[ ◀ ] (Reset) knop . . . . . 26  
Rotary effect . . . . . 16

## S

S . . . . . 26  
Save Song . . . . . 52  
SaveSong . . . . . 52  
Opslaan . . . . . 32  
Selecteren, een song . . . . . 8, 26  
[ ◀ ] (Slow) knop . . . . . 24  
SMF opname . . . . . 31  
Soft pedaal . . . . . 10  
Song Balance . . . . . 8, 27  
[Song Balance] knop . . . . . 27  
[Song] knop . . . . . 26  
Sostenuto pedaal . . . . . 10  
SoundBrd . . . . . 50

Split Play . . . . . 7, 18  
Splitspunt . . . . . 19  
Stemming . . . . . 48  
Strg Res . . . . . 49  
String Resonance . . . . . 49  
Stroom aan/uit . . . . . 14

## T

Taal . . . . . 54  
Temperament Key . . . . . 49  
Tempo . . . . . 7, 24, 28  
TempoMute . . . . . 28  
Tempmnt . . . . . 48  
Maatsoort . . . . . 7, 24  
Tmpr Key . . . . . 49  
Tone knoppen . . . . . 7  
Tone Demo . . . . . 16  
Tone groepen . . . . . 16  
Transpositie . . . . . 6, 23  
[Transpose] knop . . . . . 23  
Transpose modus . . . . . 51  
Trnspose . . . . . 51  
Twin Piano . . . . . 6, 22  
[Twin Piano] knop . . . . . 22  
Twin Piano modus . . . . . 22

## U

U . . . . . 26  
Uitgangsjacks . . . . . 11, 12  
USB Computer poort . . . . . 10  
USB Driver . . . . . 52  
USB Drv . . . . . 52  
USB-geheugenpoort . . . . . 10  
USB Memory Mode . . . . . 53  
USB modus . . . . . 53

## V

VC Ch . . . . . 53  
VC modus . . . . . 53  
Verwijderen, een song . . . . . 43, 52  
Visual Control kanaal . . . . . 53  
Visual Control functieoverzicht . . . . . 53  
Visual Control modus . . . . . 53  
V-LINK . . . . . 53  
Volume van metronoom . . . . . 25

## W

Wissen . . . . . 32

## Voor EU-Landen



- UK** This symbol indicates that in EU countries, this product must be collected separately from household waste, as defined in each region. Products bearing this symbol must not be discarded together with household waste.
- DE** Dieses Symbol bedeutet, dass dieses Produkt in EU-Ländern getrennt vom Hausmüll gesammelt werden muss gemäß den regionalen Bestimmungen. Mit diesem Symbol gekennzeichnete Produkte dürfen nicht zusammen mit den Hausmüll entsorgt werden.
- FR** Ce symbole indique que dans les pays de l'Union européenne, ce produit doit être collecté séparément des ordures ménagères selon des directives en vigueur dans chacun de ces pays. Les produits portant ce symbole ne doivent pas être mis au rebut avec les ordures ménagères.
- IT** Questo simbolo indica che nei paesi della Comunità europea questo prodotto deve essere smaltito separatamente dai normali rifiuti domestici, secondo la legislazione in vigore in ciascun paese. I prodotti che riportano questo simbolo non devono essere smaltiti insieme ai rifiuti domestici. Ai sensi dell'art. 13 del D.Lgs. 25 luglio 2005 n. 151.
- ES** Este símbolo indica que en los países de la Unión Europea este producto debe recogerse aparte de los residuos domésticos, tal como está regulado en cada zona. Los productos con este símbolo no se deben depositar con los residuos domésticos.
- PT** Este símbolo indica que nos países da UE, a recolha deste produto deverá ser feita separadamente do lixo doméstico, de acordo com os regulamentos de cada região. Os produtos que apresentem este símbolo não deverão ser eliminados juntamente com o lixo doméstico.
- NL** Dit symbool geeft aan dat in landen van de EU dit product gescheiden van huishoudelijk afval moet worden aangeboden, zoals bepaald per gemeente of regio. Producten die van dit symbool zijn voorzien, mogen niet samen met huishoudelijk afval worden verwijderd.
- DK** Dette symbol angiver, at i EU-lande skal dette produkt opsamles adskilt fra husholdningsaffald, som defineret i hver enkelt region. Produkter med dette symbol må ikke smides ud sammen med husholdningsaffald.
- NO** Dette symbolet indikerer at produktet må behandles som spesialavfall i EU-land, iht. til retningslinjer for den enkelte regionen, og ikke kastes sammen med vanlig husholdningsavfall. Produkter som er merket med dette symbolet, må ikke kastes sammen med vanlig husholdningsavfall.
- SE** Symbolen anger att i EU-länder måste den här produkten kasseras separat från hushållsavfall, i enlighet med varje regions bestämmelser. Produkter med den här symbolen får inte kasseras tillsammans med hushållsavfall.
- FI** Tämä merkintä ilmaisee, että tuote on EU-maissa kerättävä erillään kotitalousjätteistä kunkin alueen voimassa olevien määräysten mukaisesti. Tällä merkinnällä varustettuja tuotteita ei saa hävittää kotitalousjätteiden mukana.
- HU** Ez a szimbólum azt jelenti, hogy az Európai Unióban ezt a terméket a háztartási hulladéktól elkülönítve, az adott régióban érvényes szabályozás szerint kell gyűjteni. Az ezzel a szimbóllal ellátott termékeket nem szabad a háztartási hulladék közé dobni.
- PL** Symbol oznacza, że zgodnie z regulacjami w odpowiednim regionie, w krajach UE produktu nie należy wyrzucać z odpadami domowymi. Produktów opatrzonych tym symbolem nie można utylizować razem z odpadami domowymi.
- CZ** Tento symbol udává, že v zemích EU musí být tento výrobek sbírán odděleně od domácího odpadu, jak je určeno pro každý region. Výrobky nesoucí tento symbol se nesmí vyhazovat spolu s domácím odpadem.
- SK** Tento symbol vyjadruje, že v krajinách EÚ sa musí zber tohto produktu vykonávať oddelene od domového odpadu, podľa nariadení platných v konkrétnej krajine. Produkty s týmto symbolom sa nesmú vyhazovať spolu s domovým odpadom.
- EE** See sümbol näitab, et EL-i maades tuleb see toode olemprügist eraldi koguda, nii nagu on igas piirkonnas määratletud. Selle sümboliga märgitud tooteid ei tohi ära visata koos olmeprügiga.
- LT** Šis simbolis rodo, kad ES šalyse šis produktas turi būti surenkamas atskirai nuo buitinių atliekų, kaip nustatyta kiekviename regione. Šiuo simboliu paženklinyti produktai neturi būti išmetami kartu su buitiniomis atliekomis.
- LV** Šis simbols norāda, ka ES valstīs šo produktu jāievāc atsevišķi no mājsaimniecības atkritumiem, kā noteikts katrā reģionā. Produktus ar šo simbolu nedrīkst izmest kopā ar mājsaimniecības atkritumiem.
- SI** Ta simbol označuje, da je treba proizvod v državah EU zbirati ločeno od gospodinskih odpadkov, tako kot je določeno v vsaki regiji. Proizvoda s tem znakom ni dovoljeno odlagati skupaj z gospodinskimi odpadki.
- GR** Το σύμβολο αυτό υποδηλώνει ότι στις χώρες της Ε.Ε. το συγκεκριμένο προϊόν πρέπει να συλλέγεται χωριστά από τα υπόλοιπα οικιακά απορρίμματα, σύμφωνα με όσα προβλέπονται σε κάθε περιοχή. Τα προϊόντα που φέρουν το συγκεκριμένο σύμβολο δεν πρέπει να απορρίπτονται μαζί με τα οικιακά απορρίμματα.



## WEEE-richtlijn 2002/96/EC

Het gebruik van dit symbool geeft aan dat dit product niet als huishoudelijk afval mag worden behandeld. Door dit product op de juiste manier weg te werpen, draagt u eraan bij de negatieve gevolgen voor het milieu en de menselijke gezondheid te voorkomen die kunnen voortvloeien uit het onjuist wegwerpen van dit product. Voor meer informatie over de recyclage van dit product, contacteert u best uw gemeentebestuur, de dienst voor huisvuilophaling of de handelaar waar u het product hebt aangekocht.



Dit product voldoet aan de voorwaarden van de Europese richtlijn EMC 2004/108/EC.

Voor EU-Landen

## Garantie

### Algemeen

1. De consument heeft krachtens de toepasselijke nationale en/of Europese wetgeving betreffende de verkoop van consumptiegoederen wettelijke rechten. Deze garantiebepalingen laten die rechten onverlet.
2. Deze garantie wordt geboden door NV ROLAND CENTRAL EUROPE met zetel te Houtstraat 3, 2260 WESTERLO en gekend bij de KBO onder het nummer 0422.585.547 of via één van haar officiële verkoopadressen (een lijst is terug te vinden op onze website [www.rolandce.com](http://www.rolandce.com)).

### Voor wie is de garantie?

1. Deze garantie geldt enkel voor Roland – gebruikers die zich registreren binnen de 30 dagen na aankoop van een product. Overigens dient de registratie per product te gebeuren. Roland – gebruikers die meerdere producten kopen, dienen zich telkens male opnieuw per product te registreren om voor het product in kwestie te kunnen genieten van deze garantie. De registratie dient daarbij telkens te gebeuren binnen de 30 dagen na aankoop van het product.
2. De registratie dient te gebeuren via de website [www.rolandce.com](http://www.rolandce.com), waar u kan doorklikken op [www.rolandce.com/register](http://www.rolandce.com/register). Tijdens de registratieprocedure van het door u aangekochte product moet u meerdere gegevens overmaken, waaronder het serienummer. Dit laatste wordt gecontroleerd om na te gaan of het product inderdaad door Roland Central Europe werd verdeeld. Indien ons systeem het serienummer niet kan thuisbrengen, wordt u doorverwezen naar de verkoper van het bewuste product. Wordt het serienummer wel herkend, dan wordt de registratie afgerond en ontvangt u een uniek Roland-gebruikersregistratienummer dat u moet vermelden, wanneer u onze technische hulp inroept of een defect product wilt retourneren.
3. De garantie geldt enkel voor producten die u aankocht bij een officiële dealer van NV ROLAND CENTRAL EUROPE. De garantie geldt integendeel o.a. niet voor producten die hetzij buiten de Benelux of Frankrijk hetzij bij een niet door Roland Central Europe erkend dealer werden aangekocht. Een lijst met onze erkende dealers vindt u terug op de website [www.rolandce.com](http://www.rolandce.com).
4. Om van de garantie gebruik te kunnen maken moet u het product en het aankoopbewijs (factuur, kasbon), uw Roland-gebruikersnummer en een duidelijke foutomschrijving aanbieden BIJ DE DEALER waar u het product gekocht hebt. Uw dealer krijgt eventueel de toestemming van Roland Central Europe het product door zijn eigen technische dienst te laten nakijken. Indien niet, wordt het product naar een door ons erkende servicepartner of naar Roland Central Europe gestuurd en later weer naar de dealer geretourneerd.

### Draagwijdte van de garantie

1. De garantie houdt in dat u 3 jaar garantie krijgt op Roland en Boss- producten en dit wat betreft onderdelen en werkuren. Een uitzondering geldt voor accessoires. Hierop vindt deze garantie geen toepassing. Voor deze accessoires geldt enkel de wettelijke garantie. Voor Boss Compact – pedalen geven wij een garantie van 5 jaar.

2. Roland Central Europe zal het product naar eigen goeddunken hetzij herstellen, hetzij vervangen en de eindklant niets aanrekenen voor de onderdelen en werkuren, indien het product nog onder de garantiebepalingen valt en indien Roland Central Europe de storing of het defect wel degelijk kan vaststellen. De garantie geldt echter niet voor schade die te wijten is aan een hardhandig of fout gebruik, een abnormaal of overdadig gebruik, het lekken van een/de batterij, een directe of indirecte nadelige invloed van een ander product, noch voor gemodificeerde producten of schade, die te wijten is aan herstellingen of ingrepen die niet door Roland Central Europe of een erkende servicepartner werden uitgevoerd. Schadeclaims m.b.t. toevallige en/of gevolgschade vallen niet onder deze garantiebepalingen.

### Andere voordelen

Los van de garantie als hierboven vermeld hebben geregistreerde Roland – gebruikers tevens recht op :

- gratis technische ondersteuning via telefoon (0032 14 57 58 11)
- gratis technische online – ondersteuning
- gratis nieuwsbrieven die de gebruikers op de hoogte houden van de laatste nieuwe ontwikkelingen

Geregistreerde gebruikers mogen ons tijdens de kantooruren (maandag t.e.m. donderdag : 09.00 – 17.00 uur, vrijdag : 09.00 – 16.30 uur) op het nummer 0032 14 57 58 11 bellen of een e-mail naar onze productspecialisten sturen (e-mail adres te verkrijgen via [www.rolandce.com](http://www.rolandce.com)).

Alle technische ingrepen, die wij voor u uitvoeren, worden, samen met uw garantievoorwaarden en andere relevante informatie, in uw gebruikersfiche opgeslagen.

### Privacy – disclaimer

De persoonsgegevens verkregen kunnen door Roland Central Europe verwerkt worden voor onder meer commerciële prospectie en promotie van de door haar aangeboden artikelen, cliëntenbestand, marketing, public relations, ....

U kan tegen de aanwending van uw persoonsgegevens voor de vernoemde doeleinden van commerciële prospectie verzet aantekenen. U heeft tevens het recht op inzage en informatie van/over de betreffende gegevens evenals het recht op verbetering.

De verwerking van de persoonsgegevens wordt beheerst door de Wet van 8 december 1992 tot bescherming van de persoonlijke levenssfeer ten opzichte van de verwerking van persoonsgegevens (B.S. 18 maart 1993). Voor nadere inlichtingen dienaangaande kan u steeds contact opnemen met Roland Central Europe of zich wenden tot de Commissie voor Bescherming van de Persoonlijke Levenssfeer.

Wij verwijzen tevens naar de disclaimer op onze website [www.rolandce.com/legal/disclaimer\\_NL.html](http://www.rolandce.com/legal/disclaimer_NL.html) waarvan de inhoud integraal wordt bevestigd.



# Informatie

Indien u een reparatiedienst nodig heeft, neemt u contact op met een Roland Service Centrum in de buurt of erkend Roland distributeur in uw land. Deze zijn hieronder te vinden.

## AFRICA

### REUNION

**MARCEL FO-YAM Sarl**  
25 Rue Jules Hermann,  
Chaudron - BP79 97 491  
Ste Clotilde Cedex,  
REUNION ISLAND  
TEL: (0262) 218-429

### SOUTH AFRICA

**Paul Bothner(PTY)Ltd.**  
Royal Cape Park, Unit 24  
Londonderry Road, Ottery 7800  
Cape Town, SOUTH AFRICA  
TEL: (021) 799 4900

## ASIA

### CHINA

**Roland Shanghai Electronics Co.,Ltd.**  
5F, No.1500 Pingliang Road,  
Yangpu Shanghai 200090, CHINA  
TEL: (021) 5580-0800

**Roland Shanghai Electronics Co.,Ltd. (BEIJING OFFICE)**  
3F, Soluxe Fortune Building  
63 West Dawang Road,  
Chaoyang Beijing, CHINA  
TEL: (010) 5960-2565/0777

### HONG KONG

**Tom Lee Music**  
11/F Silvercord Tower 1  
30 Canton Rd  
Tsimshatsui, Kowloon,  
HONG KONG  
TEL: 852-2737-7688

### Parsons Music Ltd.

8th Floor, Railway Plaza, 39  
Chatham Road South, T.S.T,  
Kowloon, HONG KONG  
TEL: 852-2333-1863

### INDIA

**Rivera Digitec (India) Pvt. Ltd.**  
411, Nirman Kendra Mahalaxmi  
Flats Compound Off. Dr. Edwin  
Moses Road, Mumbai-400011,  
INDIA  
TEL: (022) 2493 9051

### INDONESIA

**PT. Citra Intirama**  
Ruko Garden Shopping Arcade  
Unit 8 CR, Podomoro City  
Jl.Letjend. S.Perman Kav.28  
Jakarta Barat 11470, INDONESIA  
TEL: (021) 5698-5519/5520

### KAZAKHSTAN

**Alatau Dybystary**  
141 Abylai-Khan ave, 1st floor,  
050000 Almaty, KAZAKHSTAN  
TEL: (727) 2725477  
FAX: (727) 2720730

### KOREA

**Cosmos Corporation**  
1461-9, Seocho-Dong,  
Seocho Gu, Seoul, KOREA  
TEL: (02) 3486-8855

### MALAYSIA/SINGAPORE

**Roland Asia Pacific Sdn. Bhd.**  
411, Block C2, Jalan PJU 1/39,  
Dataran Prima, 47301 Petaling  
Jaya, Selangor, MALAYSIA  
TEL: (03) 7805-3263

### PHILIPPINES

**G.A. Yupangco & Co. Inc.**  
339 Gil J. Puyat Avenue  
Makati, Metro Manila 1200,  
PHILIPPINES  
TEL: (02) 899 9801

### TAIWAN

**ROLAND TAIWAN ENTERPRISE CO., LTD.**  
9F-5, No. 112 Chung Shan  
North Road Sec. 2 Taipei 104,  
TAIWAN R.O.C.  
TEL: (02) 2561 3339

## THAILAND

**Theera Music Co., Ltd.**  
100-108 Soi Verng  
Nakornkasem, New Road,  
Sumpantawong, Bangkok  
10100, THAILAND  
TEL: (02) 224-8821

## VIET NAM

**VIET THUONG CORPORATION**  
386 CACH MANG THANG TAM ST.  
DIST.3, HO CHI MINH CITY,  
VIET NAM  
TEL: (08) 9316540

## OCEANIA

### AUSTRALIA/ NEW ZEALAND

**Roland Corporation  
Australia Pty.,Ltd.**  
38 Campbell Avenue, Dee Why  
West. NSW 2099, AUSTRALIA

For Australia  
TEL: (02) 9982 8266

For New Zealand  
TEL: (09) 3098 715

## CENTRAL/LATIN AMERICA

### ARGENTINA

**Instrumentos Musicales S.A.**  
Av.Santa Fe 2055  
(1123) Buenos Aires, ARGENTINA  
TEL: (011) 4508-2700

### BARBADOS

**A&B Music Supplies LTD**  
12 Webster Industrial Park  
Wildely, St.Michael, BARBADOS  
TEL: (246) 430-1100

### BRAZIL

**Roland Brasil Ltda.**  
Rua San Jose, 211  
Parque Industrial San Jose  
Cotia - Sao Paulo - SP, BRAZIL  
TEL: (011) 4615 5666

### CHILE

**Comercial Fancy II S.A.**  
Rut: 96.919.420-1  
Nataníel Cox #739, 4th Floor  
Santiago - Centro, CHILE  
TEL: (02) 384-2180

### COLOMBIA

**CENTRO MUSICAL S.A.S.**  
Parque Industrial del Norte  
Bodega 130  
GIRARDOTA - ANTIOQUIA,  
COLOMBIA  
TEL: (454) 57 77 EXT 115

### COSTA RICA

**JUAN Bansbach Instrumentos  
Musicales**  
Ave.1. Calle 11, Apartado 10237,  
San Jose, COSTA RICA  
TEL: 258-0211

### CURACAO

**Zeelandia Music Center Inc.**  
Orionweg 30  
Curacao, Netherland Antilles  
TEL: (305) 5926866

### DOMINICAN REPUBLIC

**Instrumentos Fernando Giraldez**  
Calle Roberto Pastoriza #325  
Sanchez Naco Santo Domingo,  
DOMINICAN REPUBLIC  
TEL: (809) 683 0305

### ECUADOR

**Mas Musica**  
Rumichaca 822 y Zaruma  
Guayaquil - ECUADOR  
TEL: (593-4) 2302364

### EL SALVADOR

**OMNI MUSIC**  
75 Avenida Norte y Final Alameda  
Juan Pablo II, Edificio No.4010  
San Salvador, EL SALVADOR  
TEL: 262-0788

## GUATEMALA

**Casa Instrumental**  
Calzada Roosevelt 34-01,zona  
11 Ciudad de Guatemala,  
GUATEMALA  
TEL: (502) 599-2888

## HONDURAS

**Almacen Pajaro Azul S.A. de C.V.**  
BO.Paz Barahona  
3 Ave.11 Calle S.O  
San Pedro Sula, HONDURAS  
TEL: (504) 553-2029

## MARTINIQUE

**Musique & Son**  
Z.I.Les Mangle  
97232 Le Lamentin,  
MARTINIQUE F.W.I.  
TEL: 596 596 426860

## MEXICO

**Casa Veeerkamp, s.a. de c.v.**  
Av. Toluca No. 323, Col. Olivar  
de los Padres 01780 Mexico D.F.,  
MEXICO  
TEL: (55) 5668-6699

## Faly Music

Sucursal Capu Blvd. Norte N.3213  
Col. Nueva Aurora Cp.72070  
Puebla, Puebla, MEXICO  
TEL: 01 (222) 2315567 o 97  
FAX: 01 (222) 2266241

## Gama Music S.A. de C.V.

Madero Pte. 810 Colonia Centro  
C.P. 64000 Monterrey, Nuevo  
Leon, MEXICO  
TEL: 01 (81) 8374-1640 o 8372-4097  
www.gamamusic.com

## Proscenia

Morelos No. 2273  
Col. Arcos Sur  
C.P. 44120 Guadalajara, Jalisco,  
MEXICO  
TEL: 01(33) 3630-0015

## NICARAGUA

**Bansbach Instrumentos  
Musicales Nicaragua**  
Altamira D'Este Calle Principal  
de la Farmacia Sta.Avenida  
1 Cuadra al Lago.#503  
Managua, NICARAGUA  
TEL: (505) 277-2557

## PANAMA

**SUPRO MUNDIAL, S.A.**  
Boulevard Andrews, Albrook,  
Panama City, REP. DE PANAMA  
TEL: 315-0101

## PARAGUAY

**WORLD MUSIC**  
Jebai Center 2018, Centro  
CIUDAD DE ESTE, PARAGUAY  
TEL: (595) 615 059

## PERU

**AUDIONET DISTRIBUCIONES  
MUSICALES SAC**  
Jr. Ramon Dagnino N°201- Jesús  
María  
DISTRITO DE JESUS MARIA  
LIMA, PERU  
TEL: 9 983 47 301 - 51 433 80 83

## TRINIDAD

**AMR Ltd**  
Ground Floor  
Maritime Plaza  
Barataria TRINIDAD W.I.  
TEL: (868) 638 6385

## URUGUAY

**Todo Musica S.A.**  
Francisco Acuna de Figueroa  
1771  
C.P.: 11.800  
Montevideo, URUGUAY  
TEL: (02) 924-2335

## VENEZUELA

**Instrumentos Musicales  
Allegro,C.A.**  
Av.las industrias edf.Guitar  
import #7 zona Industrial de  
Turumo Caracas, VENEZUELA  
TEL: (212) 244-1122

## EUROPE

### BELGIUM/FRANCE/ HOLLAND/ LUXEMBOURG

**Roland Central Europe N.V.**  
Houtstraat 3, B-2260, Oevel  
(Westerlo) BELGIUM  
TEL: (014) 575811

### BOSNIA AND HERZEGOVINA

**Mix-AP Music**  
78000 Banja Luka, Veselina  
Maslese 3,  
BOSNIA AND HERZEGOVINA  
TEL: 65 403 168

### CROATIA

**ART-CENTAR**  
Degenova 3.  
HR - 10000 Zagreb, CROATIA  
TEL: (1) 466 8493

### CZECH REP.

**CZECH REPUBLIC  
DISTRIBUTOR s.r.o**  
Pod Bani 8  
180 00 Praha 8, CZECH REP.  
TEL: 266 312 557

### DENMARK/ESTONIA/ LATVIA/LITHUANIA

**Roland Scandinavia A/S**  
Skagerrakvej 7 Postbox 880  
DK-2100 Copenhagen,  
DENMARK  
TEL: 39166222

### FINLAND

**Roland Scandinavia As, Filial  
Finland**  
Vanha Nurmijarventie 62  
01670 Vantaa, FINLAND  
TEL: (0) 9 68 24 020

### GERMANY/AUSTRIA

**ROLAND Germany GmbH.**  
Adam-Opel-Strasse 4, 64569  
Nauheim, GERMANY  
TEL: 6152 95546-00

### GREECE/CYPRUS

**STOLLAS S.A.**  
**Music Sound Light**  
155, New National Road  
Patras 26442, GREECE  
TEL: 2610 435400

### HUNGARY

**Roland East Europe Ltd.**  
2045. Törökbalint, FSD Park 3. ép.,  
Budapest, HUNGARY  
TEL: (23) 511 011

### IRELAND

**Roland Ireland**  
E2 Calmount Park, Calmount  
Avenue, Dublin 12,  
Republic of IRELAND  
TEL: (01) 4294444

### ITALY

**Roland Italy S. p. a.**  
Viale delle Industrie 8,  
20020 Arese, Milano, ITALY  
TEL: (02) 937-78300

### MACEDONIA

**MK MUJZIK**  
Aleksio Demnievski-Baumana 9-3,  
1400 Veles, MACEDONIA  
TEL: 70 264 458

### MONTENEGRO

**MAX-AP**  
Przno, Kamenovo bb., 86000  
Budva, MONTENEGRO  
TEL: 68 050 112

### NORWAY

**Roland Scandinavia Avd.**  
**Kontor Norge**  
Lilleakerveien 2 Postboks 95  
Lilleaker N-0216 Oslo,  
NORWAY  
TEL: 2273 0074

## POLAND

**ROLAND POLSKA SP. Z O.O.**  
ul. Kty Grodziskie 16B  
03-289 Warszawa, POLAND  
TEL: (022) 678 9512

## PORTUGAL

**Roland Systems Group EMEA, S.L.  
Branch Office Porto**  
Edificio Tower Plaza  
Rotunda Eng. Edgar Cardoso 23,  
PORTUGAL  
TEL: (+351) 22 608 00 60

## ROMANIA

**Pro Music Concept SRL**  
440221 Satu Mare  
B-dul Independentei nr. 14/a.,  
ROMANIA  
TEL: (0361) 807-333

## RUSSIA

**Roland Music LLC**  
Dorozhnaya ul.3, korp.6  
117 545 Moscow, RUSSIA  
TEL: (495) 981-4967

## SERBIA

**Music AP**  
Sutjeska br.5 XS - 24413 PALIC,  
SERBIA  
TEL: (0) 24 539 395

## SLOVAKIA

**DAN Acoustic s.r.o.**  
Povazská 18.  
SK - 940 01 Nové Zámky,  
SLOVAKIA  
TEL: (035) 6424 330

## SPAIN

**Roland Systems Group EMEA, S.L.**  
Paseo García Faria, 33-35  
08005 Barcelona, SPAIN  
TEL: 93 493 91 00

## SWEDEN

**Roland Scandinavia A/S**  
**SWEDISH SALES OFFICE**  
Mårbackagatan 31, 4 tr.  
SE-123 43 Farsta, SWEDEN  
TEL: (0) 8 683 04 30

## SWITZERLAND

**Roland (Switzerland) AG**  
Landstrasse 5, Postfach,  
CH-4452 Ittingen, SWITZERLAND  
TEL: (061) 975-9987

## TURKEY

**ZUHAL DIS TICARET A.S.**  
Galip Dede Cad. No.33  
Beyoglu, Istanbul, TURKEY  
TEL: (0212) 249 85 10

## UKRAINE

**EURHYTHMICS Ltd.**  
P.O.Box 37-a  
Nedecey Str. 30  
UA - 89600 Mukachevo,  
UKRAINE  
TEL: (03131) 414-40

## UNITED KINGDOM

**Roland (U.K.) Ltd.**  
Atlantic Close, SWANSEA SA7  
9FJ, UNITED KINGDOM  
TEL: (01792) 702701

## MIDDLE EAST

### BAHRAIN

**Moon Stores**  
No.1231&1249 Rumaytha  
Building Road 3931,  
Manama 339, BAHRAIN  
TEL: 17 813 942

### EGYPT

**Al Fanny Trading Office**  
9, EBN Hagar Al Askalany Street,  
ARD E1 Golf, Heliopolis,  
Cairo 11341, EGYPT  
TEL: (022)-417-1828

## IRAN

**MOCO INC.**  
Jadeh Mahksous Karaj (K-9),  
Nakhe Zarin Ave.  
Jalal Street, Reza Alley No.4  
Tehran 1389716791, IRAN  
TEL: (021)-44545370-5

## ISRAEL

**Haliit P. Greenspoon &  
Sons Ltd.**  
8 Retzif Ha'alisa Hashnia St.  
Tel-Aviv-Yafo ISRAEL  
TEL: (03) 6823666

## JORDAN

**MUSIC HOUSE CO. LTD.**  
**FREDDY FOR MUSIC**  
P. O. Box 922846  
Amman 11192, JORDAN  
TEL: (06) 5692696

## KUWAIT

**EASA HUSAIN AL-YOUSIFI &  
SONS CO.**  
Al-Yousifi Service Center  
P.O.Box 126 (Safat) 13002,  
KUWAIT  
TEL: 00 965 802929

## LEBANON

**Chahine S.A.L.**  
George Zeidan St., Chahine Bldg.,  
Achrafieh, P.O.Box: 16-5857  
Beirut, LEBANON  
TEL: (01) 20-1441

## OMAN

**TALENTZ CENTRE L.L.C.**  
Malatan House No.1  
Al Noor Street, Ruwi  
SULTANATE OF OMAN  
TEL: 2478 3443

## QATAR

**AL-EMADI TRADING &  
CONTRACTING CO.**  
P.O. Box 62, Doha, QATAR  
TEL: 4423-554

## SAUDI ARABIA

**Adawiah Universal  
Electronics APL**  
Behind Pizza Inn  
Prince Turkey Street  
Adawiah Building,  
PO BOX 2154,  
Al Khobar 31952,  
SAUDI ARABIA  
TEL: (03) 8643601

## SYRIA

**Technical Light & Sound Center**  
PO Box 13520 Bldg No.49  
Khaled Abn Alwalid St.  
Damascus, SYRIA  
TEL: (011) 223-5384

## U.A.E.

**Adawiah Universal  
Electronics APL**  
Omar bin alkhattab street, fish  
round about, nayef area, deira,  
Dubai, U.A.E.  
TEL: (04) 2340442

## NORTH AMERICA

### CANADA

**Roland Canada Ltd.**  
**(Head Office)**  
5480 Parkwood Way Richmond  
B. C., V6V 2M4, CANADA  
TEL: (604) 270 6626

### Roland Canada Ltd.

**(Toronto Office)**  
170 Admiral Boulevard  
Mississauga On L5T 2N6,  
CANADA  
TEL: (905) 362 9707

### U. S. A.

**Roland Corporation U.S.**  
5100 S. Eastern Avenue  
Los Angeles, CA 90040-2938,  
U. S. A.  
TEL: (323) 890 3700

Wijzigingen van de specificaties en het uiterlijk zonder voorafgaande kennisgeving voorbehouden.

# Roland®

